

# Manuel

*Ponceuse à bande universelle*

**BTS 150**

Art.-Nr. 590 4150

**BTS 250**

Art.-Nr. 590 4250



## Cher client,

Merci d'avoir acheté un produit Holzstar. Les machines à bois de Holzstar offrent un excellent niveau de qualité, des solutions techniquement optimales et un rapport qualité/prix/performance inégalé. Nos machines bénéficient de développements et innovations constants ce qui les situe à la pointe de la technique et de la sécurité. Nous vous souhaitons une excellente prise en main de votre machine et beaucoup de plaisir à la réalisation de vos travaux..

**Pour des raisons de sécurité et de bon déroulement des opérations d'usinage, nous vous conseillons de lire attentivement ce manuel avant la première mise en service et de le conserver soigneusement pour d'éventuelles questions ultérieures ou commandes de pièces détachées.**

## Informations

Ce manuel indique toutes les informations nécessaires à la bonne utilisation et au bon entretien de votre machine. Notre réseau de distribution est toujours à votre écoute et à votre service, que ce soit dans le domaine du service après-vente, pour la fourniture des pièces d'usure ou de rechange mais également pour vous guider lors de la réalisation de vos travaux ou vous conseiller dans vos décisions d'investissement.

Les illustrations et informations existantes dans le présent manuel peuvent parfois légèrement varier par rapport à votre machine. Le fabricant s'efforce constamment d'améliorer et de renouveler ses produits, c'est pourquoi des modifications visuelles et techniques peuvent être entreprises, sans que celles-ci n'aient donné lieu à préavis

Ce manuel a été conçu par le fabricant et constitue un élément essentiel de votre équipement. Les informations contenues dans ce manuel sont destinées à l'utilisateur. Ce manuel d'utilisation fixe le mode opératoire de la machine et contient toutes les informations nécessaires à son utilisation correcte et sûre. Le respect constant des indications contenues dans ce manuel assure la sécurité des personnes et de l'appareil, une gestion plus économique ainsi qu'une durée de vie plus importante pour l'appareil. Pour une meilleure lisibilité, ce manuel est subdivisé en sections, dans lesquelles les thèmes les plus importants sont traités. La table des matières permet un aperçu rapide des différents thèmes abordés. Des parties de texte importantes sont imprimées en caractères gras et apparaissent derrière les symboles suivants.:

## Indications :



### Indication

Symbole signalant un danger pouvant causer des dommages aux personnes (utilisateur de la machine mais également personnes dans l'environnement de travail). Ou à la machine (avec dégâts parfois coûteux).



**Attention !! Pièces en mouvement. Risque de blessure !**



**Attention!! Portez des lunettes de protection. Risque de blessure !**

**Attention!! Portez une protection acoustique!**

**Attention !! Retirez la prise avant de commencer. Danger de blessure !**

\* La désignation „appareil“ ou „machine“ remplace la dénomination commerciale habituelle de la machine à laquelle ce manuel se réfère (voir la page de couverture)

En ce qui concerne la désignation „personnel qualifié“, il s'agit du personnel qui est, sur la base d'expérience, de préparation technique et de connaissance des prescriptions légales, dans la situation de reconnaître et d'éviter les situations de dangers possibles ainsi que de mettre en oeuvre les solutions nécessaires.

Si vous deviez avoir encore des questions, veuillez contacter votre revendeur spécialisé.

## Inhaltsverzeichnis

	Seite
<b>1. Marquage de la machine</b>	<b>1</b>
<b>2. Domaines d'application</b>	<b>1</b>
<b>3. Données techniques</b>	<b>2</b>
3.1 Pression acoustique .....	3
<b>4. Consignes de sécurité</b>	<b>4</b>
4.1 Risque résiduels .....	5
<b>5. Déballer et monter</b>	<b>6</b>
<b>6. Livraison et accessoires</b>	<b>7</b>
6.1 Livraison .....	7
6.2 Accessoires .....	7
<b>7. Elements de commande</b>	<b>8</b>
<b>8. Montage</b>	<b>9</b>
8.1 Butée de sécurité .....	9
8.2 Table de travail .....	9
<b>9. Réglages</b>	<b>9</b>
9.1 Inclinaison de la table .....	9
9.2 Alignement de la table .....	10
9.3 Ponçage verticalement .....	10
9.4 Table en position verticale .....	10
9.5 Changement de disque .....	10
9.6 Changement de la bande .....	11
9.7 Course de la bande .....	11
<b>10. Commande de la machine</b>	<b>11</b>
10.1 Général .....	12
10.2 Commutateur de la BTS 250 .....	12
10.3 Ponçage des surfaces sur la bande .....	13
10.4 Ponçage des côtés en position verticale .....	13
10.5 Ponçage des pièces courbées .....	13
10.6 Ponçage des pièces rondes à la disque .....	13
10.7 Poncer des pièces étroites au disque .....	14
10.8 Support pour connecter un aspirateur .....	14
<b>11. Indications pour le ponçage</b>	<b>14</b>
<b>12. Nettoyage, entretien et réparation</b>	<b>14</b>
12.1 Nettoyage .....	15
12.2 Entretien .....	15
12.3 Réparation .....	15
12.4 Changement de courroie .....	15
<b>13. Garantie</b>	<b>16</b>
<b>14. Dysfonctionnements</b>	<b>16</b>
<b>15. Déclaration de conformité CE</b>	<b>17</b>
<b>16. Vues éclatées</b>	<b>18</b>
16.1 Vue éclatée BTS 150 .....	18
16.2 Pièces détachées BTS 150 .....	19
16.3 Vue éclatée BTS 250 .....	20
16.4 Pièces détachées BTS 250 .....	21

## 1. Marquage de l'appareil

Une plaque signalétique contenant la désignation de l'appareil, la référence article et les données techniques les plus importantes est fixée à l'appareil. Tenez cette plaque toujours propre et dans un état parfait de lisibilité.

## 2. Domaines d'application de la machine

La ponceuse à bande a été conçue explicitement pour le ponçage du bois ou des produits similaires au bois.

Le ponçage d'autres matériaux peut conduire au feu, des blessures ou des endommagements. Suivez les consignes du manuel, ainsi que les plaques de consignes sur la machine.

La machine est utilisable dans des écoles, des ateliers et le bricoleur.

### Attention:

**Certains bois et produits de bois produisent des émissions de poussière malsaines lors de leur traitement. N'utilisez votre appareil dans ce cas que dans un secteur bien aéré et utilisez un aspirateur.**

### Avertissement :

**Les appareils ne peuvent être actionnés que dans l'état techniquement parfait. Des dérangements éventuels doivent être éliminés immédiatement.**

**Des modifications individuelles à l'appareil ou l'utilisation pas projetée de l'appareil ainsi que la négligence des règlements de sécurité ou des instructions d'emploi excluent de fait leur responsabilité du fabricant en cas des dommages résultant à des personnes ou à des objets et provoquent une expiration de l'exigence de garantie !**

## 3. Données techniques

Holzstar	BTS 150	BTS 250
Moteur .....	250 Watt / 230 Volt ~ 50 Hz	560 Watt / 230 Volt ~ 50 Hz
Vitesse de la bande.....	490 min <sup>-1</sup>	517 min <sup>-1</sup>
Disque - Ø .....	150 mm	250 mm
Mesures de la bande.....	100 x 915 mm	1220 x 150 mm
Inclinaison de la appareil.....	0 – 90°	0 – 90°
Dimensions de la table.....	230 x 150 mm	360 x 200 mm
Inclinaison de la table.....	0 – 45 °	0 – 45 °
Dimensions .....	560 x 270 x 300 mm	720 x 410 x 440 mm
Poids .....	17 kg	47 kg

### 3.1 Pression acoustique

Les machines peuvent engendrer une pression acoustique pouvant dépasser 82 dB(A). Afin de protéger l'utilisateur, le port d'un casque anti-bruit est fortement conseillé.

#### Important :

**Il est important de prendre en considération la durée d'exposition au bruit, le type d'usinage ainsi que l'environnement proche de travail auquel peut être soumis l'opérateur (bruits générés simultanément par d'autres machines dans l'atelier par exemple).**

## 4. Indications de sécurité

### Avertissement :

**Avant toute utilisation, entretien ou autres interventions concernant l'appareil, les instructions d'entretien et d'utilisation doivent être lues et respectées soigneusement.**

**L'utilisation et le travail avec l'appareil ne sont permis que pour les personnes qui sont précisément informées dans le domaine d'utilisation des tours et d'application du tournage.**

### Attention:

Les réparations et différents entretiens ne peuvent être exécutés que par du personnel qualifié et en tout état de cause lorsque l'appareil est mis hors tension, prise débranchée !

Avant la mise en route de la machine, vérifiez le bridage correct de la pièce et de l'outil.

- Tenez toujours les mains à distance des parties rotatives lors du travail avec l'appareil !
- N'enlevez jamais les copeaux à la main, utilisez une brosse ou un crochet !
- Utilisez les dispositifs de sûreté et attachez ceux-ci. Réexaminez l'état de la machine avant la mise en marche.
- Tenez l'appareil et votre environnement de travail toujours propre. Veillez à un éclairage suffisant.
- Fixez toujours votre objet lors du travail avec des étaux appropriés. Assurez-vous d'une surface d'appui suffisante
- L'appareil ne peut pas être modifié dans sa conception et utilisé à d'autres fins mais uniquement pour celles prévues par le fabricant..
- Ne travaillez jamais si vous souffrez de troubles de la concentration, de fatigue, ou sous l'influence des drogues, de l'alcool ou de médicaments.
- Éliminez les clés d'outil et autres parties libres après l'assemblage ou la réparation de l'appareil, avant que vous ne remettiez la machine sous tension.
- Toutes les plaques signalétiques de danger et de sécurité concernant l'appareil doivent être maintenues dans un état parfait
- Tenez les enfants et les observateurs à distance respectables de l'appareil, des outils ou de l'environnement de travail.
- L'appareil ne peut être utilisé que par les personnes spécialisées et qui sont informées des risques et dangers liés à l'utilisation de la machine.
- Lors d'un entretien mettez toujours l'appareil hors circuit. De plus, retirez les prise et isoler électriquement la machine.
- Évitez d'utiliser les rallonges et prise multiples. Reliez l'appareil à une prise terre. Protégez le câble contre la chaleur, l'huile et les objets coupants.
- Veillez à ce que l'interrupteur principal se trouve dans la position „AUS“ lorsque vous branchez l'appareil à la prise afin d'éviter un démarrage non souhaité.
- Portez des vêtements de travail moulants, des lunettes de sécurité, des chaussures de sécurité et un casque de protection acoustique. Attachez les cheveux longs.
- Lors du travail ne portez aucune montre, bracelets, chaînes, anneaux ou gants qui pourraient être en contact avec les parties rotatives.
- Éliminer immédiatement tout risque qui porterait atteinte à la sécurité des personnes et des biens  
Ne surchargez pas l'appareil ! Vous travaillerez de manière plus adaptée et plus sûre en suivant les régimes conseillés.  
Utilisez toujours l'outil approprié ! Veillez à ce que les outils ne soient pas endommagés ou émoussés.
- N'utilisez que des pièces de rechange d'origine afin d'éviter des risques de danger ou d'accident

## 4.1 Risques résiduels

Même si tous les règlements de sécurité sont pris en compte et même si l'appareil est utilisé conformément aux instructions, il existe des risques résiduels qui sont énumérés de façon non-exhaustive ci-dessous:

Blessures dues aux pièces en rotation,

- Coupures dues aux outils utilisés,
- Blessures dues à des objets mal bridés qui peuvent être projetés,
- Dommages de l'appareil auditif lors d'un long travail sans protection acoustique,
- Danger d'incendie dû à l'aération insuffisante du moteur

**Indication :**

**Lors de toute opération ou travail (les plus simples également), la plus grande précaution est recommandée. Bien que nous mettions en garde sur la plupart des risques, un travail en toute sécurité dépend finalement de l'opérateur !**

## 5. Déballer et monter

Prendre la machine de l'emballage et écarter toute feuille de protection. Faire attention à ce que la machine n'est pas utilisée dans l'entourage humide ou mouillé. L'humidité ne peut excéder le 60% et la température mesurée doit se trouver entre 0°C et 40°C..

Faites attention que la machine se trouve sur un socle ou socle égal adapté et est fixé solidement par les trous

Comme accessoire un socle pour un BTS250 peut être commandé et livré :  
- Socle BTS 250, Art. 591 4250

## 6. Livraison et accessoires

### 6.1 Livraison

Contrôlez la machine après la livraison immédiatement sur dégâts de transport ou manquants. Sortez tous les éléments du carton en comparez-les avec la liste suivante.

Maschine	Arbeitstisch
Winkelanschlag	Arbeitstisch-Support
Sechskantsteckschlüssel	Sicherheitsanschlag
Betriebsanleitung	Standard Schleifband und Schleifscheibe
Bedienwerkzeug	Schraubensatz

### 6.2 Accessoires

Nous vous recommandons d' utiliser que des accessoires d' haute qualite originales Holzstar. Wir empfehlen Ihnen nur qualitativ hochwertiges Original Holzstar-Zubehör zu verwenden. Ce n'est qu'avec des accessoires originaux qu'un travail parfait et des résultats du travail optimaux peuvent être garantis.

Description	Artikelnummer
Bande grain 60 (10 p/pacquet)	591 1006
Bande grain 80 (10 p/pacquet)	591 1008
Bande grain 100 (10 p/pacquet)	591 1010
Bande grain 120 (10 p/pacquet)	591 1012
Bande grain 150 (10 p/pacquet)	591 1015
Disque support ø 150 mm Disque avec Velcro	591 1001
Disque ø 150 grain 60 (10 p/pacquet)	591 1506
Disque ø 150 grain 80 (10 p/pacquet)	591 1508
Disque ø 150 grain 100 (10 p/pacquet)	591 1510
Disque ø 150 grain 120 (10 p/pacquet)	591 1512
Disque ø 150 grain 150 (10 p/pacquet)	591 1515
Bande 1220 x 150 mm Korn 60 (10 p/pacquet)	591 1206
Bande 1220 x 150 mm Korn 80 (10 p/pacquet)	591 1208
Bande 1220 x 150 mm Korn 100 (10 p/pacquet)	591 1210
Bande 1220 x 150 mm Korn 120 (10 p/pacquet)	591 1212
Bande 1220 x 150 mm Korn 150 (10 p/pacquet)	591 1215
Bande 1220 x 150 mm Korn 180 (10 p/pacquet)	591 1218
Disque support Ø 250 mm Disque avec Velcro	591 2501
Disque Ø 250 mm grain 60 Velcro (10 p/pacquet)	591 2506
Disque Ø 250 mm grain 80 Velcro (10 p/pacquet)	591 2508
Disque Ø 250 mm grain 100 Velcro (10 p/pacquet)	591 2510
Disque Ø 250 mm grain 120 Velcro (10 p/pacquet)	591 2512
Disque Ø 250 mm grain 150 Velcro (10 p/pacquet)	591 2515
Socle BTS 250	591 4250

## 7. Elements de commande

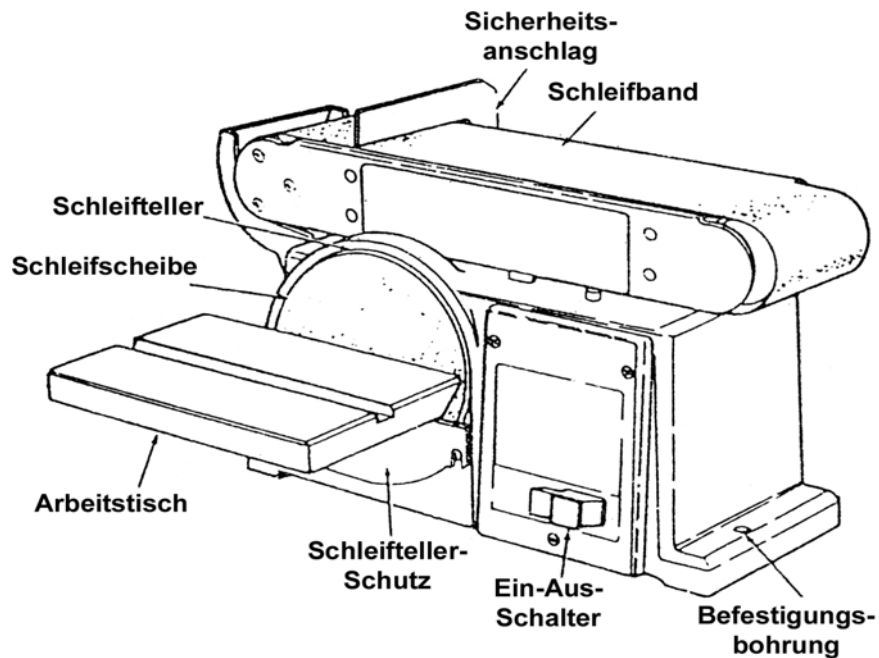
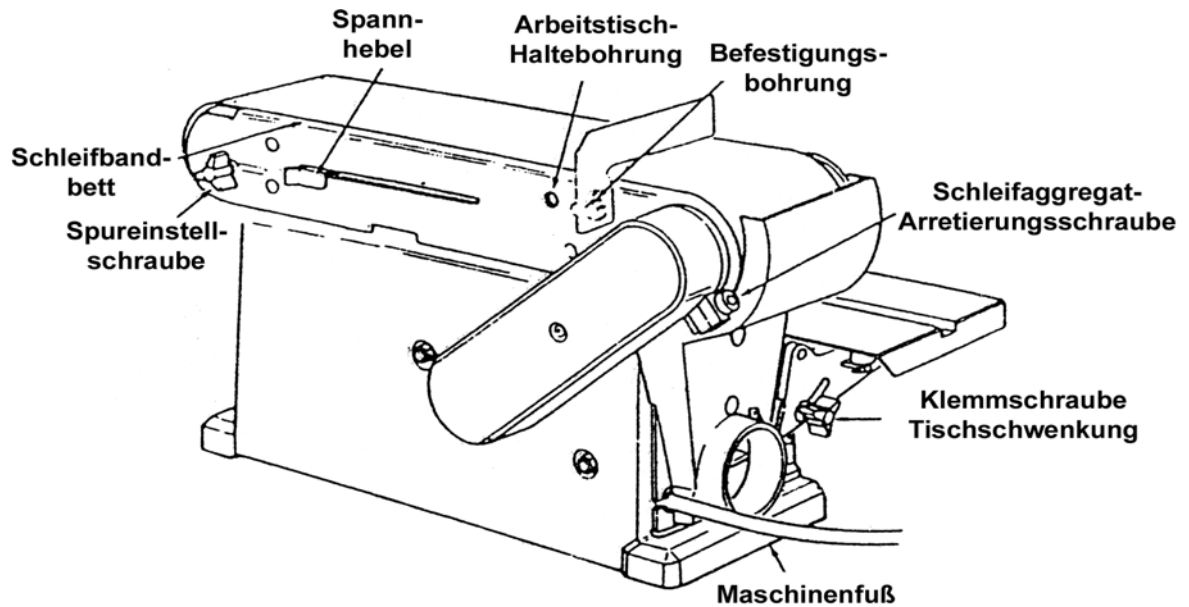



## 8. Montage

### 8.1 Butée de sécurité

Prenez la butée de sécurité comme montrée sur le dessin en fixez l avec des boulons M6 x 1.0-14 et une grower. Faites attention de monter la butée de sécurité ca. 3 mm au-dessus de la bande à poncer. Ne serrez pas trop fort le boulon car il peut être trop tendu.

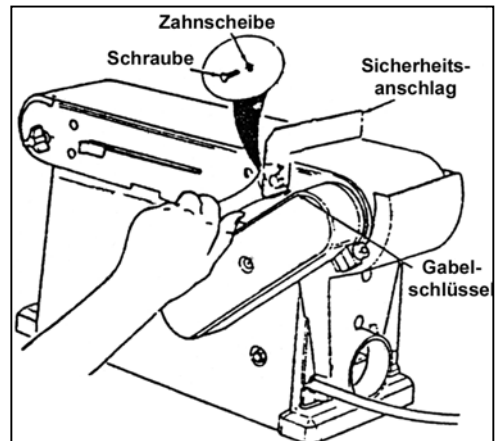

### 8.2 Table de travail

Prenez la table comme montré sur le dessin en montez le support avec 3 boulons M6 x 1.0-14 ainsi que les rondelles.

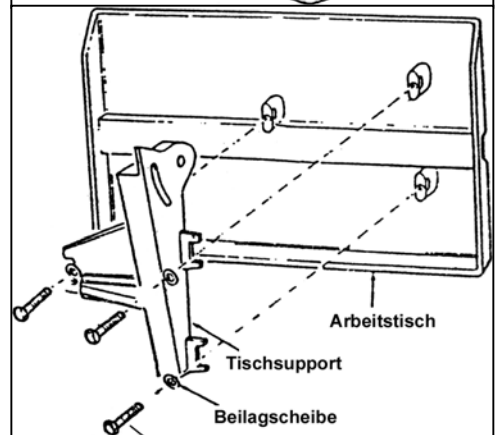

Après tenez la table prémontée à la machine et montez avec les leviers de montage et les rondelles.

La côté de la table doit être positionnée ainsi, qu'il ya une distance maximale, pour éviter le clammage des pièces ou d' éviter les doigts entre la table et le disque.

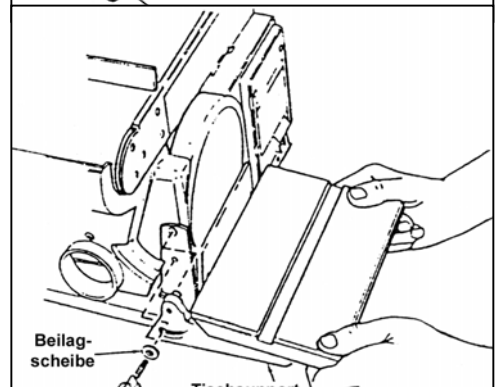

## 9. Réglages

**Avertissement :**  
Avant de faire des travaux sur la machine, vous devez la débrancher du courant.  
L'utilisation et le travail d'appareil ne sont permis qu' aux personnes qui sont précisément familiarisées avec l'utilisation et l'impact à l'appareil.

### 9.1 Inclinaison de la table

Désérrez les vis de clammage et mettez la table dans la position souhaitée. Après resserrez les vis de clammage.

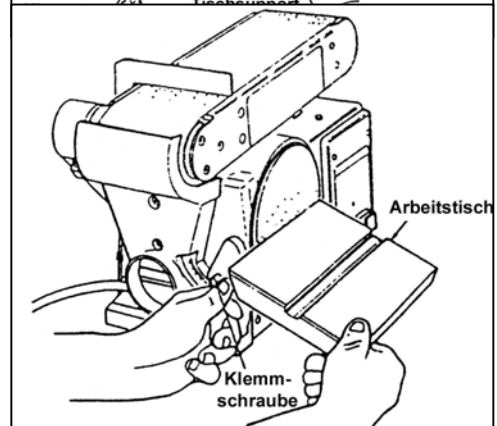

## 9.2 Alignement de la table

Pour aligner la table exactement à 90 °, prenez une équerre et tenez la comme montrée sur le dessin. Désérrez le vis de clammage pour l'inclinaison de la table et alignez la table. Après reserrez les vis de clammage.

### Avertissement :

Cette action peut être utilisée pour alignement de la table à la bande en position verticale.

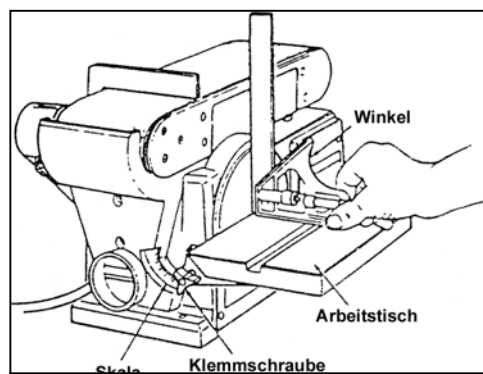

## 9.3 Poncer verticalement

Désérrez les vis d'arrêt avec un clef allen. Mettez l'appareil en position souhaitée en resserrez les vis à nouveau.

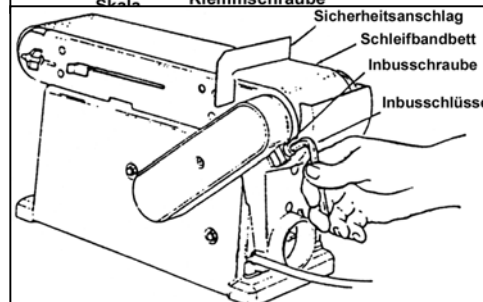

## 9.4 Table de travail en position verticale

Pour poncer en position verticale la table peut être monter à l'appareil de ponçage. Enlevez pour ceci le butée de sécurité. Mettez l'appareil de ponçage en position verticale comme décrite. Montez au trous du butée de sécurité la table de travail.

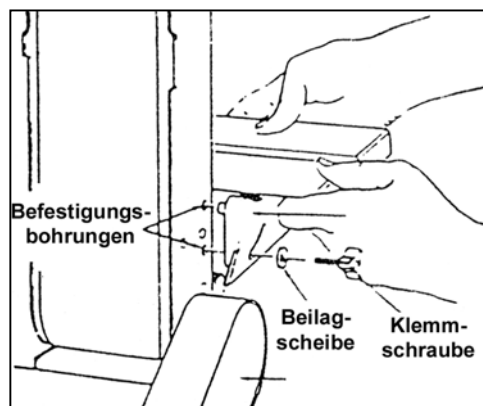

## 9.5 Changement de la disque de ponçage

Démontez la table de travail.. Désérrez les du vis de la protection et enlevez-la. Remplacez la disque de ponçage par une nouvelle et remontez la protection.

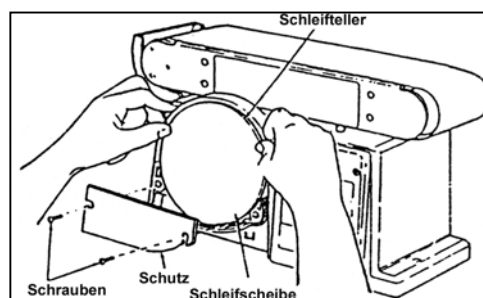

## 9.6 Changement de la bande

Desserez le levier pour enlever la tension. Tirez soigneusement l'ancienne bande de ponçage. Mettez une nouvelle bande et alignez-la. Après resserrez le levier pour remettre la tension.

### Avertissement :

Pour faciliter le remplacement de la bande, vous pouvez incliner l'appareil un peu en haut.

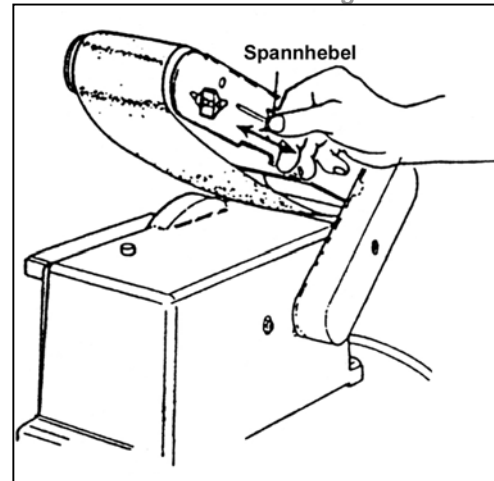

## 9.7 La course de la bande

La course de la bande peut être changé par le vis de réglage de la course. Si la bande court vers la disque, tournez le vis de réglage en sens d'aiguille. Si la bande s'en va de la disque tournez le vis en contre-sens de d'aiguille. Bougez ensuite la bande avec la main et contrôlez la course. Changez la course à nouveau si nécessaire.

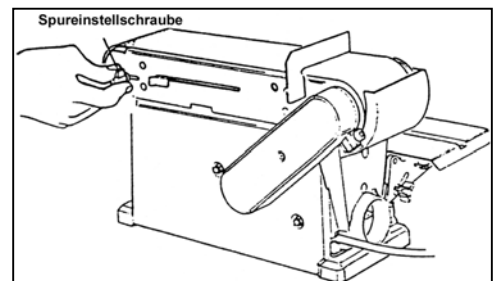

## 10. Commande de la machine

### 10.1 Générale

Veillez considérer les indications de travail suivantes, afin que votre travail montre le succès attendu.

**Avertissement :**

**Pièces rotative ! Travaillez avec une raison. Faites attention à ce que vous faites. Soyez attentif spécialement sur les pièces rotatives. Portez des vêtements collants. Faites attention que les vêtements ou les cheveux ne sont pas pris par des pièces rotatives ! Portez un fillet à cheveux. Ne portez pas des bijoux en travaillant avec la machine.**

**Des éclats volants et pièces volantes ! Portez impérativement des lunettes de protection ! Protégez vos yeux contre des éclats volants et d' autres échardes .**

**Avant chaque travail faire les contrôles suivants :**

- Contrôler tous les câbles et prises
- Contrôler si la table de travail est bien fixée.
- Faites attention, que vous avez des disques avec différents grains pour des différents sortes de travail.
- Faites attention avant de démarrer la machine que la bande et le disque tourne librement et ne sont pas bloquer ou freiner par des pièces.
- Graisser régulièrement selon point Entretien
- Avant d'utiliser contrôler le court de la bande à la main !

### 10.2 Commutateur pour le BTS 250

Pour démarrer la machine, ouvrez le couvercle et pousser le bouton vert (avec signe I) pendant environ une seconde.



Pour arrêter la machine poussez le bouton rouge avec la signe „O“ ou pousser le couvercle du commutateur comme montré sur le photo.



Chaque fois, que vous voulez déconnecter la machine, vous pouvez pousser le couvercle.



### 10.3 Poncer des surfaces sur la bande

Contrôler si, la butée est montée correctement et se elle est bien fixée. Poussez prudemment la pièce à deux mains comme montré sur le dessin contre la bande et la butée. Pour un meilleur enlèvement, la pièce peut être bougée.

**Attention :**

Ne travaillez pas avec trop de pression, car la bande peut user trop vite. Ne mettez pas vos doigts en contact avec la bande.

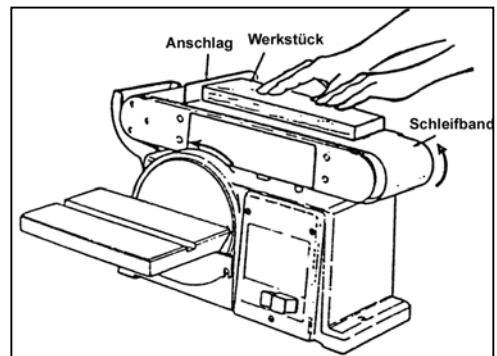

### 10.4 Poncer des côtés en position verticale

Mettez l'appareil en position verticale et la table de travail. Tenez la pièce à deux mains et mettez un peu de pression sur la bande. Bougez soigneusement la pièce.

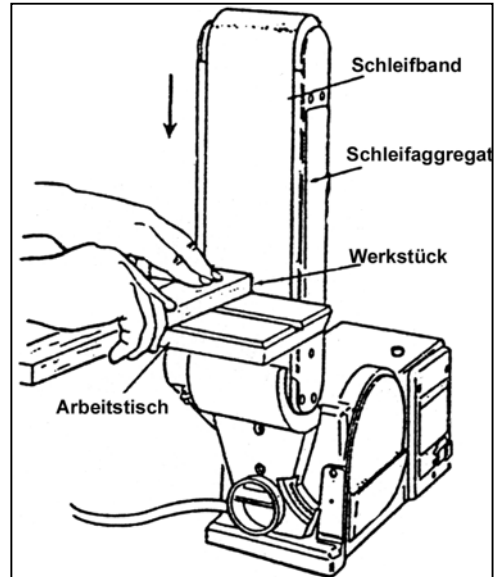

### 10.5 Poncer des pièces courbées

Tenez bien la pièce à deux mains et travaillez comme montré sur le dessin. Poncer des courbes inférieures juste au rouleau avant.

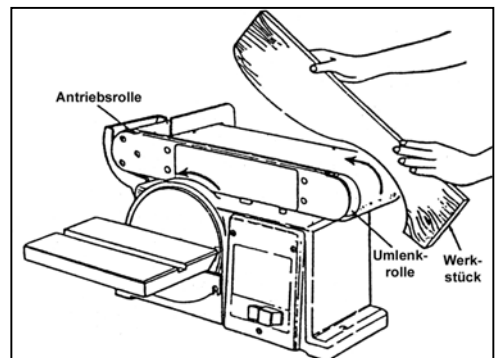

### 10.6 Poncer des pièces rondes au disque

Halten Sie das Werkstück mit beiden Händen gut fest und gehen Sie wie in der Abbildung gezeigt vor.

**Attention :**

**Ne poncer des pièces qu' à la côté gauche, la côté ou la disque tourne vers le bas, car autrement la pièce peut être projeté**

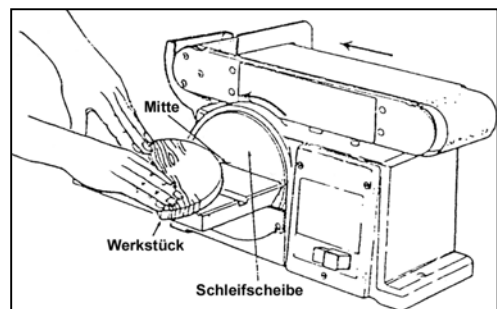

## 10.7 Poncer des pièces étroites au disque

Si vous voulez poncer des pièces étroites, il est plus facile d'utiliser la disque avec la butée, comme montré sur le dessin. Bougez la pièce du milieu à la côté gauche vers l'extérieur.

**Attention :**

**Ne poncer des pièces qu' à la côté gauche, la côté ou la disque tourne vers le bas, car autrement la pièce peut être projeté**

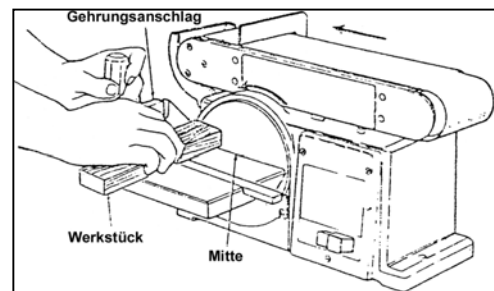

Les côtés de la table doivent être positionnés ainsi, qu'il y a une distance maximale de 2 mm entre la table et la disque pour évite le clammage des pièces ou les doigts.

## 10.8 Support pour connecter un aspirateur

A la côté droite en dessous de la table se trouve un support avec un diamètre de 60 mm pour connecter un aspirateur.

## 11. Indications pour le ponçage

Faites attention aux consignes de sécurité et utilisez les équipements de sécurité à la machine ainsi que les équipements personnels (Lunettes de protection, casque pression acoustique, chaussures de sécurité, etc.).

**Indication particulière sur les situations, les dommages à des personnes, qui peuvent conduire auquel l'appareil et/ou aux environs causer ou à des pertes financières :**

Ne poussez pas trop fort le matériel contre la disque.

Faites attention que la distance entre la table et la disque n'est pas trop grande. Spécialement avec des pièces minces, il y a le risque que la pièce est tiré dans la fente !

Lorsque la machine ne dispose pas d' une possibilité de tension il est important que la pièce doit être mise le plus égale que possible et est tenue !

Achten Sie auf einen guten Zustand der Schleifscheibe und tauschen Sie verbrauchte Schleifscheiben rechtzeitig aus. Nur mit einwandfreien Werkzeugen erreichen Sie eine gute Schleifqualität!

## 12. Nettoyage, entretien et réparation

Déconnectez la machine du courant avant de commencer le nettoyage, l'entretien et la réparation !

**Indication :**

**Assurez-vous que les liquides de refroidissement et les huiles ne pénètrent pas dans le sol.**

**• Nettoyez tous les liquides de refroidissement et les huiles avec des moyens d'absorption**

**et cela conformément à la loi concernant l'environnement.**

**Traitement des rejets**

Ne versez jamais les liquides dans les canalisations. Stockez-les dans un récipient spécialement réservé à cet effet.

L'huile utilisée doit être portée ensuite à un centre de tri sélectif. Consultez le responsable d'atelier (ou votre mairie) si vous ne savez pas où se situe ce centre!

## 12.1 Nettoyage

En principe, l'appareil devrait être nettoyé après chaque utilisation. Éliminez les éclats et la poussière de l'appareil mis hors circuit avec balai ou une brosse des ouvertures frigorifiques du moteur. Le nettoyage avec l'air de haute pression n'est pas permis, puisque les éclats fins peuvent voler facilement dans les yeux et conduire à des blessures.

Nous renvoyons aux dispositions locales pour l'enlèvement des déchets des éclats.

### Indication :

**Ne pas éliminer les éclats à la main. Il existe le danger des coupes par des éclats aigus!**

## 12.2 Entretien

Lubrifiez périodiquement au plus tard toutefois avec une huile de grande qualité, les points de graissage au rouleau après environ 10 heures de fonctionnement. Réglez la tension de ruban et donnez 2 gouttes d'huile dans l'ouverture prévue (voir dessin). N' utilisez pas trop d'huile, puisque la courroie peut patiner ou à huile arrivé autrement sur l'objet. Ensuite tendre la bande à nouveau et ajuster la course.

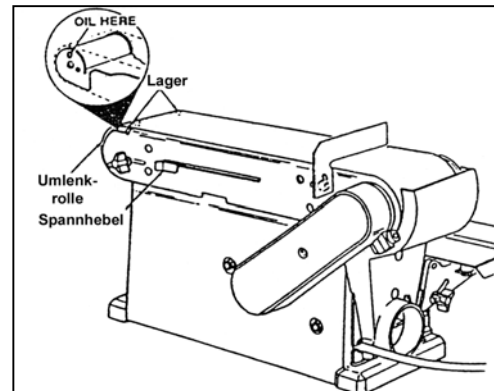

## 12.3 Réparations

Suite à l'usure, il peut arriver qu'à l'appareil, des travaux d'entretien doivent être entrepris.

### Indication :

**Des réparations ne peuvent être mis en oeuvre que par le personnel qualifié avec des connaissances mécaniques.**

## 12.4 Changement de courroie

**Déconnectez toujours l'appareil avant le début des travaux d'entretien, de nettoyage ou d'entretien de l'alimentation en courant!**

Enlevez la couverture de la boîte de courroie en déserrant les vis.. Déserrez les 3 vis par lesquels le courroie sera détendu. Mettez un nouveau courroie et tendez-le. Resserez les vis de montage (s. P. 14)

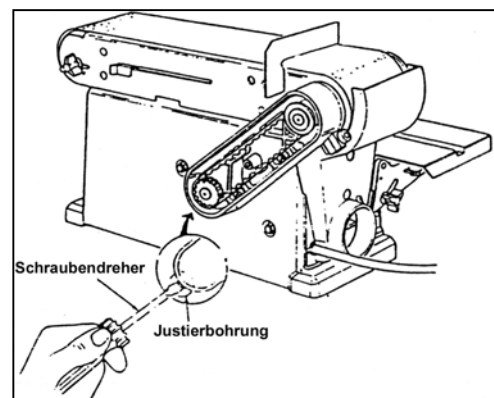

Poussez le courroie entre deux doigts. Si le courroie se laisse pousser ca 1 cm, la tension optimale est obtenue. Ensuite remonter la couverture de la boîte de courroie.

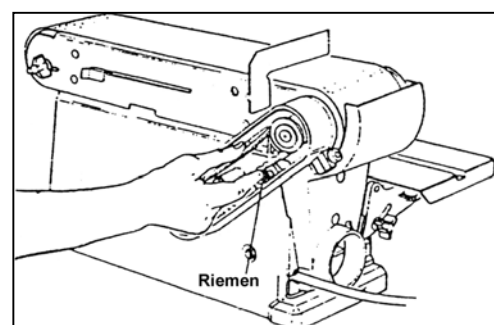

### 13. Garantie Informationen

La garantie est déterminé en fonction des dispositions juridiques.

**Le bon est la preuve de garantie, sans bon, aucune garantie n'est possible.**

La garantie comprend tous les manques, qui sont explicitement à cause des erreur de matériel , de traitement ou de construction. La réparation ou le remplacement sont gratuits .

Les frais d'expédition vont à la charge de l'acheteur. Toutes les autres exigences - en particulier changement, réduction ou remplacement des dommages indirects ou directs - sont exclues.

Des dommages sont exclus de la garantie par une utilisation inadéquate comme un p.e dommages causés par une surcharge, ou par l'usure normale.

- La garantie expirera si vous démontez la dégauchisseuse ou si vous démontez des pièces. Avec des réparations par notre service une participation aux frais de transport est calculée. Même en cas de garantie. Avec des devis, celui qui ne conduisent pas à une réparation les frais nés seront calculés automatiquement.

### 14. Dysfonctionnements

Dysfonctionnement	Cause/effet possible	Solutions
Moteur ne tourne pas	Commutateur endommagé Câble endommagé Relais endommagé Motor defectueux Fusibles sont defectueux	Laisser contrôler la machine par un électricien et changer les pièces defectueuses.
La machine devient plus lente pendant le travail	On travaille avec trop de pression	Diminuez la pression sur la pièce
Petite dureté de vie des moyens de ponçage	Moyens de ponçage (bande ou disque avec grain trop fein	Utiliser un grain plus grand
Schlechtes Schleifbild	Schleifmittel mit zu grober Körnung	Schleifscheibe mit feinerer Körnung verwenden
L'angle de ponçage n'est pas juste	L'angle réglé à la table ou l'équerre ne correspond pas	Contrôler l'angle et ajuster
Disque ne tourne pas ronde optique	Disque est monté hors du milieu	Monté la disque au milieu
Bande descend des rouleaux.	La bande ne pas monté correctement	Réglez la course de la bande.
Le bois brule pendant le ponçage	Bande ou disque est couverte de moyen de graissage. Le pression sur la pièce est trop grande.	Changer la disque ou la bande. Diminuer la pression sur la pièce.



## 15. Déclaration de conformité CE

Nous déclarons que le plan, la construction et les modèles mis sur le marché et mentionnés ci-dessous sont conformes aux normes CE de la sécurité et de la santé. La validité de cette déclaration sera échuë si interviennent sur ces machines des modifications qui ne sont pas homologuées par nous.

**Fabrication :** Holzstar Holzbearbeitungsmaschinen  
STÜRMER Werksvertretungen  
Maschinengroßhandel GmbH  
Dr.-Robert-Pfleger-Str. 26  
D-96103 Hallstadt

**Désignation de la machine :** Holzstar BTS 150  
Holzstar BTS 250

**Type de la machine :** Ponceuse à disque et à bande

**Normes CE en vigueur :** 73/23/EWG EU-norme de tension basse après modification du 22-07-93)  
89/336/EWG (EMC-norme avec modification 93/68/EWG)  
89/392/EWG ((EU-norme de machine avec modification du 22-07-093)

**Au maintien de la conformité les normes harmonisées ci-dessous et les normes nationales sont applicables:**

DIN EN 292 - 1  
DIN EN 292 - 2  
DIN EN 60204 - 1  
DIN EN 55014  
DIN EN 60335 - 1



Kilian Stürmer  
(Direction)

Hallstadt, le 10.12.2005

**16. Vue éclatée**  
**16.1 Vue éclatée BTS 150**

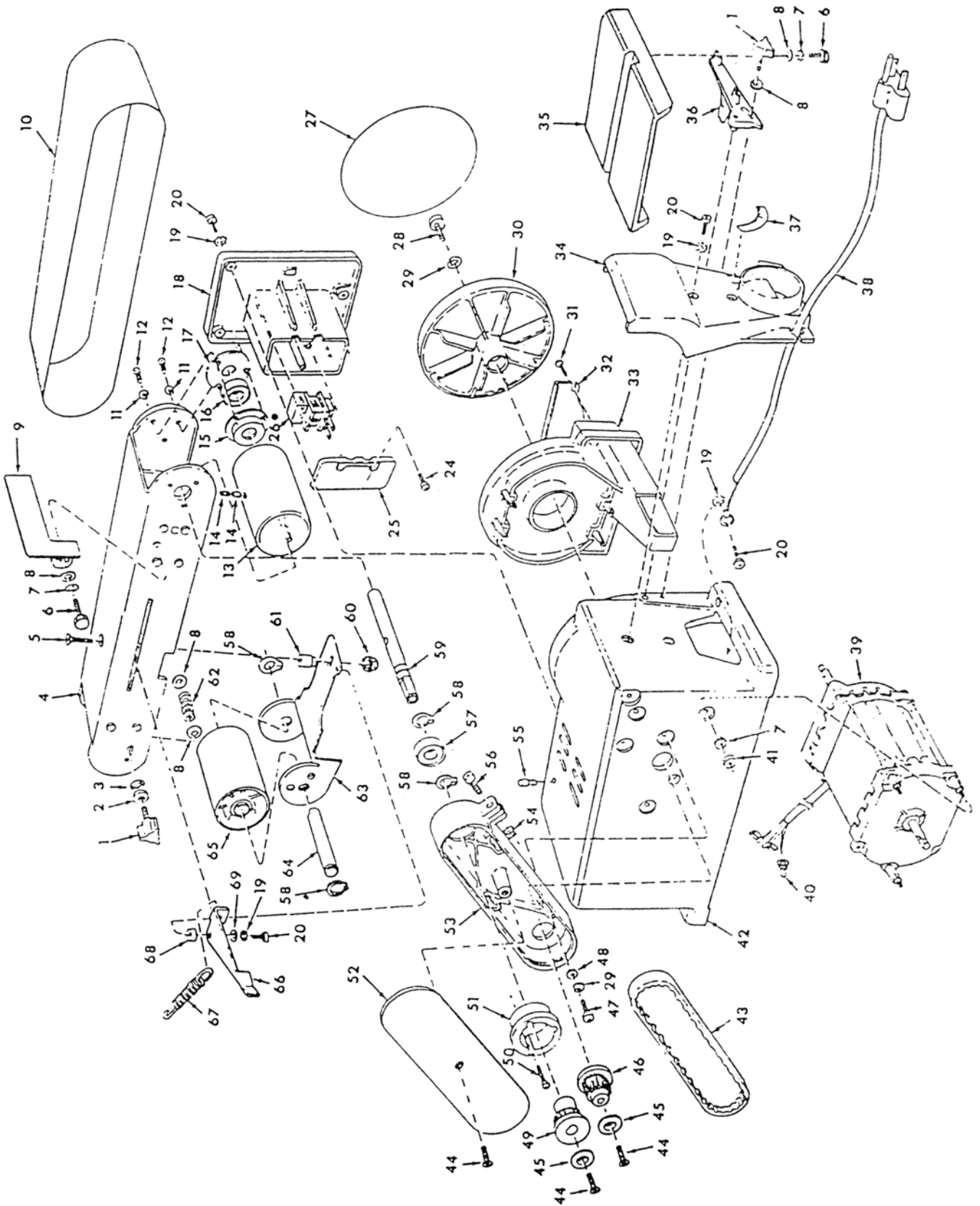

## 16.2 Pièces détachées BTS 150

Nr.	Artikel	Größe	Bestell-Nr.
1	Knopf		0590410401
2	Beilagscheibe Gummi		0590410402
3	Beilagscheibe		0590410403
4	Schleifbett		0590410404
5	Kreuzschlitzschraube	M5x0,8-35	0590410405
6	Inbusschraube	M6x1,0-14	0590410406
7	Zahnscheibe	M6	0590410407
8	Beilagscheibe	6,5x17,8x1,6	0590410408
9	Sicherheitsanschlag		0590410409
10	Schleifband		0590410410
11	Sprengring	M5	0590410411
12	Schraube	M5x0,8-8	0590410412
13	Antriebsrolle		0590410413
14	Schraube	M8x1,25-10	0590410414
15	Lagerabdeckung		0590410415
16	Lager		0590410416
17	Abstandshalter		0590410417
18	Schaltergehäuse		0590410418
19	Sprengring	M5	0590410419
20	Schraube	M5x0,8-16	0590410420
24	Kreuzschlitzschraube	M4,2x1,4-30	0590410424
25	Abdeckung Schalter		0590410425
26	Schalter		0590410426
27	Schleifscheibe		0590410427
28	Kreuzschlitzschraube	M6x1,0-12	0590410428
29	Sprengring	M6	0590410429
30	Schleifteller		0590410430
31	Schraube	M4,2x1,4-12	0590410431
32	Schutzabdeckung		0590410432
33	Schleiftellersupport		0590410433
34	Absaugstutzen		0590410434
35	Arbeitstisch		0590410435
36	Arbeitstischsupport		0590410436
37	Skala		0590410437

Nr.	Artikel	Größe	Bestell-Nr.
38	Kabel		0590410438
39	Motor		0590410439
40	Kabel		0590410440
41	Sechskantmutter	M6x1,0	0590410441
42	Maschinenfuß		0590410442
43	Riemen		0590410443
44	Schraube	M5x0,8-10	0590410444
45	Beilagscheibe		0590410445
46	Antriebsriemenscheibe		0590410446
47	Schraube	M6x1,0-25	0590410447
48	Beilagscheibe	M6x12x1,6	0590410448
49	Riemenscheibe		0590410449
50	Schraube	M5x0,8-25	0590410450
51	Lagerhalterung		0590410451
52	Riemenabdeckung		0590410452
53	Bett-Support		0590410453
54	Mutter	M8x1,25	0590410454
55	Gummistopfen		0590410455
56	Inbusschraube	M8x1,25-25	0590410456
57	Kugellager		0590410457
58	Ring	M12	0590410458
59	Achse		0590410459
60	Mutter	M5x0,8	0590410460
61	Abstandshalter		0590410461
62	Feder		0590410462
63	Führung		0590410463
64	Achse		0590410464
65	Umlenkrolle		0590410465
66	Spannhebel		0590410466
67	Feder		0590410467
68	Abstandshalter		0590410468
69	Beilagscheibe	M5x15x1,2	0590410469

**16.3 Vue éclatée BTS 250**

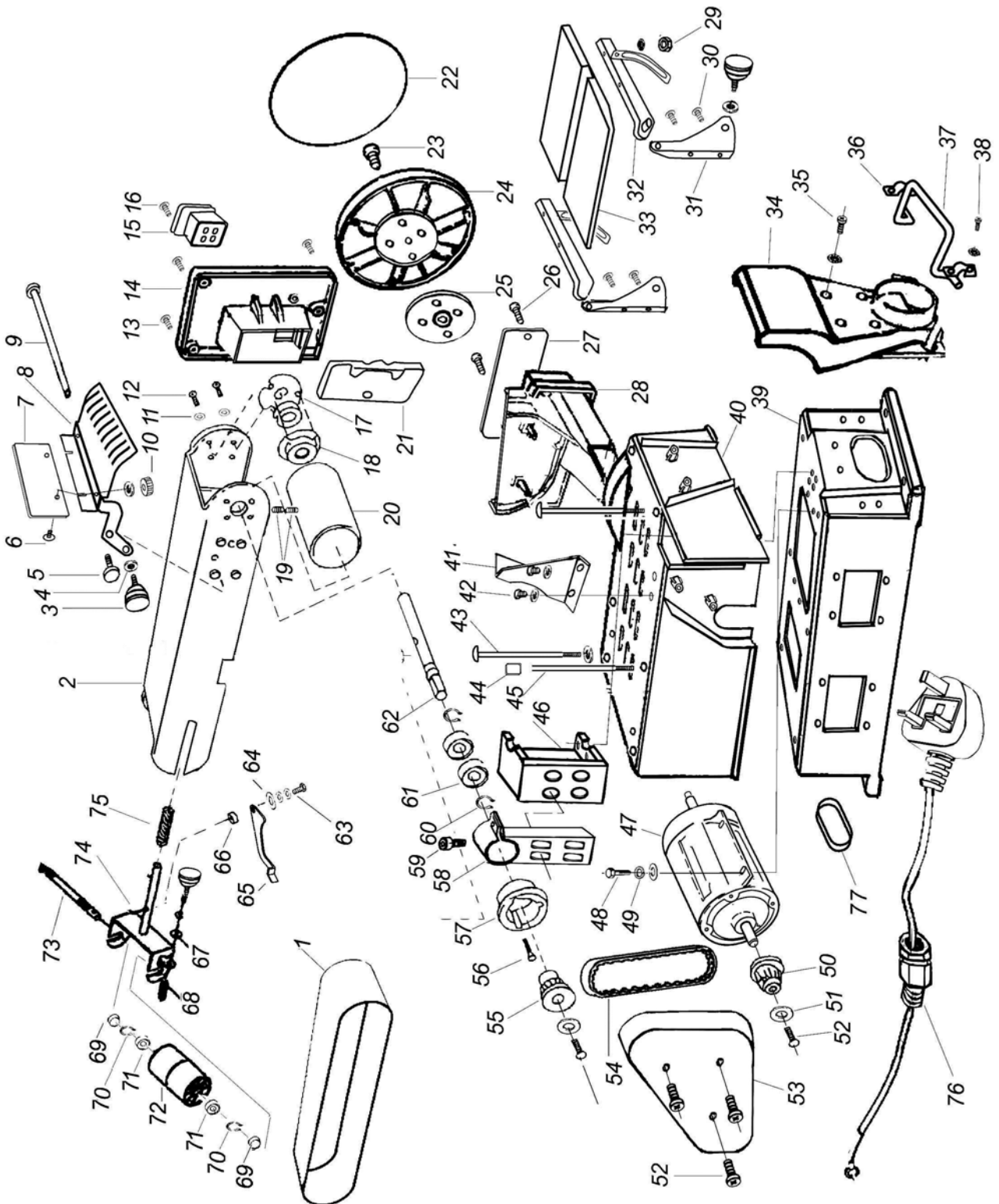

## 16.4 Pièces détachées BTS 250

Nr.	Artikel	Größe	Bestell-Nr.
1	Schleifband	150 x 1220	0590415001
2	Schleifbett		0590415002
3	Knopf		0590415003
4	Beilagscheibe		0590415004
5	Flügelschraube		0590415005
6	Senkkopfschraube	M6x16	0590415006
7	Sicherheitsanschlag		0590415007
8	Halterung		0590415008
9	Verschlußbolzen		0590415009
10	Flügelmutter		0590415010
11	Beilagscheibe		0590415011
12	Schraube	M5x8	0590415012
13	Schraube	M5x16	0590415013
14	Schaltergehäuse		0590415014
15	Schalter		0590415015
16			
17	Abstandhalter mit Lager		0590415017
18	Lagerschutz		0590415018
19	Schraube	M8x10	0590415019
20	Antriebsrolle		0590415020
21	Schaltergehäusedeckel		0590415021
22	Schleifteller	Ø 254 mm	0590415022
23	Schraube	M6x12	0590415023
24	Schleifrad		0590415024
25	Antriebsscheibe		0590415025
26	Schraube	M4x12	0590415026
27	Schleifscheibenschutz		0590415027
28	Schleiftellersupport		0590415028
29	Mutter	M6	0590415029
30	Schraube	M6x16	0590415030
31	Arbeitstischsupport		0590415031
32	Arbeitstischsupport		0590415032
33	Arbeitstisch		0590415033
34	Staubabsaugung		0590415034
35	Schraube	M5x16	0590415035
36	Griffhalterung		0590415036
37	Griff		0590415037
38	Schraube	M5x16	0590415038
39	Maschinenfuß		0590415039

Nr.	Artikel	Größe	Bestell-Nr.
40	Motordeckel		0590415040
41	Sicherheitsschutz		0590415041
42	Schraube	M5x8	0590415042
43	Schraube	M6x145	0590415043
44	Gummihülse		0590415044
45	Schraube		0590415045
46	Befestigungsbasis		0590415046
47	Motor		0590415047
48	Schraube		0590415048
49	Sprengring		0590415049
50	Riemenscheibe		0590415050
51	Beilagscheibe		0590415051
52	Schraube	M5x10	0590415052
53	Abdeckung		0590415053
54	Antriebsriemen		0590415054
55	Riemenscheibe		0590415055
56	Schraube	M5x25	0590415056
57	Lagersupport		0590415057
58	Antriebsrad-Führung		0590415058
59	Schraube	M8x25	0590415059
60	Sprengring		0590415060
61	Lager		0590415061
62	Antriebsbolzen		0590415062
63	Schraube	M5x16	0590415063
64	Gummibeilagscheibe		0590415064
65	Spannhebel		0590415065
66	Abstandhalter		0590415066
67	Gummibeilagscheibe		0590415067
68	Feder		0590415068
69	Buchse		0590415069
70	Sprengring	12mm	0590415070
71	Lager		0590415071
72	Umlenkrolle		0590415072
73	Rollenbolzen		0590415073
74	Tommelführung		0590415074
75	Feder		0590415075
76	Stromkabel mit Stecker		0590415076
77	Gummibuchse		0590415077



## Autres produits dans la gamme Holzstar



Art. Nr. 590 0002



Art. Nr. 590 0003



Art. Nr. 590 0004



Art. Nr. 590 0010



Art. Nr. 590 0501



Art. Nr. 590 0502



Art. Nr. 590 0500



Art. Nr. 590 0190



Art. Nr. 590 0251



Art. Nr. 590 0331



Art. Nr. 590 0351



Art. Nr. 590 0743



Art. Nr. 590 3251  
Art. Nr. 590 3253



Art. Nr. 590 3150



Art. Nr. 590 3250



Art. Nr. 590 3260







Le contenu de ce manuel est une propriété de Holzstar. La description a été fournie après le meilleur savoir et conscience. Le manuel n'est destiné qu'à l'opérateur et à son personnel. Aucune partie de cette description ne peut sans l'approbation écrite de Holzstar, sous quelle forme, être multiplié ou communiqué

Dr.-Robert-Pfleger-Str. 26 · D-96103 Hallstadt  
Telefon (09 51) 96 555 - 0 · Fax (09 51) 96 555 - 55  
e-mail: [service@stuermer-maschinen.de](mailto:service@stuermer-maschinen.de)