

# JET

**JTS-600X**

**CIRCULAR SAW BENCH**

Original Language:

**GB**

**Operating Instructions**

Translations:

**D**

**Gebrauchsanleitung**

**F**

**Mode d'emploi**



**Walter Meier (Fertigung) AG**

Bahnstrasse 24

8603 Schwerzenbach

Switzerland

Phone +41 44 806 47 48

Fax +41 44 806 47 58

[jetinfo.eu@waltermeier.com](mailto:jetinfo.eu@waltermeier.com)

[www.jettools.com](http://www.jettools.com)

M-10000070XM/XT

2010-02

**CE**



# CE-Conformity Declaration

Product: Circular Saw Bench

**JTS-600X**

**Stock Number: 10000070XM, 10000070XT**

Brand: JET

Manufacturer:

Walter Meier (Fertigung) AG, Bahnstrasse 24, 8603 Schwerzenbach, Switzerland

On our own responsibility we hereby declare that this product complies  
with the regulations

- \* 2006/42/EC Machinery Directive
- \* 2004/108/EC EMC Directive (Electro Magnetic Compatibility)
- \* 2006/95/EC Low Voltage Directive
- \* 2002/95/EC RoHS Directive (Reduction of Hazardous Substances)

designed in consideration of the standards

\*\* EN 1870-1

CE type examination

\*\*\* BM 50170597 0001, BM 50170597 0002

performed by

\*\*\*\* TÜV Rheinland Product Safety GmbH,  
Am Grauen Stein, DE-51105 Köln (notified body No 0197).

Technical file compiled by: Marcel Hofstetter, Head of Product Management



2010-02-26, Carl Müller, General Manager

Walter Meier (Fertigung) AG, Bahnstrasse 24, 8603 Schwerzenbach, Switzerland

# GB - ENGLISH

## Operating Instructions

Dear Customer,

Many thanks for the confidence you have shown in us with the purchase of your new JET-machine. This manual has been prepared for the owner and operators of a JET JTS-600X table saw to promote safety during installation, operation and maintenance procedures. Please read and understand the information contained in these operating instructions and the accompanying documents. To obtain maximum life and efficiency from your machine, and to use the machine safely, read this manual thoroughly and follow instructions carefully.

### ...Table of Contents

#### 1. Declaration of conformity

#### 2. Warranty

#### 3. Safety

Authorized use

General safety notes

Remaining hazards

#### 4. Machine specifications

Technical data

Noise emission

Dust emission

Contents of delivery

Description of machine

#### 5. Transport and start up

Transport and installation

Assembly

Dust connection

Mains connection

Starting operation

#### 6. Machine operation

#### 7. Setup and adjustments

Changing saw blade

Mounting the riving knife

Mounting the saw guard

Rising and tilting saw blade

Sliding table setup

Rip fence setup

Sawblade tilting

Crosscut table setup

Crosscut fence setup

#### 8. Maintenance and inspection

#### 9. Troubleshooting

#### 10. Environmental protection

#### 11. Available accessories

#### 12. „Safe operation“..... appendix A

### 1. Declaration of conformity

On our own responsibility we hereby declare that this product complies with the regulations\* listed on page 2. Designed in consideration with the standards\*\*.

CE type examination\*\*\* performed by\*\*\*\*.

### 2. Warranty

The Seller guarantees that the supplied product is free from material defects and manufacturing faults. This warranty does not cover any defects which are caused, either directly or indirectly, by incorrect use, carelessness, accidental damage, repair, inadequate maintenance or cleaning and normal wear and tear.

Guarantee and/or warranty claims must be made within twelve months from the date of purchase (date of invoice). Any further claims shall be excluded.

This warranty includes all guarantee obligations of the Seller and replaces all previous declarations and agreements concerning warranties.

The warranty period is valid for eight hours of daily use. If this is exceeded, the warranty period shall be reduced in proportion to the excess use, but to no less than three months.

Returning rejected goods requires the prior express consent of the Seller and is at the Buyer's risk and expense.

Further warranty details can be found in the General Terms and Conditions (GTC). The GTC can be viewed at [www.jettools.com](http://www.jettools.com) or can be sent by post upon request.

The Seller reserves the right to make changes to the product and accessories at any time.

### 3. Safety

#### 3.1 Authorized use

This machine is designed for sawing wood, wood derived materials as well as similar to be machined hard plastics only.

Machining of other materials is not permitted and may be carried out in specific cases only after consulting with the manufacturer.

No metal workpieces may be machined.

The workpiece must allow to safely be loaded, supported and guided.

No cuts without using the rip fence, the 90° fence or the sliding table may be performed.

No submerged cuts by removing the riving knife and/or saw guard may be performed.

The use of a power feeder is not considered.

The proper use also includes compliance with the operating and maintenance instructions given in this manual.

The machine must be operated only by persons familiar with its operation, maintenance and repair and who are familiar with its hazards.

The required minimum age must be observed.

The machine must only be used in a technically perfect condition.

When working on the machine, all safety mechanisms and covers must be mounted.

In addition to the safety requirements contained in this operating instruction and your country's applicable regulations, you should observe the generally recognized technical rules concerning the operation of woodworking machines.

Any other use exceeds authorization. In the event of unauthorized use of the machine, the manufacturer renounces all liability and the responsibility is transferred exclusively to the operator.

### 3.2 General safety notes

Woodworking machines can be dangerous if not used properly. Therefore the appropriate general technical rules as well as the following notes must be observed.

Read and understand the entire instruction manual before attempting assembly or operation.

Keep this operating instruction close by the machine, protected from dirt and humidity, and pass it over to the new owner if you part with the tool.

No changes to the machine may be made.

Daily inspect the function and existence of the safety appliances before you start the machine. Do not attempt operations in this case, protect the machine by unplugging the mains cord.

Remove all loose clothing and confine long hair.

Before operating the machine, remove tie, rings, watches, other jewellery, and roll up sleeves above the elbows.

Wear safety shoes; never wear leisure shoes or sandals.

Always wear the approved working outfit :

- safety goggles
- ear protection
- dust protection

Do not wear gloves while operating this machine.

For the safe handling of sawblades wear work gloves.

Observe the chapter "safe operation" in this manual.

Check the correct rotation of the sawblade before operating the machine.

Do not start cutting operation until sawblade is at full speed.

Control the stopping time of the machine, it may not be longer than 10 seconds.

Do not use side pressure to stop rotating blade.

Insure that the workpiece does not roll when cutting round pieces.

Use suitable table extensions and supporting aids for difficult to handle workpieces.

Always hold and guide the workpieces safely during machining.

Pay particular attention to instructions on reducing the risk of kickback.

The supplied raving knife must always be used. Adjust the space to the sawblade to be between 2 to 5mm.

Do not perform any operation freehand.

Never reach around or over the saw blade.

When ripping narrow workpieces (<120mm) use as push-stick or push-wood.

Always use crossfeed guide for cutting off.

The use of dado-blades is not permissible.

Make sure that small cut off workpieces will not be caught and thrown away by the rising saw blade teeth.

Take care when slotting.

Remove cut and jammed workpieces only when motor is turned off and the machine is at a complete standstill.

Install the machine so that there is sufficient space for safe operation and workpiece handling.

Keep work area well lighted.

The machine is designed to operate in closed rooms and must be placed stable on firm and levelled ground.

Make sure that the power cord does not impede work and cause people to trip.

Keep the floor around the machine clean and free of scrap material, oil and grease.

Stay alert!  
Give your work undivided attention. Use common sense.

Keep an ergonomic body position. Maintain a balanced stance at all times.

Do not operate the machine when you are tired.

Do not operate the machine under the influence of drugs, alcohol or any medication. Be aware that medication can change your behaviour.

Keep children and visitors a safe distance from the work area.

Never reach into the machine while it is operating or running down.

Never leave a running machine unattended. Before you leave the workplace switch off the machine.

Do not operate the electric tool near inflammable liquids or gases. Observe the fire fighting and fire alert options, for example the fire extinguisher operation and place.

Do not use the machine in a dump environment and do not expose it to rain.

Wood dust is explosive and can also represent a risk to health.

Dust form some tropical woods in particular, and from hardwoods like beach and oak, is classified as a carcinogenic substance. Always use a suitable dust extraction device

Before machining, remove any nails and other foreign bodies from the workpiece.

Specifications regarding the maximum or minimum size of the workpiece must be observed.

Do not remove chips and workpiece parts until the machine is at a complete standstill.

Never operate with the guards not in place – serious risk of injury!

Do not stand on the machine.

Connection and repair work on the electrical installation may be carried out by a qualified electrician only.

Always unwind any extension cords fully.

Have a damaged or worn cord replaced immediately.

Do not use the machine when the ON-OFF switch does not operate correctly.

Make all machine adjustments or maintenance with the machine unplugged from the power source.

Use only sawblades according to EN 847-1.

Never use sawblades made from High Speed Steel (HSS).

Take care that the selection of the saw blade depends on the material to be cut.

Remove defective sawblades immediately.

A worn table insert must be replaced.

### 3.3 Remaining hazards

When using the machine according to regulations some remaining hazards may still exist

The moving sawblade in the work area can cause injury.

Broken saw blades can cause injuries.

Thrown workpieces can lead to injury

Tipping of the workpiece due to insufficient support can lead to injury.

Wood chips and sawdust can be health hazards. Be sure to wear personal protection gear such as safety goggles ear- and dust protection.

Use a suitable dust exhaust system.

The use of incorrect mains supply or a damaged power cord can lead to injuries caused by electricity.

The type and condition of the sawblade is important in keeping the noise level as low as possible.

This does not negate the fact that extra safety equipment such as ear protection must be used.

## 4. Machine specifications

### 4.1 Technical data

Machine Table	800x350 mm
Right extension table	800x270 mm
Rear extension table	415x350mm
Sliding table size	1000x255 mm
Max. travel of sliding table	660 mm
Max. length of cut	610 mm
Sawblade diameter	max 250 mm
Blade bore diameter	30 mm
Blade speed $n_0$	4000 rpm
Cutting height at 90°/45°	80/54 mm
Tilting range of blade	90°- 45°
Max. width of rip cut	610 mm
Dust port diameter	100mm
Weight	150 kg

Mains 230V ~1/N/PE 50Hz  
 Motor output power 1,5kW (2HP) S1  
 Reference current 9.6 A  
 Extension cord (H07RN-F): 3x1,5mm<sup>2</sup>  
 Installation fuse protection 16A

Mains 400V ~3/PE 50Hz  
 Motor output power 1,5 kW (2 HP) S1  
 Reference current 4.7 A  
 Extension cord (H07RN-F): 4x1,5mm<sup>2</sup>  
 Installation fuse protection 16A

### 4.2 Noise emission

Determined according to EN 1870-1  
 (Inspection tolerance 4 dB)  
 Workpiece plywood 16mm:

Acoustic power level  
 (according to EN ISO 3746):  
 Idling LwA 98,2 dB (A)  
 Operating LwA 101,8 dB (A)

Acoustic pressure level  
 (according to EN ISO 11202):  
 Idling LpA 84,2 dB (A)  
 Operating LpA 88,5 dB (A)

The specified values are emission levels and are not necessarily to be seen as safe operating levels.  
 This information is intended to allow the user to make a better estimation of the hazards and risks involved.

### 4.3 Dust emission

The circular saw has been dust emission evaluated.

At an air velocity of 20m/sec on the dust port dia. 100mm:

Vacuum pressure 850Pa  
 Volume flow 565 m<sup>3</sup>/h

The TRK-value of 2 mg/m<sup>3</sup> is not exceeded.

### 4.4 Content of delivery

Machine stand  
 Sliding table  
 Crosscut table  
 Crosscut fence  
 Telescopic arm  
 Rare extension table  
 Right extension table  
 Rip fence with dual fence profile  
 Rip fence support bar  
 Saw guard  
 Sawblade 250mm  
 Dust connection hose and Y-adaptor  
 Push stick

Operating tools  
 Assembly bag  
 Operating manual  
 Spare parts list

## 4.5 Description of machine

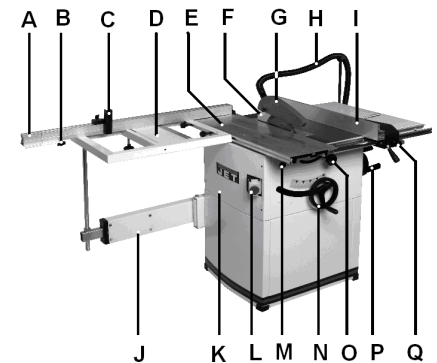

Fig 1

- A.....Crosscut fence
- B.....Pull out lock knob
- C....Crosscut stop
- D.....Crosscut table
- E.....Sliding table
- F.....Raving knife
- G.....Saw guard
- H....Dust connection hose
- I.....Rip fence
- J.....Telescopic arm
- K....Front cabinet cover
- L....On/ Off switch
- M....Sliding table lock
- N....Blade rise handwheel
- O...Blade tilt lock
- P...Blade tilt handwheel
- Q....Rip fence micro adjustment

## 5. Transport and start up

### 5.1 Transport and installation

For transport to the desired location use a forklift or hand trolley. Make sure the machine does not tip or fall off during transport.

The machine is designed to operate in closed rooms and must be placed stable on firm and levelled ground.

The machine must be levelled in both directions to assure good sliding motion of the sliding table.

If possible, the machine must be placed on rubber plates which act as shock absorbers and reduce the noise level.

For packing reasons the machine is not completely assembled.

## 5.2 Assembly

If you notice any transport damage while unpacking, notify your supplier immediately. Do not operate the machine!

Dispose of the packing in an environmentally friendly manner.

Clean all rust protected surfaces with a mild solvent.

### Mounting machine stand:

Attach the side panels to the front and rear panel with the supplied bolts, flat washers and nuts.

Attach the 4 rubber pads.

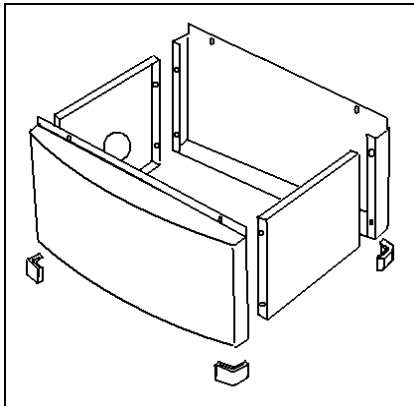

Fig 2

### Mounting machine to stand:

Access the machine inside by removing the front cabinet cover (bayonet mount, loosen screws and lift off the cover, Fig 3)

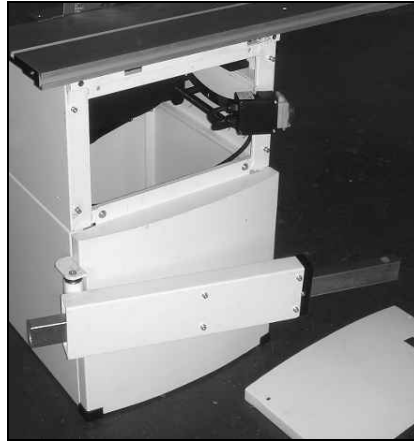

Fig 3

Use lifting straps to lift the machine.

### Warning:

**The machine is heavy (150 kg)!  
Assure the sufficient load capacity and proper condition of your lifting devices.**

**Never step underneath suspended loads.**

Attach the machine to the stand with the supplied hex socket bolts and washers.

### Mounting telescopic arm:

Place the mounting plate on the inside of the cabinet and attach the telescopic arm with the supplied hex socket bolts (Fig 4)



Fig 4

### Mounting table extensions

Attach rear extension table (A) to the machine table with hex head screws and washers.

Attach right extension table (B) to the machine table with hex head screws and washers.

Put table surfaces in level to the main table.

Use the rip fence profile to check and the grub screws (C) to adjust.

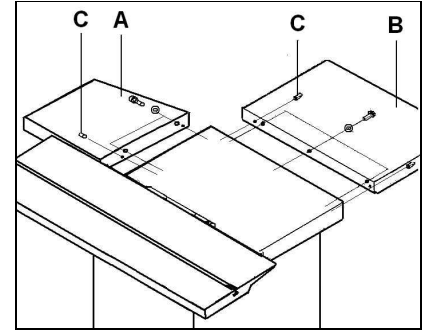

Fig 5

### Mounting rip fence support bar

Mount the rip fence support bar (Y, Fig 6) to the front of the saw table and right table extension.

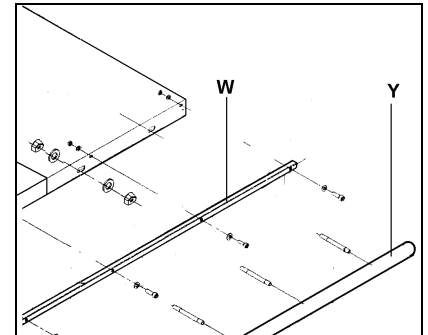

Fig 6

Mount the scale carrier (W).

### Mounting rip fence

Mount the rip fence to the rip fence support bar.

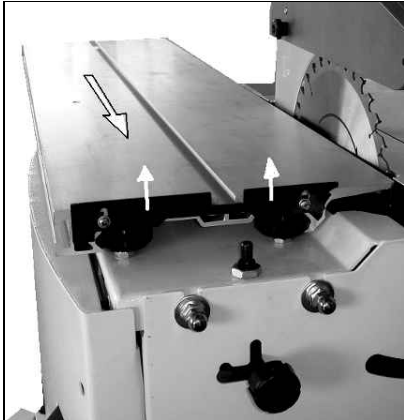

Fig 7

### Mounting sliding table:

Loosen the screws and lift the sliding table end covers

Loosen 2 screws and lift the sliding table end cover.  
Slide the sliding table carefully over the 4 guide rollers (Fig 8).



**Fig 8**

Lower the sliding table end cover and tighten screws.

**Sliding Table Adjustment:**

The sliding table is adjusted ex works.

The sliding table must be aligned to run parallel to the sawblade and table surface to be 0,1 - 0,4 mm higher than the machine table. Use rip fence profile to check (Fig 9).

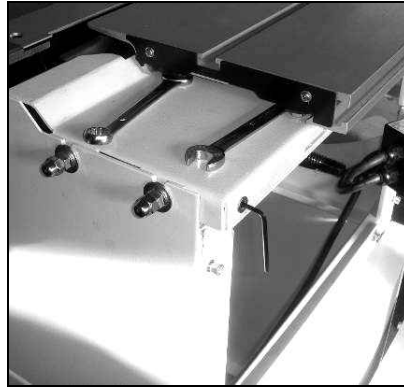

**Fig 9**

**Adjustment:**

The sliding table guide assembly can be adjusted up down and in parallel to the sawblade.

Grub screws allow a guided micro adjustment in vertical and horizontal direction (Fig 10).



**Fig 10**

The sliding table guide rollers are adjustable by eccentric shafts.

**Mounting Sawblade**

See chapter 7.1

**Adjusting Raving Knife**

See chapter 7.2

**Mounting Saw Guard**

See chapter 7.3

**Mounting crosscut table**

See chapter 7.8



**Fig 11**

**Mounting crosscut fence**

See chapter 7.9

**5.3 Dust connection**

Before initial operation, the machine must be connected to a dust extractor. The suction should switch on automatically when the saw is switched on.

A hose, a Y-piece and a hose support are supplied with the machine.

**Mounting Hose Support:**

Attach the hose support to the table extension with the supplied fastening clip (Fig 12).



**Fig 12**

The flow rate on the suction port dia. 100mm must be 20m/sec.

Flexible hoses must be of non-flammable quality, and must be connected to the machine ground system.

**5.4 Mains connection**

Mains connection and any extension cords used must comply with applicable regulations.

The mains voltage must comply with the information on the machine licence plate.

The mains connection must have a 16A surge-proof fuse.

Only use connection cables marked H07RN-F

Connections and repairs to the electrical equipment may only be carried out by qualified electricians.

**Attention:**

-Check first if the saw spindle runs freely and if all safety devices are fitted before starting the machine. For safety reasons this must only be done without the sawblade installed!

- If the direction of rotation is not correct, the phase converter inside the CCE Euro plug must be pushed in and turned 180°. (Clockwise direction of the spindle is correct).

**5.5 Starting operation**

You can start the machine with the green On-button. The red Off-button stops the machine.

In case of machine overload the motor overload cut-off will react. After appr. 10 min of cooling the machine can be started again.

## 6. Machine operation

### Correct working position:

In front of the machine standing out of the line of cutting (danger zone).

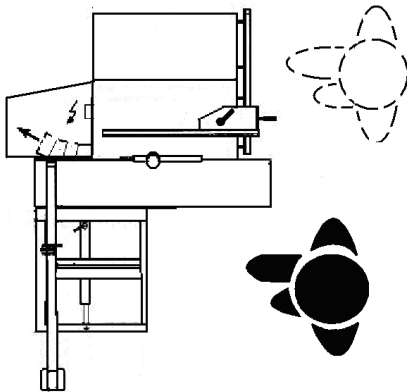

Fig 13

### Workpiece handling:

Hands placed flat on the workpiece outside the cutting area.

Feed the workpiece towards the saw blade in the direction of the saw line.

Push the workpiece steadily forward; complete the cut as a single movement.

Support long and wide workpieces with helping roller stands.

The use of a power feeder is not considered.

### Operating hints:

Work only with a sharp and flawless sawblade.

Take care that the selection of the saw blade depends on the material to be cut.

Use a suitable wedge to prevent round timber from turning under the pressure of the cut.

Use suitable table extensions and supporting aids for difficult to handle workpieces.

Always hold and guide the workpieces safely during machining.

Do not perform any operation freehand.

Take care when slotting.

When ripping narrow workpieces (<120mm) use as push-stick or push-wood.

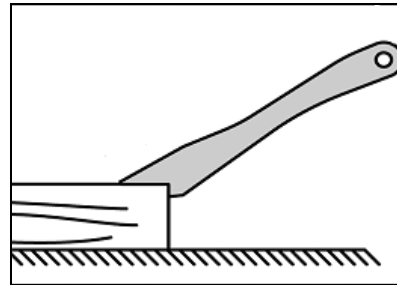

Fig 14

Make sure that small cut off workpieces will not be caught and thrown away by the rising saw blade teeth.

Remove cut and jammed workpieces only when motor is turned off and the machine is at a complete standstill.

Pay particular attention on reducing the risk of kickback.

The supplied raving knife must always be used.

**For the authorized use of the machine observe the appendix A "safe operation" (on the last pages of this operating manual)**

- A.1.: Ripping
- A.2.: Ripping of narrow stock
- A.3.: Crosscutting on rip fence
- A.4.: Use of push wood handle

## 7. Setup and adjustments

### General note:

**Setup and adjustment work may only be carried out after the machine is protected against accidental starting by pulling the mains plug.**

### 7.1 Changing sawblade

The sawblade has to meet the technical specification.

Use only sawblades according to EN 847-1

The maximum diameter of the saw blades used on the machine is 250 mm.

Check sawblade for flaws (cracks, broken teeth, bending) before installation. Do not use faulty sawblades.

### Warning:

The use off HSS saw blades is prohibited; use only carbide tipped saw blades.

The sawblade teeth must point in cutting direction (down)

Always wear suitable gloves when handling sawblades.

### WARNING:

When installing or changing saw blade, always disconnect saw from power source, unplug!

Remove the crosscut table.

Remove the sliding table.

Raise the main sawblade to its highest position.

Remove the saw guard.

### Changing saw blade:

Loosen the arbor nut (J, Fig 15) while stopping the arbor against rotation with the locking pin (K).

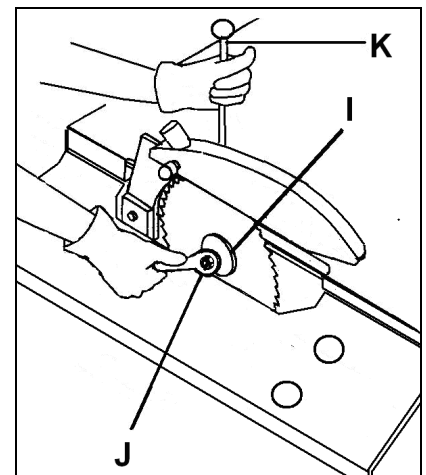

Fig 15

### Attention: left hand thread.

Remove the arbor nut (J) and flange (I).

Place saw blade on arbor shaft making sure teeth point down at the front of the saw.

Reinstall flange, washer and arbor nut and securely tighten.

Remove the locking pin (K).

Check the correct position of the raving knife in regards to the saw blade (see Chapter 7.2).

Reinstall the saw guard and the sliding table.



## 7.2 Mounting the raving knife

The supplied raving knife must always be used.

The machine is equipped with a raving knife for the use of sawblades diameter 250 mm.

The raving knife has to be adjusted in such a way that over its entire length the gap between sawblade and raving knife does not exceed min. 3 mm and max. 8 mm (Fig 16).

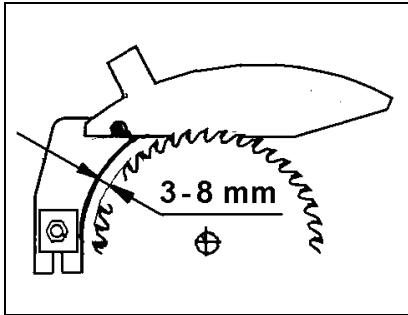

Fig 16

The raving knife (P, Fig 17) can be adjusted in both vertical and horizontal direction.

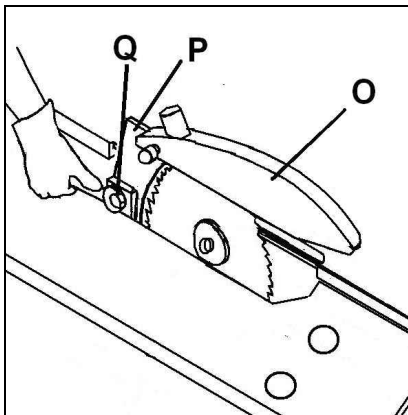

Fig 17

The height setting has to be adjusted in such a way that the sawguard bottom never exceeds more than 3 mm above the highest placed sawblade tooth.

After height adjustment always locks the central bolt (Q).

Never remove this raving knife. Kickbacks are severe and very dangerous.

No submerged cuts by removing the raving knife and/or saw guard may be performed.

## 7.3 Mounting the saw guard

The sawguard (O, Fig 17) must always be used.

Attach the saw guard to the raving knife (P).

The sawguard must be lowered to the workpiece to minimise the amount of exposed teeth.

Adjustment shall never be performed when the machine is running.

The saw guard has to be connected to the dust extractor system.

## 7.4 Rising and tilting sawblade

Setup adjustments of the sawblade shall never be performed when the machine is running.

Use the front hand wheel to raise the sawblade (one turn of the handwheel equals to approximately 3 mm of height setting).

Use the right hand wheel to tilt the sawblade.

Both 45° and 90° positive stops are factory set.

Start the machine with care.

## 7.5 Sliding table setup

Sliding table setup shall never be performed when the machine is running.

When loading panels and when rip cutting the sliding table must be locked.

It is recommended to clean the sliding table once a week, and to remove all sawdust and chips which gradually slow down the sliding table.

Never use oil or grease!

## 7.6 Rip fence setup

Rip fence setup shall never be performed when the machine is running.

Note:

The rip fence profile can be placed flat and adjusted in length.

-The cutting of small work pieces (width less than 120mm) shall only be performed with the rip fence profile placed flat (Fig 18).

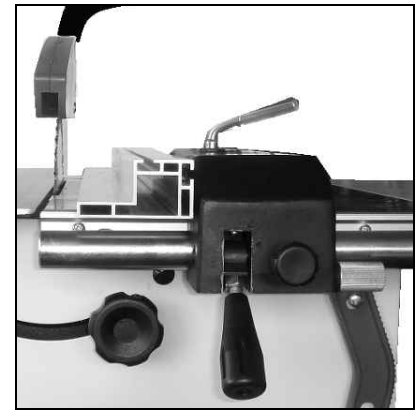

Fig 18

When cross cutting using the rip fence, to avoid the wood getting stuck between the fence and the riving knife (resulting in a highly dangerous kickback) it is necessary to position the fence so that its end corresponds with the front of the sawblade (Fig 19).

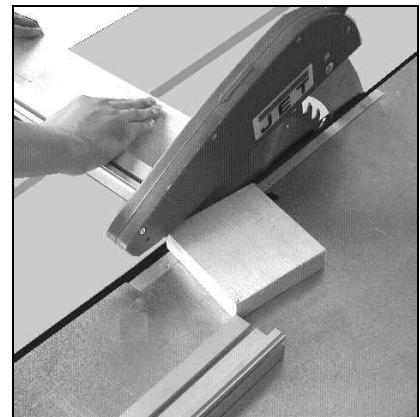

Fig 19

Start the machine with precaution.

## 7.7 Blade tilt 45° and 90° positive stop adjustment

The blade tilt positive stops can be adjusted with an allen key (Fig 20).



Fig 20

## 7.8 Crosscut table setup

Crosscut table setup shall never be performed when the machine is running.

Lift the crosscut table onto telescopic arm and slide onto sliding table T-groove and lock in place (Fig 21).

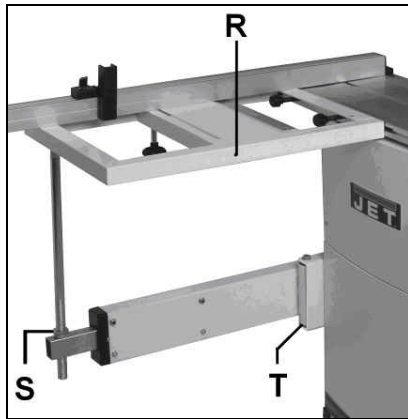

Fig 21

Crosscut table and telescopic arm are rough aligned ex works (The table surface must be in level with the sliding table).

### Telescopic arm adjustment:

Mount the crosscut table at the rear of the sliding table.

Move the sliding table to the rear and align the crosscut table height with hex nuts (S).  
Use crosscut fence profile to check.

Move the sliding table forward.  
If the crosscut table rises, turn the eccentric axis (T) to the left (clockwise) until the crosscut table does not move in height during sliding table travel.

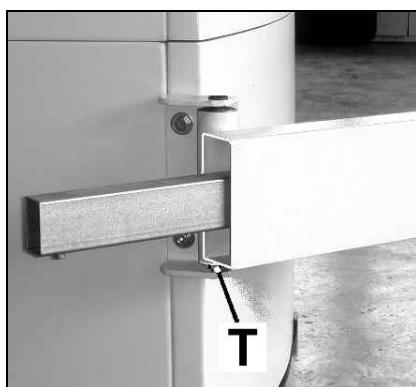

Fig 22

Finish alignment by setting crosscut table and machine table in level with nuts (S).

Start the machine with care.

## 7.9 Crosscut fence setup

Crosscut fence setup shall never be performed when the machine is running.

The cross-cut table has 2 precision holes, allowing the crosscut fence to be put in 2 positions:  
At the back and front of the crosscut table.

Simply put the fence onto the cross-cut table and lock it in position using the supplied knobs.

The 90° adjustable stops (R, Fig 21) are factory set.

The fence scale is factory set.  
Adjustment can be made by moving the pivot point along the T-groove.

Confirm by test cuts.

When, after some time, the plastic protection cap at the front on the cross-cut fence is cut away, a new one has to be installed (part no.: JTS600-178).

## 8. Maintenance and inspection

### General notes:

**Maintenance, cleaning and repair work may only be carried out after the machine is protected against accidental starting by pulling the mains plug.**

Repair and maintenance work on the electrical system may only be carried out by a qualified electrician.

Inspect the proper function of the dust extraction daily.

Keep the inside of the cabinet clear of sawdust and wood chips. Make sure the motor fan and fan cover are also kept clear of sawdust.

All protective and safety devices must be re-attached immediately after completed cleaning, repair and maintenance work.

Defective safety devices must be replaced immediately.

A worn table insert must be replaced.

### Removal of dust chute blockage:

Cut off pieces can block off the chip flow in the lower saw guard.

Disconnect the machine from the power source, pull mains plug.

Remove the front cabinet cover.

Remove the lock knob and lower the dust port (Fig 23).

Remove blocking parts.

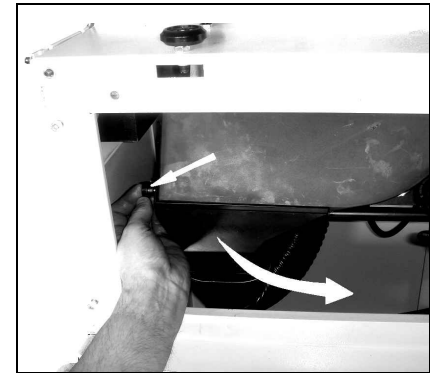

Fig 23

Reinstall the dust port and front cabinet cover immediately.

### Cleaning:

Clean the machine regularly.

Remove rust from the table e.g. with WD-40® and a Scotch-Brite™ Hand Pad.

Never smoke while cleaning the machine, and especially when using petrol, kerosene or other inflammable products.

This could lead to an explosion and serious burns for the operator.

### Saw blades:

Check saw blades regularly for faults. Replace a defective sawblades immediately.

Only use sharp and properly set saw blades.

The servicing of saw blades should only be performed by a trained person.

### Main drive belt tensioning:

The machine is equipped with a durable Poly-V belt

In case of belt slip (yelling noise), the belt must be tightened.

Disconnect the machine from the power source, pull mains plug.

Remove the front cabinet cover.

Tilt the sawblade to 45° for better access.

Loosen the 2 hex bolts (Fig 24).

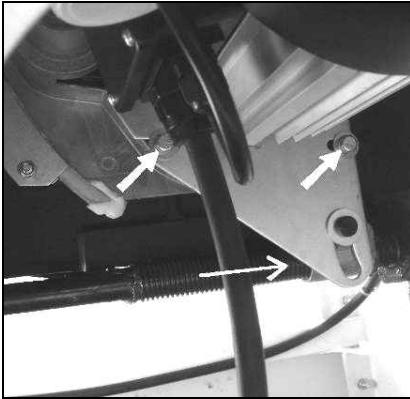

**Fig 24**

Tension the belt by lowering the sawblade (spindle nut moves the motor pivot plate).

Make sure the belt is not over tensioned, because this could lead to damage of the saw arbor and bearings.

Tighten the bolts.

Reinstall front cabinet cover.

**Motor Break:**

The motor break works electro-mechanically (break motor). If breaking time should exceed 10 seconds, the motor break assembly needs to be replaced. Contact your Jet service station immediately.

**9. Trouble shooting**

**Motor doesn't start**

- \*No electricity- check mains and fuse.
- \*Defective switch, motor or cord- consult an electrician.
- \*Overload has reacted- Wait and start again.

**Machine vibrates excessively**

- \*Stand on uneven floor- adjust levelling screws for even support.
- \*dust on saw flanges- clean saw arbor and flanges.
- \*defective sawblade - replace sawblade immediately
- \*Bad Poly-V-belt- replace Poly-V-belt

**Cut is not accurately square**

- \*Stops not adjusted correctly- check with square and adjust stops.

**Material binds blade when ripping**

- \*Fence not aligned with sawblade- check and adjust rip fence.

- \*Wrapped wood- select another piece of wood.

**Material kicked back from blade**

- \*Fence not aligned with sawblade- check and adjust rip fence.
- \*Raving knife not in place- high danger, mount immediately with guard.

**Cutting surfaces is bad**

- \*Wrong sawblade used
- \*Blade mounted backwards
- \*resin collection on sawblade
- \*sawblade is dull
- \*workpiece inhomogeneous
- \*Feed pressure too high- Do not force the workpiece.

**Blade does not raise or tilt**

- \*Sawdust in mechanisms- clean and regrease.

**Sliding table does not move**

- \*Sawdust in bearing guides- wipe out any sawdust.

**Low cutting performance**

- \*Poly-V belt slips - Tension main drive belt.
- \*Wrong voltage - Check electric power supply

**10. Environmental protection**

Protect the environment. Your appliance contains valuable materials which can be recovered or recycled. Please leave it at a specialized institution.

**11. Available accessories**

**Stock number 708118**  
Universal mobile base 250kg



**Fig 25**

**Stock number 1000073**  
Precision mitre gauge with adjustable stops -45° / 90° / +45°



**Fig 26**

Refer to the JET-Pricelist for various accessories.

**12. Safe operation**

See appendix A (on the last pages of this operating manual)

- A.1.: Ripping
- A.2.: Ripping of narrow stock
- A.3.: Crosscutting on ripfence
- A.4.: Use of push wood handle

# DE - DEUTSCH

## Gebrauchsanleitung

Sehr geehrter Kunde,

vielen Dank für das Vertrauen, welches Sie uns beim Kauf Ihrer neuen JET-Maschine entgegengebracht haben. Diese Anleitung ist für den Inhaber und die Bediener zum Zweck einer sicheren Inbetriebnahme, Bedienung und Wartung der Tischkreissäge JTS-600X erstellt worden. Beachten Sie bitte die Informationen dieser Gebrauchsanleitung und der beiliegenden Dokumente. Lesen Sie diese Anleitung vollständig, insbesondere die Sicherheitshinweise, bevor Sie die Maschine zusammenbauen, in Betrieb nehmen oder warten. Um eine maximale Lebensdauer und Leistungsfähigkeit Ihrer Maschinen zu erreichen befolgen Sie bitte sorgfältig die Anweisungen.

### Inhaltsverzeichnis

#### 1. Konformitätserklärung

#### 2. Garantieleistungen

#### 3. Sicherheit

Bestimmungsgemäße Verwendung  
Allgemeine Sicherheitshinweise  
Restrisiken

#### 4. Maschinenspezifikation

Technische Daten  
Schallemission  
Staubemission  
Lieferumfang  
Beschreibung der Maschine

#### 5. Transport und Inbetriebnahme

Transport und Aufstellung  
Montage  
Absaug Anschluss  
Elektrischer Anschluss  
Inbetriebnahme

#### 6. Betrieb der Maschine

#### 7. Rüst- und Einstellarbeiten

Montage des Sägeblattes  
Montage des Spaltkeils  
Montage der Sägeschutzhäube  
Sägeblatt Einstellung  
Schiebetisch Einstellung  
Parallelanschlag Einstellung  
Schwenkanschlag Einstellung  
Auslegertisch Einstellung  
Ablänganschlag Einstellung

#### 8. Wartung und Inspektion

#### 9. Störungsabhilfe

#### 10. Umweltschutz

#### 11. Lieferbares Zubehör

#### 12. „sicheres Arbeiten“ ..... Anhang A

### 1. Konformitätserklärung

Wir erklären in alleiniger Verantwortlichkeit, dass dieses Produkt mit den auf Seite 2 angegebenen Richtlinien\* übereinstimmt.

Bei der Konstruktion wurden folgende Normen\*\* berücksichtigt und eine EG-Baumusterprüfung \*\*\* von \*\*\*\* durchgeführt.

### 2. Garantieleistungen

Der Verkäufer garantiert, dass das gelieferte Produkt frei von Material- und Fertigungsfehlern ist. Diese Garantie trifft nicht auf jene Defekte zu, welche auf direkten oder indirekten, nicht fachgerechten Gebrauch, Unachtsamkeit, Unfallschaden, Reparatur, mangelhafte Wartung bzw. Reinigung sowie normalen Verschleiß zurückzuführen sind.

Garantie- bzw. Gewährleistungsansprüche müssen innerhalb von 12 Monaten ab dem Verkaufsdatum (Rechnungsdatum) geltend gemacht werden. Weitergehende Ansprüche sind ausgeschlossen.

Die vorliegende Garantie umfasst sämtliche Garantieverpflichtungen seitens des Verkäufers und ersetzt alle früheren Erklärungen und Vereinbarungen betreffend Garantien.

Die Garantiefrist gilt für eine tägliche Betriebszeit von 8 Stunden. Wird diese überschritten, so verkürzt sich die Garantiefrist proportional zur Überschreitung, jedoch höchstens auf 3 Monate.

Die Rücksendung beanstandeter Ware bedarf der ausdrücklichen vorherigen Zustimmung vom Verkäufer und geht auf Kosten und Gefahr des Käufers.

Die ausführlichen Garantieleistungen sind den Allgemeinen Geschäftsbedingungen (AGB) zu entnehmen. Die AGB sind unter [www.jettools.com](http://www.jettools.com) einzusehen oder werden auf Anfrage per Post zugestellt.

Der Verkäufer behält sich das Recht vor, jederzeit Änderungen am Produkt und Zubehör vorzunehmen.

### 3. Sicherheit

#### 3.1 Bestimmungsgemäße Verwendung

Die Maschine ist geeignet zum Sägen von Holz und Holzersatzstoffen, sowie diesen ähnlich zu bearbeitenden harten Kunststoffen. Die Bearbeitung anderer Werkstoffe ist nicht zulässig bzw. darf in Sonderfällen nur nach Rücksprache mit dem Maschinenhersteller erfolgen.

Es dürfen keine metallischen Werkstoffe bearbeitet werden.

Es dürfen nur Werkstücke bearbeitet werden welche sicher aufgelegt und geführt werden können.

Ohne Parallelanschlag, Gehrungsanschlag oder Schiebetisch darf nicht gearbeitet werden.

Ohne Sägeschutz und Spaltkeil darf nicht gearbeitet werden.

Arbeiten mit Vorschubapparat sind nicht vorgesehen.

Die bestimmungsgemäße Verwendung beinhaltet auch die Einhaltung der vom Hersteller angegebenen Betriebs- und Wartungsanweisungen.

Die Maschine darf ausschließlich von Personen bedient werden, die mit Betrieb und Wartung vertraut und über die Gefahren unterrichtet sind.

Das gesetzliche Mindestalter ist einzuhalten.

Die Maschine nur in technisch einwandfreiem Zustand benutzen.

Beim Arbeiten an der Maschine müssen sämtliche Schutzeinrichtungen und Abdeckungen montiert sein.

Neben den in der Gebrauchsanleitung enthaltenen Sicherheitshinweisen und den besonderen Vorschriften Ihres Landes sind die für den Betrieb von Holzbearbeitungsmaschinen allgemein anerkannten fachtechnischen Regeln zu beachten.

Jeder darüber hinaus gehende Gebrauch gilt als nicht bestimmungsgemäß und für daraus resultierende Schäden haftet der Hersteller nicht. Das Risiko trägt allein der Benutzer.

### 3.2 Allgemeine Sicherheitshinweise

Holzbearbeitungsmaschinen können bei unsachgemäßem Gebrauch gefährlich sein. Deshalb ist zum sicheren Betreiben die Beachtung der zutreffenden Unfallverhütungsvorschriften und der nachfolgenden Hinweise erforderlich.

Lesen und verstehen Sie die komplette Gebrauchsanleitung bevor Sie mit Montage oder Betrieb der Maschine beginnen.

Bewahren Sie die Bedienungsanleitung, geschützt vor Schmutz und Feuchtigkeit, bei der Maschine auf, und geben Sie sie an einen neuen Eigentümer weiter.

An der Maschine dürfen keine Veränderungen, An- und Umbauten vorgenommen werden.

Überprüfen Sie täglich vor dem Einschalten der Maschine die einwandfreie Funktion und das Vorhandensein der erforderlichen Schutzeinrichtungen.

Festgestellte Mängel an der Maschine oder den Sicherheitseinrichtungen sind zu melden und von den beauftragten Personen zu beheben. Nehmen Sie die Maschine in solchen Fällen nicht in Betrieb, sichern Sie die Maschine gegen Einschalten durch Ziehen des Netzsteckers.

Zum Schutz von langem Kopffhaar Mütze oder Haarnetz aufsetzen.

Enganliegende Kleidung tragen, Schmuck, Ringe und Armbanduhren ablegen.

Tragen Sie Schutzschuhe, keinesfalls Freizeitschuhe oder Sandalen.

Verwenden Sie die durch Vorschriften geforderte persönliche Schutzausrüstung.

-Augenschutz  
-Gehörschutz  
-Staubschutz

Beim Arbeiten an der Maschine **keine Handschuhe** tragen.

Zum Handhaben des Sägeblattes geeignete Arbeitshandschuhe tragen.

Beachten Sie das in dieser Betriebsanleitung enthaltene Kapitel zu den Sicherer Arbeitsweisen.

Prüfen Sie die korrekte Drehrichtung des Sägeblattes bevor Sie die Maschine in Betrieb nehmen.

Das Sägeblatt muss erst die volle Drehzahl erreichen, bevor Sie mit dem Sägen beginnen.

Achten Sie auf die Auslaufzeit der Maschine, sie darf in keinem Fall 10 s übersteigen.

Das Stoppen des Sägeblattes durch seitlichen Druck ist nicht zulässig.

Beim Sägen von Rundholz das Werkstück gegen Verdrehen sichern.

Beim Sägen von unhandlichen Werkstücken geeignete Hilfsmittel zum Abstützen verwenden.

Es ist darauf zu achten dass alle Werkstücke beim Bearbeiten sicher gehalten und sicher geführt werden.

Achten Sie auf die Vermeidung von Werkstückrückschlag.

Der Spaltkeil und die Sägeschutzhaube müssen immer verwendet werden. Der Abstand zwischen Sägeblatt und Spaltkeil muss zwischen 2 und 5mm betragen.

Sägen Sie niemals aus der freien Hand.

Greifen Sie nie über oder um das Sägeblatt herum.

Bei Längsschneiden von schmalen Werkstücken (schmäler als 120mm) Schiebestock und Schiebehölz verwenden.

Querschnitte nur mit Gehrungsanschlag vornehmen.

Die Verwendung von Wanknut-Sägeblättern oder Nutfräsern ist nicht zulässig.

Stellen Sie sicher dass abgeschnittenes Material nicht von den aufsteigenden Sägezähnen erfasst und hochgeschleudert wird.

Bei Schlitzarbeiten ist besondere Vorsicht geboten.

Abgesägte, eingeklemmte Werkstücke nur bei ausgeschaltetem Motor und Stillstand des Sägeblattes entfernen.

Die Maschine so aufstellen, dass genügend Platz zum Bedienen und zum Führen der Werkstücke gegeben ist.

Sorgen Sie für gute Beleuchtung.

Die Maschine in geschlossenen Räumen aufstellen, achten Sie dabei dass die Maschine standsicher auf festem und ebenem Grund steht.

Beachten Sie dass die elektrische Zuleitung nicht den Arbeitsablauf behindert und nicht zur Stolperstelle wird

Den Arbeitsplatz frei von behindernden Werkstücken, etc. halten.

Seien Sie aufmerksam und konzentriert. Gehen Sie mit Vernunft an die Arbeit.

Achten Sie auf ergonomische Körperhaltung. Sorgen Sie für sicheren Stand und halten Sie jederzeit das Gleichgewicht.

Arbeiten Sie niemals unter dem Einfluss von Rauschmitteln wie Alkohol und Drogen an der Maschine. Beachten Sie, dass auch Medikamente Einfluss auf Ihr Verhalten nehmen können.

Halten Sie Unbeteiligte, insbesondere Kinder vom Gefahrenbereich fern.

Niemals in die laufende Maschine greifen.

Die laufende Maschine nie unbeaufsichtigt lassen. Vor dem Verlassen des Arbeitsplatzes die Maschine ausschalten.

Benützen Sie die Maschine nicht in der Nähe von brennbaren Flüssigkeiten oder Gasen. Beachten Sie die Brandmelde- und Brandbekämpfungsmöglichkeiten z.B. Standort und Bedienung von Feuerlöschern.

Benützen Sie die Maschine nicht in feuchter Umgebung und setzen Sie sie nicht dem Regen aus.

Holzstaub ist explosiv und kann gesundheitsschädigend sein. Achten Sie stets darauf, dass keine zu große Staubkonzentration entsteht – verwenden Sie stets eine geeignete Absauganlage  
Insbesondere tropische Hölzer und harte Hölzer wie Buche und Eiche sind als krebserregend eingestuft.

Vor der Bearbeitung Nägel und andere Fremdkörper aus dem Werkstück entfernen.

Angaben über die min. und max. Werkstückabmessungen müssen eingehalten werden.

Späne und Werkstückteile nur bei stehender Maschine entfernen.

Die Maschine nie bei entfernten Schutzeinrichtungen in Betrieb nehmen – große Verletzungsgefahr!

Nicht auf der Maschine stehen.

Arbeiten an der elektrischen Ausrüstung der Maschine dürfen nur durch eine Elektrofachkraft vorgenommen werden.

Verlängerungskabel immer ganz von der Trommel abwickeln.

Tauschen Sie ein beschädigtes Netzkabel sofort aus.

Niemals die Maschine benutzen wenn der Ein-Ausschalter nicht ordnungsgemäß funktioniert.

Umrüst-, Einstell- und Reinigungsarbeiten nur im Maschinenstillstand und bei gezogenem Netzstecker vornehmen.

Verwenden Sie nur Sägeblätter, die EN 847-1 entsprechen.

Sägeblätter aus Schnellarbeitstahl (HSS) dürfen nicht benutzt werden.

Verwenden Sie nur Sägeblätter welche für das zu zerspanende Material geeignet sind.

Schadhafte Sägeblätter sofort ersetzen.

Eine verschlissene Tischeinlage muss ersetzt werden.

### 3.3 Restrisiken

Auch bei vorschriftsmäßiger Benutzung der Maschine bestehen die nachfolgend aufgeführten Restrisiken:

Verletzungsgefahr durch das frei laufende Sägeblatt im Arbeitsbereich.

Gefährdung durch Bruch des Sägeblatts.

Gefährdung durch wegfliegende Werkstückteile.

Unzureichende Abstützung des Werkstückes kann zu schweren Verletzungen führen.

Gefährdung durch Lärm und Staub. Unbedingt persönliche Schutzausrüstung wie Augen- Gehör- und Staubschutz tragen. Eine geeignete Absauganlage einsetzen!

Gefährdung durch Strom, bei nicht ordnungsgemäßer Verkabelung.

Die Type und der Zustand des Sägeblattes sind für einen niedrigen Lärmpegel wichtig.

Gefährdung durch Strom, bei nicht ordnungsgemäßer Verkabelung.

## 4. Maschinenspezifikation

### 4.1 Technische Daten

Maschinentisch	800x350 mm
Tischverbreiterung	800x270 mm
Tischverlängerung	415x350mm

Schiebetisch	1000x255 mm
Schiebetisch Hub	660 mm
Max. Schnittlänge	610 mm

Sägeblattdurchmesser	max 250 mm
Sägeblattbohrung	30 mm
Drehzahl Sägeblatt	4000 U/min

Schnitthöhe bei 90°/45°	80/54 mm
Blatt Schwenkbereich	90°- 45°
Max. Schnittbreite	610 mm

Absaugstutzen	100 mm
Gewicht	150 kg

Netzanschluss	230V ~1/N/PE 50Hz
Abgabeleistung	1,5kW (2PS) S1
Betriebsstrom	9,6 A

Anschlussleitung (H07RN-F):	3x1,5mm <sup>2</sup>
Bauseitige Absicherung	16A

Netzanschluss	400V ~3/PE 50Hz
Abgabeleistung	1,5 kW (2 PS) S1
Betriebsstrom	4,7 A

Anschlussleitung (H07RN-F):	4x1,5mm <sup>2</sup>
Bauseitige Absicherung	16A

### 4.2 Schallemission

Werte ermittelt nach EN 1870-1 (Messunsicherheitsfaktor 4 dB) Werkstück Spannplatte 16mm:

Schalleistungspegel (nach EN ISO 3746):	
Leerlauf	LwA 98,2 dB(A)
Bearbeitung	LwA 101,8 dB(A)

Schalldruckpegel (nach EN ISO 11202):	
Leerlauf	LpA 84,2 dB(A)
Bearbeitung	LpA 88,5 dB(A)

Die angegebenen Werte sind Emissionspegel und sind nicht notwendigerweise Pegel für sicheres Arbeiten.

Sie sollen dem Anwender der Maschine eine bessere Abschätzung der Gefährdung und des Risikos ermöglichen.

### 4.3 Staubemission

Die Tischkreissäge wurde staubemissionsbewertet.

Bei 20 m/s Luftgeschwindigkeit am Absaugstutzen Durchmesser 100mm:

Unterdruck	850 Pa
Volumenstrom	565 m <sup>3</sup> /h

Der derzeit gültige Luftgrenzwert von 2mg/ m<sup>3</sup> ist am Arbeitsplatz sicher eingehalten.

### 4.4 Lieferumfang

Maschinen Untergestell  
Schiebetisch  
Auslegertisch  
Ablänganschlag  
Teleskoparm  
Tischverlängerung  
Tischverbreiterung rechts  
Parallelanschlag  
Parallelanschlag Rundstange  
Sägeschutz  
Sägeblatt 250mm  
Verbindungsschlauch und Y-Stück  
Schiebestock  
Bedienwerkzeug  
Montagezubehör  
Gebrauchsanleitung  
Ersatzteilliste



## 4.5 Beschreibung der Maschine

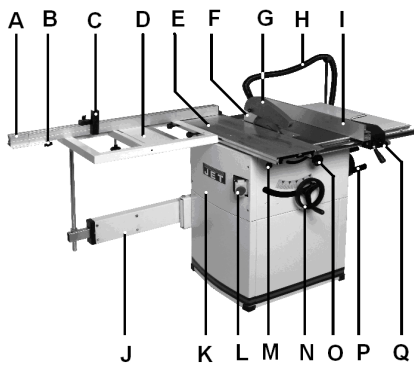

Fig 1

- A.....Ablänganschlag ausziehbar
- B.....Klemmung für Ausziehteil
- C....Anschlagreiter
- D.....Auslegertisch
- E.....Schiebetisch
- F.....Spaltkeil
- G.....Sägeschutzhaube
- H....Verbindungsschlauch
- I.....Parallelanschlag
- J.....Teleskoparm
- K....Vordere Gehäuseabdeckung
- L....Ein/Aus Schalter
- M....Schiebetisch Arretierung
- N.....Höhenkurbel
- O....Schwenkklemmung
- P....Schwenkhandrad
- Q....Anschlag Feinverstellung

## 5. Transport und Inbetriebnahme

### 5.1. Transport und Aufstellung

Zum Transport verwenden Sie einen handelsüblichen Stapler oder Hubwagen. Sichern Sie die Maschine beim Transport gegen Umfallen.

Die Aufstellung der Maschine sollte in geschlossenen Räumen erfolgen, tischlerübliche Bedingungen in der Werkstatt sind dabei ausreichend.

Die Aufstellfläche muss ausreichend eben und belastungsfähig sein.

Die Maschine eben ausrichten um das einwandfreie Gleiten des Schiebetisches sicher zu stellen.

Aus verpackungstechnischen Gründen ist die Maschine nicht komplett montiert.

### 5.2 Montage

Wenn Sie beim Auspacken einen Transportschaden feststellen benachrichtigen Sie umgehend Ihren Händler, nehmen Sie das Gerät nicht in Betrieb!

Entsorgen Sie die Verpackung bitte umweltgerecht.

Entfernen Sie das Rostschutzmittel mit einem milden Lösungsmittel

### Montage Maschinen Untergestell:

Montieren Sie die 4 Seitenbleche mit den gelieferten Schrauben, Scheiben und Muttern.

Befestigen Sie die 4 Gummifüße.

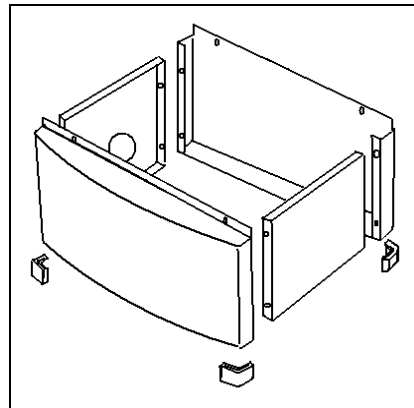

Fig 2

### Montage Maschine auf Untergestell

Verschaffen Sie sich Zugang zum Maschineninnenraum indem Sie die vordere Gehäuseabdeckung entfernen (Bajonettmontage, Schrauben lösen und Blech ausheben, Fig 3).



Fig 3

Verwenden Sie Hebegurte um die Maschine anzuheben.

### Achtung:

**Die Maschine ist schwer (150 kg)!**  
Achten Sie auf ausreichende Tragfähigkeit und einwandfreien Zustand der Hebezeuge. Treten Sie niemals unter schwebende Lasten.

Befestigen Sie die Maschine am Untergestell mit den gelieferten Innensechskantschrauben und Scheiben.

### Montage Teleskoparm:

Positionieren Sie die gelieferte Spannplatte auf der Innenseite und montieren Sie den Teleskoparm am Untergestell mit zwei Innensechskantschrauben (Fig 4)



Fig 4

### Montage der Anbautische:

Befestigen Sie die Tischverlängerung (A) mit Sechskantschrauben und Scheiben.

Befestigen Sie die Tischverbreiterung (B) mit Sechskantschrauben und Scheiben.

Richten Sie die Anbautische bündig zum Maschinentisch aus. Verwenden Sie den Parallelanschlag als Prüflinial und die Gewindestifte (C) zum Einstellen der Flucht.

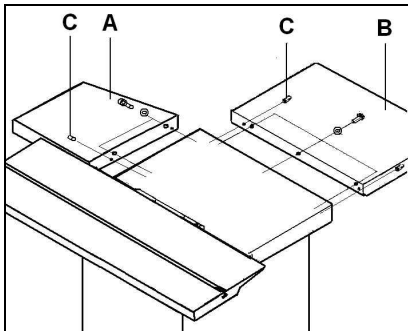

Fig 5

### Montage der Parallelanschlag

#### Rundstange:

Montieren Sie die Rundstange (Y, Fig 6) an der Front von Maschinentisch und Tischverbreiterung.

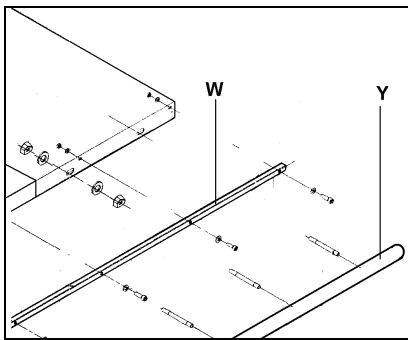

Fig 6

Montieren Sie den Skalenträger (W).

#### Montage des Parallelanschlag:

Montieren Sie den Parallelanschlag auf die Rundstange.

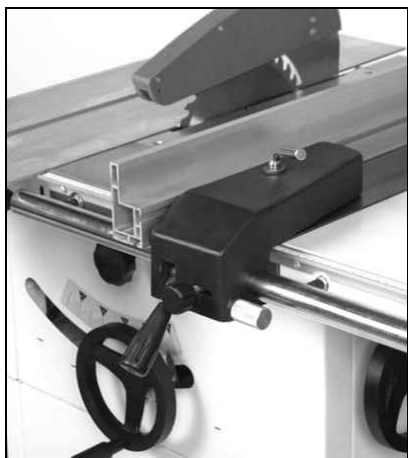

Fig 7

### Montage Schiebetisch:

Lösen Sie 2 Schrauben und heben Sie die Schiebetisch-Endabdeckung an. Schieben Sie den Schiebetisch vorsichtig auf die 4 Führungsrollen (Fig 8).

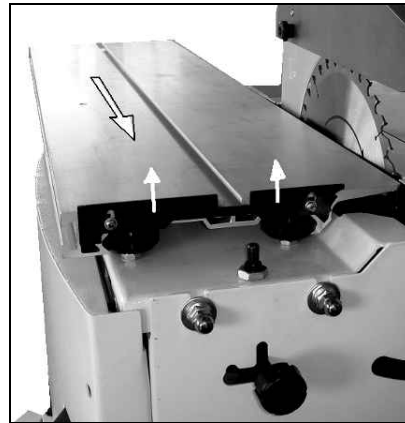

Fig 8

Schrauben Sie die Endabdeckung in abgesenkter Stellung wieder fest.

#### Schiebetisch Einstellung:

Der Schiebetisch ist ab Werk eingestellt.

Der Schiebetisch muss sich parallel zum Sägeblatt bewegen und in der Höhe ca. 0,1 - 0,4 mm über dem Maschinentisch eingestellt sein. Verwenden Sie den Parallelanschlag als Prüflinial (Fig 9).

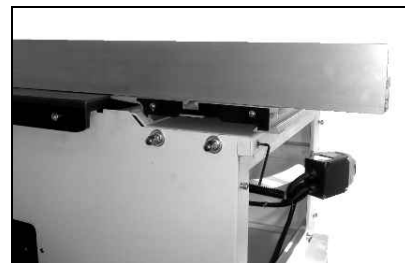

Fig 9

#### Einstellung:

Die Schiebetischeinheit lässt sich in der Höhe und parallel zum Sägeblatt einstellen.

Gewindestifte ermöglichen dabei eine geführte und feinfühlig vertikale und horizontale Verstellung (Fig 10).

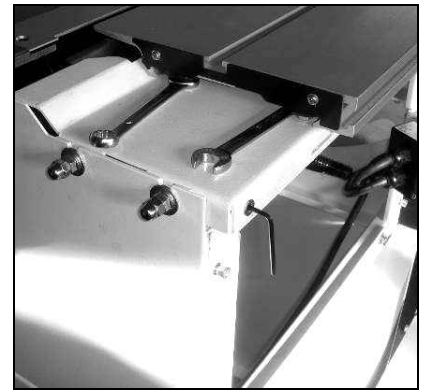

Fig 10

Die Führungsrollen sind mittels Excenterachsen einstellbar.

### Montage Sägeblatt

Siehe Kapitel Fig 7.1

### Einstellung Spaltkeil

Siehe Kapitel 7.2

### Montage Sägeschutzhaube

Siehe Kapitel 7.3

### Montage Auslegertisch

Siehe Kapitel 7.8



Fig 11

### Montage Ablängschiene

Siehe Kapitel 7.9

## 5.3 Absaug Anschluss

Die Maschine muss vor der Inbetriebnahme an eine Absaugung angeschlossen werden und zwar derart, dass sich beim Einschalten der Säge die Absaugung selbsttätig mit einschaltet.

Verbindungsschlauch, Y-Stück und eine Schlauchstütze werden mit der Maschine mitgeliefert.

#### Montage Schlauchstütze:

Montieren Sie die Schlauchstütze mit der gelieferten Schelle an der Tischverbreiterung (Fig 12).





Fig 12

Die Mindestluftgeschwindigkeit am 100 mm Absaugstutzen muss 20m/s betragen.

Absaugschläuche müssen der Qualität „schwer entflammbar“ entsprechen und in die Erdung der Maschine mit einbezogen werden.

#### 5.4 Elektrischer Anschluss

Der kundenseitige Netzanschluss sowie die verwendeten Verlängerungsleitungen müssen den Vorschriften entsprechen.

Die Netzspannung und Frequenz müssen mit den Leistungsschilddaten an der Maschine übereinstimmen.

Die bauliche Absicherung muss 16A betragen.

Verwenden Sie nur Anschlussleitungen mit Kennzeichnung H07RN-F.

Anschlüsse und Reparaturen der elektrischen Ausrüstung dürfen nur von einer Elektrofachkraft durchgeführt werden.

#### Achtung:

Prüfen Sie zuerst die Spindel-Drehrichtung (Uhrzeigersinn ist korrekt).

Aus Sicherheitsgründen darf dies nur bei demontiertem Sägeblatt erfolgen!

Falls die Drehrichtung nicht stimmt kann diese am Phasenwender im Netzstecker gewechselt werden.

#### 5.5 Inbetriebnahme

Mit dem grünen Eintaster kann die Maschine gestartet werden: Mit dem roten Aus-Taster kann die Maschine stillgesetzt werden.

#### Achtung:

Bei Überlastung des Motors schaltet dieser selbsttätig ab. Nach einer Abkühlzeit von ca. 10 Minuten lässt sich die Maschine wieder einschalten.

### 6. Betrieb der Maschine

#### Richtige Arbeitsstellung:

Vor der Maschine, außerhalb der Schnittlinie (Gefahrenzone).

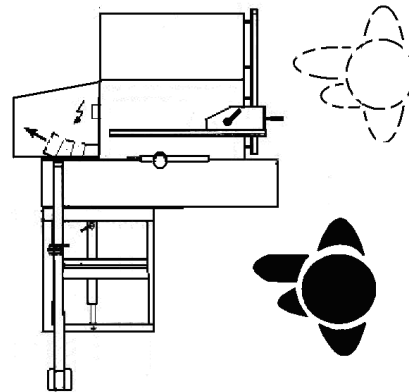

Fig 13

#### Werkstückhandhabung:

Hände außerhalb des Schnittbereichs flach auf dem Werkstück aufliegend.

Werkstück in Richtung der Schnittlinie dem Sägeblatt zuführen.

Gleichmäßig vorschieben, nicht verkanten, den Schnitt durchgehend ausführen.

Breite und lange Werkstücke durch Rollenböcke abstützen.

Arbeiten mit Vorschubapparat sind nicht vorgesehen.

#### Arbeitshinweise:

Nur mit scharfem und ausreichend geschränktem Sägeblatt arbeiten!

Verwenden Sie nur Sägeblätter welche für das zu zerspanende Material geeignet sind.

Rundholz mit geeigneter Vorrichtung gegen Drehen durch den Schnittdruck sichern.

Beim Sägen von unhandlichen Werkstücken geeignete Hilfsmittel zum Abstützen verwenden.

Es ist darauf zu achten dass alle Werkstücke beim Bearbeiten sicher gehalten und sicher geführt werden.

Sägen Sie niemals aus der freien Hand.

Bei Schlitzarbeiten ist besondere Vorsicht geboten.

Bei Längsschneiden von schmalen Werkstücken (schmäler als 120mm) Schiebstock und Schiebeholz-Griff verwenden.

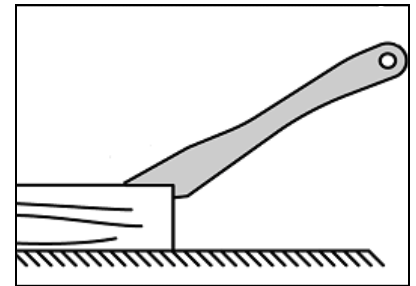

Fig 14

Stellen Sie sicher dass abgeschnittenes Material nicht von den aufsteigenden Sägezähnen erfasst und hochgeschleudert wird.

Abgesägte, eingeklemmte Werkstücke nur bei ausgeschaltetem Motor und Stillstand des Sägeblattes entfernen.

Achten Sie auf die Vermeidung von Werkstückrückschlag.

Der Spaltkeil und die Sägeschutzhaube müssen immer verwendet werden

**Zur bestimmungsgemäßen Verwendung der Maschine beachten Sie auch den Anhang A "Sicheres Arbeiten" (auf den letzten Seiten der Bedienungsanleitung)**

A.1.: Parallelschnitt

A.2.: Parallelschnitt eng am Anschlag

A.3.: Querschnitt am Anschlag

A.4.: Verwendung des Schiebeholzgriffes

### 7. Rüst- und Einstellarbeiten

#### Allgemeine Hinweise

Vor Rüst- und Einstellarbeiten muss die Maschine gegen Inbetriebnahme gesichert werden.

**Netzstecker ziehen.**

#### 7.1 Montage des Sägeblattes

Das Sägeblatt muss den angegeben technischen Daten entsprechen.

Verwenden Sie nur Sägeblätter, die EN 847-1 entsprechen.

Der maximale Sägeblattdurchmesser beträgt 250 mm.

Das Sägeblatt vor dem Auflegen auf Fehler überprüfen (Risse, schadhafte Zähne, Verbiegung). Fehlerhafte Sägeblätter nicht verwenden.

#### ACHTUNG

HSS Sägeblätter dürfen nicht verwendet werden. Verwenden Sie nur Sägeblätter mit Hartmetallschneiden.

Achten Sie darauf, dass die Zähne des Sägeblattes in Schnittrichtung (vorne nach unten) zeigen.

Zum Handhaben des Sägeblattes immer geeignete Arbeitshandschuhe tragen.

#### ACHTUNG:

Bei Montage oder Wechsel des Sägeblattes immer Netzstecker ziehen.

Demontieren Sie den Auslegertisch.

Demontieren Sie den Schiebetisch.

Kurbeln Sie das Sägeblatt in die oberste Position.

Entfernen Sie die Sägeschutzhaube.

#### Sägeblattwechsel:

Lösen Sie die Spannmutter (J, Fig 15). Sichern Sie dabei die Sägewelle mit dem Steckstift (K) gegen Verdrehen.

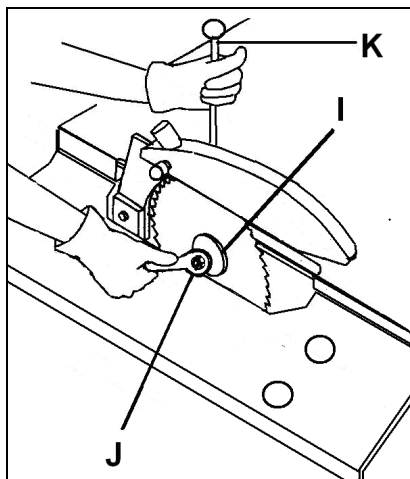

Fig 15

#### Achtung Linksgewinde!

Entfernen Sie die Spannmutter (J), Scheibe und den Spannflansch (I).

Montieren Sie das Sägeblatt auf der Sägewelle. Versichern Sie sich dass die Zähne des Sägeblattes in Schnittrichtung (vorne nach unten) zeigen.

Montieren Sie den Spannflansch, die Scheibe und ziehen Sie die Mutter kräftig fest.

Entfernen Sie den Steckstift (K).

Prüfen Sie die korrekte Einstellung des Spaltkeils zum Sägeblatt (siehe Kapitel 7.2).

Montieren Sie die Sägeschutzhaube und den Schiebetisch.

#### 7.2 Montage des Spaltkeils

Der Spaltkeil muss immer verwendet werden.

Der mit der Maschine gelieferte Spaltkeil ist für Sägeblätter von 250mm geeignet.

Der Abstand zwischen Sägeblatt und Spaltkeil muss im Schnittbereich zwischen 3 und 8mm betragen (Fig 16).

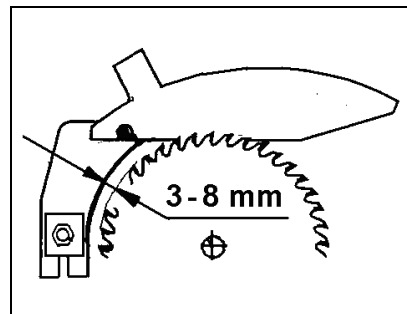

Fig 16

Der Spaltkeil (P, Fig 17) kann sowohl horizontal wie auch vertikal verstellt werden.

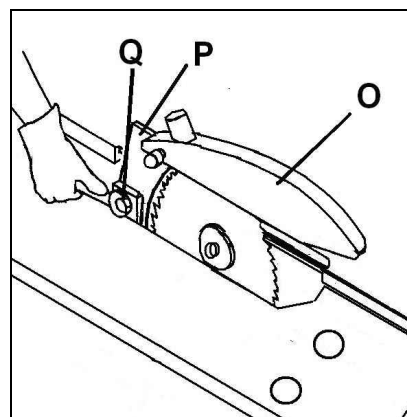

Fig 17

Der Spaltkeil ist in seiner Höhe so einzustellen, dass die Unterkante des Sägeschutzes maximal 3mm über Zahngrund liegt.

Nach der Einstellung die Spannmutter (Q) kräftig festziehen.

Den Spaltkeil niemals entfernen. Werkstückrückschläge sind die Folge und extrem gefährlich.

Ohne Sägeschutz und Spaltkeil darf nicht gearbeitet werden.

#### 7.3 Montage der Sägeschutzhaube

Die Sägeschutzhaube (O, Fig 17) muss immer montiert sein.

Befestigen Sie die Sägeschutzhaube am Spaltkeil (P).

Die Sägeschutzhaube muss im Betrieb bis auf das zu schneidende Werkstück abgesenkt werden um die Sägezähne bestmöglich zu bedecken.

Verstellung nie bei laufender Maschine vornehmen.

Die Sägeschutzhaube ist an die Absauganlage anzuschließen.

#### 7.4 Sägeblatt Einstellung

Einstellung nie bei laufender Maschine vornehmen.

Verwenden Sie das vordere Handrad zur Höhenverstellung. Eine Handradumdrehung entspricht ca. 3 mm.

Verwenden Sie das rechte Handrad zur Neigungsverstellung.

Die 90° und 45° Anschläge sind ab Werk eingestellt.

Starten Sie nach jeder Verstellung die Maschine mit Vorsicht.

#### 7.5 Schiebetisch Einstellung

Die Schiebetisch Einstellung niemals bei laufender Maschine vornehmen.

Beim Beladen von Werkstücken und bei Parallelschnitten sollte der Schiebetisch gesperrt werden.

Den Schiebeschlitten wöchentlich reinigen.

Niemals Öl oder Fett verwenden!

#### 7.6 Parallelanschlag Einstellung

Verstellung nie bei laufender Maschine vornehmen.

Hinweis:

Die Anschlagsschiene kann in Längsrichtung verstellt und flachgelegt werden.

-Das Schneiden von schmalen Werkstücken (Breite unter 120mm) nur mit flachgelegter Anschlagsschiene vornehmen (Fig 18).

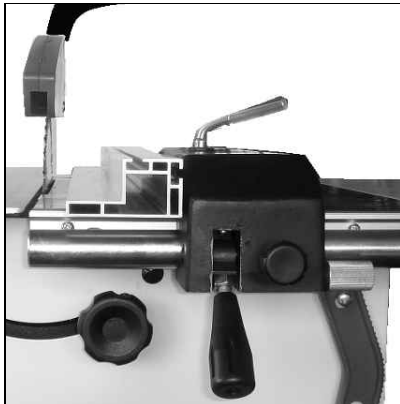

Fig 18

Bei Querschnitten unter Verwendung des Parallelanschlages ist dieser so einzustellen, dass Sägeblatt und Anschlagsschiene nicht überlappen. Dadurch wird ein Verklemmen der abgeschnittenen Werkstücke zwischen Sägeblatt und Anschlagsschiene vermieden (Fig 19).



Fig 19

Starten Sie nachher die Maschine mit Vorsicht.

### 7.7 Schwenkansschlag 90° und 45° Einstellung

Die Sägeblatt Schwenkansschläge sind mit Hilfe eines Innensechskantschlüssels versetzbar (Fig 20).



Fig 20

### 7.8 Auslegertisch Einstellung

Verstellung nie bei laufender Maschine vornehmen.

Den Auslegertisch am Teleskoparm abstützen und in die T-Nut des Schiebetisches einführen (Fig 21).

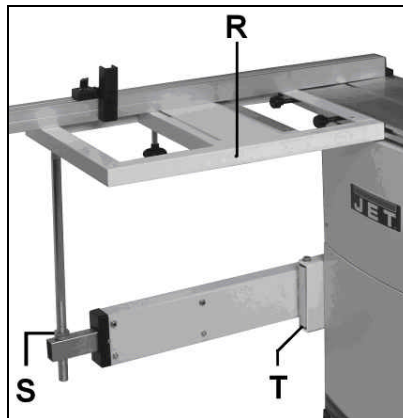

Fig 21

Auslegertisch und Teleskoparm sind ab Werk grob voreingestellt (Tischfläche und Auslegertischfläche müssen in einer Ebene sein).

#### Teleskoparm Einstellung:

Den Auslegertisch am hinteren Ende des Schiebetisches montieren.

Den Schiebetisch in die hintere Endlage fahren und die Höhe des Auslegertisches mit den Muttern(S) auf Maschinentischniveau einstellen. Verwenden Sie den Ablänganschlag als Prüflineal.

Den Schiebetisch nach vorne verfahren.

Steigt z.B. die Tischhöhe, so ist die Excenterachse (T) so weit nach links (im Uhrzeigersinn) zu verdrehen bis sich beim Verfahren des Schiebetisches die Tischhöhe nicht mehr verändert.



Fig 22

Zum Abschluss die Tischhöhe an den Muttern (S) genau auf Maschinentischniveau einrichten.

Starten Sie nach jeder Verstellung die Maschine mit Vorsicht.

### 7.9 Ablänganschlag Einstellung

Verstellung nie bei laufender Maschine vornehmen.

Der Auslegertisch hat 2 präzise Aufnahmebohrungen, welche die Montage des Ablänganschlages an 2 Drehpunkten erlaubt.

Den Ablänganschlag mit dem gelieferten Sterngriff festklemmen

Die 90° Anschläge (R, Fig 21) sind ab Werk eingestellt.

Die Ablängskala ist ab Werk eingestellt.

Zur Verstellung den Drehpunkt in der T-Nut des Ablänganschlages versetzen.

Prüfen Sie die korrekte Einstellung an Probewerkstücken.

Wenn die Splitterzunge des Ablänganschlages verschlissen ist, muss sie durch eine neue ersetzt werden (Artikel Nr.: JTS600-178).

## 8. Wartung und Inspektion

### Allgemeine Hinweise:

Vor Wartungs- Reinigungs- und Reparaturarbeiten muss die Maschine gegen Inbetriebnahme gesichert werden.

### Netzstecker ziehen!

Anschlüsse und Reparaturen der elektrischen Ausrüstung dürfen nur von einer Elektrofachkraft durchgeführt werden.

Prüfen Sie täglich die ausreichende Funktion der Absaugung.

Vermeiden Sie Ansammlungen von Sägespänen und Sägeabschnitten im Maschinengehäuse. Die Motorlüftung darf nicht durch Sägespäne blockiert werden.

Sämtliche Schutzeinrichtung sofort wieder anbringen.

Ersetzen Sie beschädigte Schutzeinrichtungen sofort.

Eine verschlissene Tischeinlage muss ersetzt werden.

### **Entfernen einer Spänekanalverstopfung:**

Es ist möglich dass sich Sägeabschnitte im Sägekasten ansammeln und den Spänefluss behindern.

Die Stromzufuhr durch Ziehen des Netzsteckers trennen.

Entfernen Sie die vordere Gehäuseabdeckung.

Entfernen Sie die Griffschraube und klappen Sie den Anschlussstrichter nach unten ab (Fig 23).

Blockade lösen.

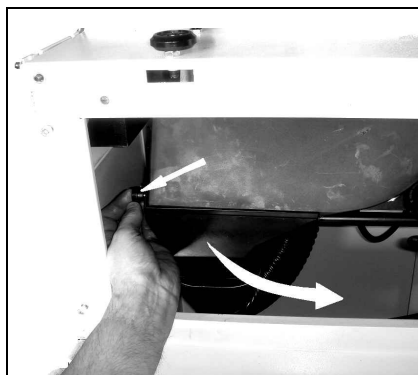

**Fig 23**

Den Absaugtrichter und die vordere Gehäuseabdeckung sofort wieder anbringen.

### **Reinigung:**

Reinigen Sie die Maschine in regelmäßigen Zeitabständen.

Entfernen Sie Rostspuren vom Tisch z.B. mit WD-40® und Scotch-Brite™ Scheuerlappen.

Beim Gebrauch von brennbaren Materialien niemals rauchen.  
- Hohe Feuergefahr!

### **Sägeblätter:**

Überprüfen Sie die Sägeblätter regelmäßig auf Fehler. Schadhafte Sägeblätter sofort ersetzen.

Verwenden Sie nur ausreichend geschärfte Sägeblätter.

Die Sägeblattpflege sollte nur ausgebildetem Personal anvertraut werden.

### **Hauptriemen Spannung:**

Die Maschine ist mit einem langlebigen Vielkeilriemen ausgestattet.

Sollte der Riemen im Betrieb durchrutschen (Quietschgeräusch), den Riemen nachspannen.

Die Stromzufuhr durch Ziehen des Netzsteckers trennen.

Entfernen Sie die vordere Gehäuseabdeckung.

Für besseren Zugang das Sägeblatt auf 45° schwenken.

Die 2 Sechskantschrauben leicht lösen (Fig 24).

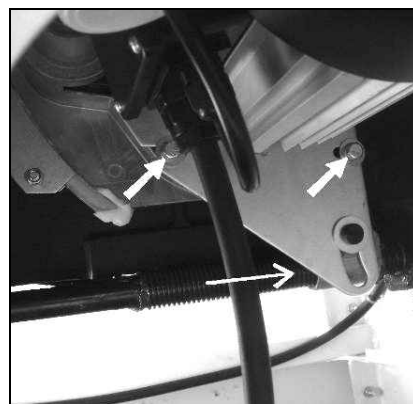

**Fig 24**

Spannen Sie den Riemen indem Sie das Sägeblatt am Handrad ganz absenken (Stellspindel wirkt auf die Motorwippe)

Den Riemen nicht überspannen, dies könnte zu Beschädigung an Sägewelle und Lagern führen.

Ziehen Sie die Schrauben wieder fest.

Die vordere Gehäuseabdeckung sofort wieder anbringen.

### **Motorbremse:**

Die Motorbremse funktioniert elektromechanisch (Bremsmotor). Sollte die Bremszeit 10 sec. überschreiten muss das Bremsmodul im Motor ersetzt werden.

Setzen Sie sich unverzüglich mit ihrem Jet Kundendienst in Verbindung.

## **9. Störungsabhilfe**

### **Motor startet nicht**

\*Kein Strom-Zuleitung und Sicherung prüfen.

\*Motor, Schalter oder Kabel defekt-Elektrofachkraft kontaktieren.

\*Überlastschutz hat reagiert-Abkühlen lassen und neu starten.

### **Starke Maschinenvibrationen**

\*Maschine steht uneben-Ausgleich schaffen.

\*Blattaufnahme verschmutzt-Sägewelle und Flansche reinigen.

\*Sägeblatt schadhaft - Sägeblatt sofort ersetzen

\*Schadhafte Vielkeilriemen-Riemen tauschen

### **Schnitt ist nicht im Winkel**

\*Endanschläge sind falsch-mit Winkel prüfen und einstellen.

### **Werkstück klemmt am**

#### **Anschlag**

\*Anschlag nicht parallel zu Tischnut-Anschlag prüfen und einstellen.

\*Werkstück krumm oder verdreht-wählen Sie ein anderes Werkstück.

### **Werkstückrückschlag**

\*Anschlag nicht parallel zu Sägeblatt-Anschlag prüfen und einstellen.

\*Spaltkeil nicht montiert-Gefahr! Sofort Spaltkeil mit Sägeschutzhaube montieren.

### **Schnittbild ist schlecht**

\*Falsches Sägeblatt gewählt

\*Sägeblatt seitenverkehrt montiert

\*verharztes Sägeblatt

\*Sägeblatt ist stumpf

\*Werkstück inhomogen

\*Vorschubdruck zu hoch-Bearbeitung nie erzwingen.

### **Blattverstellung schwergängig**

\*Mechanismus verstaubt-reinigen und fetten.

### **Schiebetisch schwergängig**

\*Linearführung verstaubt-Führungsbahnen reinigen.

### **Keine Schnittleistung**

\*Riemen rutscht - Hauptriemen nachspannen.

\*Fehlerhafte Stromversorgung Elektrische Zuleitung prüfen

## 10. Umweltschutz

Schützen Sie die Umwelt!

Ihr Gerät enthält mehrere unterschiedliche, wiederverwertbare Werkstoffe.

Bitte entsorgen Sie es nur an einer spezialisierten Entsorgungsstelle.

## 11. Lieferbares Zubehör

**Artikel Nr.: 708118**

Fahreinrichtung 250kg

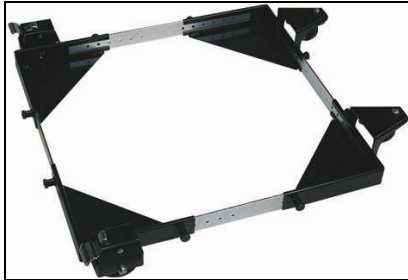

**Fig 25**

**Artikel Nr.: 1000073**

Präzisions- Gehrungsanschlag mit einstellbaren Anschlägen für  $-45^\circ$  /  $90^\circ$  /  $+45^\circ$



**Fig 26**

Siehe auch die JET-Preisliste.

## 12. Sicheres Arbeiten

Siehe Anhang A ( auf den letzten Seiten der Bedienungsanleitung)

- A.1.: Parallelschnitt
- A.2.: Parallelschnitt eng am Anschlag
- A.3.: Querschnitt am Anschlag
- A.4.: Verwendung des Schiebeh Holzgriffes

# FR - FRANCAIS

## Mode d'emploi

Cher client,

Nous vous remercions de la confiance que vous nous portez avec l'achat de votre nouvelle machine JET. Ce manuel a été préparé pour l'opérateur de la **scie circulaire de table JET JTS 600X**. Son but, mis à part le fonctionnement de la machine, est de contribuer à la sécurité par l'application des procédés corrects d'utilisation et de maintenance. Avant de mettre l'appareil en marche, lire les consignes de sécurité et de maintenance dans leur intégralité. Pour obtenir une longévité et fiabilité maximales de votre scie, et pour contribuer à l'usage sûr de la machine, veuillez lire attentivement ce mode d'emploi et suivre les instructions.

### Table des matières

#### 1. Déclaration de conformité

#### 2. Prestations de garantie

#### 3. Sécurité

Utilisation conforme  
Consignes de sécurité  
Risques

#### 4. Spécifications

Indications techniques  
Emission de bruit  
Emission de poussières  
Contenu de la livraison  
Description de la machine

#### 5. Transport et installation

Transport et mise en place  
Montage  
Racc. collecteur de poussières  
Racc. au réseau électr.  
Mise en exploitation

#### 6. Fonctionnement de la machine

#### 7. Réglages

Montage de la lame de scie  
Montage du couteau diviseur  
Montage du protecteur de scie  
Réglage lame de scie  
Réglage chariot  
Réglage du guide de scie  
Réglage de la butée d'inclinaison  
Réglage console  
Réglage de la butée longitudinale

#### 8. Entretien et inspection

#### 9. Détecteur de pannes

#### 10. Protection de l'environnement

#### 11. Accessoires

#### 12. «travailler sûrement» annexe A

### 1. Déclaration de conformité

Par le présent et sous notre responsabilité exclusive, nous déclarons que ce produit satisfait aux normes conformément aux lignes directrices indiquées page 2

Le constructeur a tenu compte des normes\*\* suivantes et d'un contrôle UE \*\*\* de \*\*\*\* sur un modèle type.

### 2. Prestations de garantie

Le vendeur garantit que le produit livré est exempt de défauts de matériel et de fabrication. La présente garantie ne s'applique pas aux défauts résultant d'une utilisation directe ou indirecte incorrecte, de l'inattention, d'un accident, d'une réparation, d'une maintenance ou d'un nettoyage insuffisant, ou encore de l'usure normale.

Il est possible de faire valoir des prétentions en garantie dans les 12 mois suivant la date de la vente (date de la facture). Toute autre prétention est exclue.

La présente garantie comprend toutes les obligations de garantie incombant au vendeur et remplace toutes les déclarations et conventions antérieures en termes de garanties.

Le délai de garantie s'applique pour une durée d'exploitation de huit heures par jour. Au-delà, le délai de garantie diminue proportionnellement au dépassement, mais pas en deçà de trois mois.

Le renvoi d'une marchandise faisant l'objet d'une réclamation requiert l'accord préalable exprès du vendeur et s'effectue aux frais et aux risques de l'acheteur.

Les prestations de garantie détaillées figurent dans les Conditions générales (CG). Ces dernières sont disponibles sur [www.jettools.com](http://www.jettools.com) ou peuvent être envoyées par la poste sur demande.

Le vendeur se réserve le droit de modifier à tout moment le produit et les accessoires.

### 3. Consignes de sécurité

#### 3.1 Utilisation conforme

Cette scie convient au sciage du bois et des dérivés du bois, ainsi qu'aux caoutchoucs d'une dureté similaire. Le travail d'autres matériaux est interdit et ne peut être effectué que dans des cas spéciaux et après accord du fabricant de la machine.

La machine n'est pas conçue pour le sciage de matériaux métalliques.

La pièce doit se laisser poser et guider sans problème.

Il ne faut pas utiliser la machine si le guide de scie, le guide d'onglet ou le chariot ne sont pas en place.

Il ne faut pas travailler à la machine si le couteau diviseur et le protecteur de scie ne sont pas en place.

L'utilisation d'un entraîneur automatique n'est pas prévue.

L'utilisation conforme implique le strict respect des instructions de service et de maintenance indiquées dans ce manuel.

La machine doit être exclusivement utilisée par des personnes familiarisées avec le fonctionnement, la maintenance et la remise en état, et qui sont informées des dangers correspondants.

L'âge requis par la loi est à respecter.



La machine ne doit être utilisée que si elle est techniquement en parfait état.

N'utiliser la machine que si tous les dispositifs de sécurité et de protection sont en place.

En plus des directives de sécurité contenues dans ce mode d'emploi et des consignes de sécurité en vigueur dans votre pays, il faut respecter les règles générales concernant l'utilisation des machines pour le travail du bois.

Toute utilisation sortant de ce cadre est considérée comme non-conforme et le fabricant décline toute responsabilité, qui est dans ce cas, rejetée exclusivement sur l'utilisateur.

### 3.2 Consignes de sécurité

L'utilisation non-conforme d'une machine pour le travail du bois peut être très dangereuse. C'est pourquoi vous devez respecter scrupuleusement les consignes de lutte contre les accidents et les instructions suivantes.

Lire attentivement et comprendre ce mode d'emploi avant de monter ou d'utiliser votre appareil.

Conservé à proximité de la machine tous les documents fournis avec l'outillage (dans une pochette en plastique, à l'abri de la poussière, de l'huile et de l'humidité) et veiller à joindre cette documentation si vous cédez l'appareil.

Ne pas effectuer de modifications à la machine.

Chaque jour avant d'utiliser la machine, contrôler les dispositifs de protection et le fonctionnement impeccable.

En cas de défauts à la machine ou aux dispositifs de protection avertir les personnes compétentes et ne pas utiliser la machine. Déconnecter la machine du réseau.

Avant de mettre la machine en marche, retirer cravate, bagues, montre ou autres bijoux et retrousser les manches jusqu'aux coudes. Enlever tous vêtements flottants et nouer les cheveux longs.

Porter des chaussures de sécurité, surtout pas de tenue de loisirs ou de sandales.

Porter un équipement de sécurité personnel pour travailler à la machine :

- une protection acoustique
- un masque anti-poussier.

Ne pas porter **de gants** pendant l'usinage.

Pour manœuvrer les lames porter des gants appropriés.

Lire attentivement dans ce mode d'emploi le chapitre „travailler sûrement“.

Contrôler le sens de rotation correct de la lame de scie avant mettre la machine en marche.

Avant de couper, il faut laisser la lame de scie atteindre sa vitesse maximale.

Le temps de freinage de la machine ne doit pas dépasser 10 secondes.

Ne pas arrêter la lame en forçant sur la scie ou en utilisant de la pression latérale.

Pour le sciage de bois ronds s'assurer que la pièce ne pourra pas tourner.

Pour le sciage de pièces difficiles à manœuvrer, utiliser un support.

Veiller à ce que les pièces soient tenues et conduites fermement pendant le travail

Veillez à éviter les retours de pièces.

Il faut toujours utiliser le couteau diviseur et le protecteur de scie. La distance entre la lame et le couteau diviseur doit être de 2 à 5 mm.

Ne jamais scier en tenant la pièce seulement dans la main.

Tenir les mains hors de la zone de coupe.

Pour les coupes en long de pièces étroites (moins de 120 mm), utiliser un bâton poussoir ou un morceau de bois pour pousser.

Pour les coupes en biais, utiliser absolument le guide d'onglet.

L'utilisation de lames flottantes ou de fraiseurs à rainures est interdite.

Veillez à ce que les pièces coupées ne soient pas entraînées par les dents remontantes et, par conséquent, éjectées.

Il faut être très prudent lors de tous travaux d'encoche ou de fente.

Ne pas enlever les copeaux et les pièces usinées avant que la machine ne soit à l'arrêt.

Placer la machine de sorte à laisser un espace suffisant pour la manœuvre et le guidage des pièces à usiner.

Veiller à un éclairage suffisant.

Effectuer le montage de la machine dans un local fermé, placer la machine sur un sol stable et plat.

S'assurer que le câble d'alimentation ne gêne pas le travail ni ne risque de faire trébucher l'opérateur.

Conservé le sol autour de la machine propre, sans déchets, huile ou graisse.

Prêter grande attention à votre travail et rester concentré.

Eviter toute position corporelle anormale.

Veiller à une position stable et garder un bon équilibre à tout moment.

Ne pas travailler sous l'influence de drogues, d'alcool ou de médicaments. Tenir compte que les médicaments peuvent avoir une influence sur le comportement.

Eloigner de la machine toutes personnes incompetentes, surtout les enfants.

Ne jamais mettre la main dans la machine en marche.

Ne jamais laisser la machine en marche sans surveillance. Arrêter la machine avant de quitter la zone de travail.

Ne pas mettre la machine à proximité de liquides ou de gaz inflammables. Tenir compte des possibilités de prévention et de lutte contre les incendies, par ex. lieu et utilisation des extincteurs.

Préserver la machine de l'humidité et ne jamais l'exposer à la pluie.

La poussière de bois est explosive et peut être nocive pour la santé. Utiliser un collecteur de poussières afin d'éviter une production de poussières trop élevée.

Les poussières de certains bois exotiques et de bois durs, tels que le hêtre et le chêne, sont classées comme étant cancérogènes.

Retirer les clous et autres corps étrangers de la pièce avant de débiter l'usinage.

Se tenir aux spécifications concernant la dimension maximale ou minimale de la pièce à usiner.

Ne pas enlever les copeaux et les pièces usinées avant que la machine ne soit à l'arrêt.

Ne jamais mettre la machine en service sans les dispositifs de protection – risque de blessures graves!

Ne pas se mettre sur la machine.

Tous travaux de branchement et de réparation sur l'installation électrique doivent être exécutés uniquement par un électricien qualifié.

Toujours dérouler entièrement les rallonges.

Remplacer immédiatement tout câble endommagé ou usé.

Ne pas utiliser la machine, si l'interrupteur ON/OFF ne la met en marche en manière effective

Faire tous les travaux de réglage ou de maintenance seulement après avoir débranché la machine du réseau.

Utilisez uniquement les lames de scie recommandées par le fabricant (EN-847-1).

Ne pas utiliser de lames en acier rapide (HSS).

S'assurer que la lame choisie correspond bien au matériau à travailler.

Veiller à ce que la lame choisie corresponde bien au matériau à travailler.

Remplacer immédiatement toute lame de scie endommagée.

Toute grille de scie usée doit être remplacée.

### 3.3 Risques

Même en respectant les directives et les consignes de sécurité les risques suivants existent:

Danger de blessures par lame en travaillant sans dispositif de protection.

Danger par rupture de la lame de scie.

Danger de pièces éjectées.

Le fait d'assurer insuffisamment une pièce peut entraîner des blessures graves.

Risque de nuisance par poussières de bois, copeaux et bruit.

Porter équipements de sécurité personnels tel que lunettes, cache-visage pour travailler à la machine. Utiliser un collecteur de poussières!

Danger par câble électrique endommagé, usé ou mal branché.

L'état et le type de la lame de scie sont importants pour limiter le niveau de bruit.

Danger par câble électrique endommagé, usé ou mal branché.

## 4. Spécifications

### 4.1 Indications techniques

Table de machine	800x350 mm
Rallonge de table	800x270mm
Rallonge arrière	415x350mm

Chariot	1000x255mm
Course du chariot	660mm
Longueur max de coupe	610mm

Diamètre des lames	max 250 mm
Perçage	30 mm
Vitesse rotation lame	4000 T/min

Hauteur de coupe 90°/45°	80/54 mm
Plage de pivotement lame	90°- 45°
Largeur max. de coupe	610 mm

Buse d'aspiration	100mm
Poids	150 kg

Voltage	230V ~1/N/PE 50Hz
Puissance	1,5kW (2CV) S1
Courant électrique	9,6 A
Raccordement (H07RN-F):	3x1,5mm <sup>2</sup>
Fusible du secteur élec.	16A

Voltage	400V ~3/PE 50Hz
Puissance	1,5 kW (2 CV) S1
Courant électrique	4,7 A
Raccordement (H07RN-F):	4x1,5mm <sup>2</sup>
Fusible du secteur élec.	16A

### 4.2 Emission de bruit

Indications selon EN 1807-1 (incertitude de mesure 4 dB)  
Pièce d'œuvre contreplaqué 16mm

Puissance sonore (selon EN ISO 3746):	
Marche à vide	LwA 98,2 dB(A)
Usinage	LwA 101,8 dB(A)

Niveau de pression sonore (selon EN ISO 11202):	
Marche à vide	LpA 84,2 dB(A)
Usinage	LpA 88,5 dB(A)

Les indications données sont des niveaux de bruit et ne sont pas forcément les niveaux pour un travail sûr.

Cette information est tout de même importante, ainsi l'utilisateur peut estimer les dangers et les risques possibles.

### 4.3 Emission de poussière

L'émission de poussière de la scie circulaire de table a été évaluée.

A une vitesse d'air de 20 m/s à la buse d'aspiration d'un diamètre 100mm:

Pression diminuée	850 Pa
Volume	565 m <sup>3</sup> /h

Ainsi une paramètre de concentration de 2 mg/m<sup>3</sup> est assuré.

### 4.4 Contenu de la livraison

Socle de machine  
Chariot  
Table de chargement  
Butée longitudinale  
Bras télescopique  
Rallonge droite  
Rallonge arrière  
Guide de scie  
Rails du guide de scie  
Protecteur de scie  
Lame de scie 250mm  
Tuyau de raccordement et pièce en Y  
Bâton poussoir  
Outils de travail  
Accessoires de montage  
Mode d'emploi  
Liste pièces de rechange

### 4.5 Description de la machine

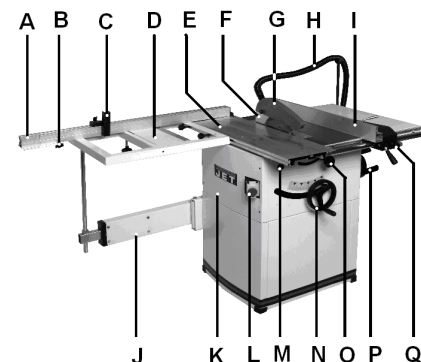

Fig 1

A.....Butée longitudinale télescopique

B....Blocage de la partie télescopique



- C....Taquet d'arrêt
- D.....Console
- E.....Chariot
- F.....Couteau diviseur
- G.....Protecteur de scie
- H....Tuyau de raccordement
- I.....Guide de scie
- J.....Bras télescopique
- K....Panneau avant du bâti
- L....Interrupteur marche/arrêt
- M....Blocage du chariot
- N....Manivelle du réglage en hauteur
- O....Blocage de pivotement
- P...Volant de pivotement
- Q....Réglage de précision de buté

**Montage du bâti de la machine:**

Monter les quatre panneaux latéraux avec les vis, les rondelles et les écrous joints à la livraison

Fixer les 4 pieds en caoutchouc.

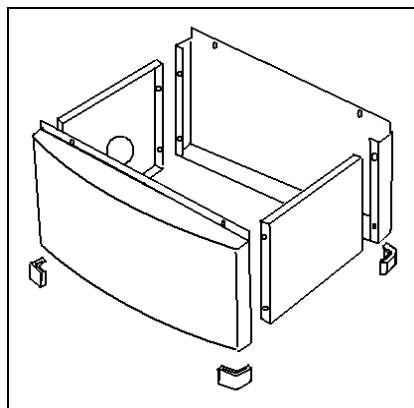

Fig 2

**Montage du bras télescopique:**

Positionner le panneau stratifié, joint à la livraison, à l'intérieur et monter le bras télescopique sur le bâti avec 2 vis à six pans creux (Fig 4)



Fig 4

**5. Transport et mise en exploitation**

**5.1.Transport et installation**

Pour le transport, utiliser un élévateur courant ou un chariot à fourche. Assurer la machine pour qu'elle ne tombe pas pendant le transport.

Effectuer le montage de la machine dans un local fermé ou un atelier respectant les conditions de menuiserie.

Placer la machine sur une surface suffisamment stable et plane. La machine peut aussi être fixée à la surface.

Positionner la machine à plat afin d'assurer le glissement aisé du chariot.

Pour des raisons techniques d'emballage la machine n'est pas complètement montée à la livraison.

**5.2 Montage**

Déballer la machine. Avertir votre commerçant immédiatement si vous constatez des pièces endommagées par le transport et ne pas monter la machine.

Eliminer l'emballage dans le respect de l'environnement.

Enlever la protection antirouille sur la table avec un dissolvant.

**Montage de la machine sur son bâti**

Libérer l'accès à l'intérieur de la machine en retirant le panneau avant du bâti (fixation à baïonnette, retirer les vis et soulever le panneau, Fig 3).



Fig 3

Pour soulever la machine, utiliser des sangles de levage.

**Attention:**

**La machine est lourde (150 kg)!**

Veiller à la capacité suffisante et au parfait état de l'engin de levage. Ne jamais se placer sous la machine en suspens.

Fixer la machine sur le socle avec les vis à six pans creux et des rondelles jointes à la livraison

**Montage des rallonges**

Fixer la rallonge arrière (A) sur la table avec des vis et rondelles.

Fixer la rallonge latérale droite (B) sur la table avec des vis et rondelles

Positionner la rallonge dans le prolongement de la table. Utiliser le guide de scie comme règle de contrôle et les tiges filetées (C) pour ajuster.

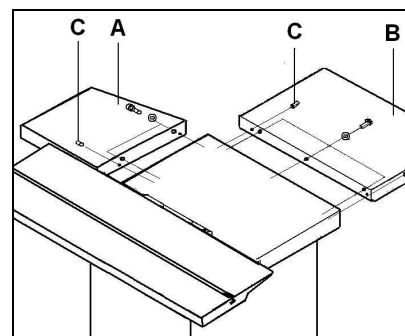

Fig 5

**Montage de la barre ronde du guide de scie:**

Monter la barre ronde (Y, Fig 6) sur le front de la table et de la rallonge

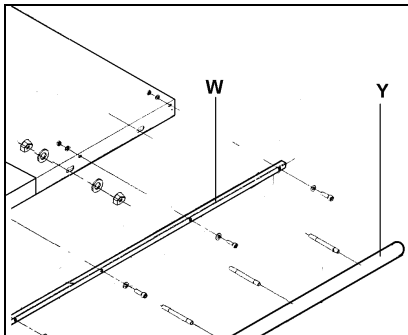

Fig 6

Monter la barre graduée (W).

#### Montage du guide de scie

Monter le guide de scie sur la barre ronde.

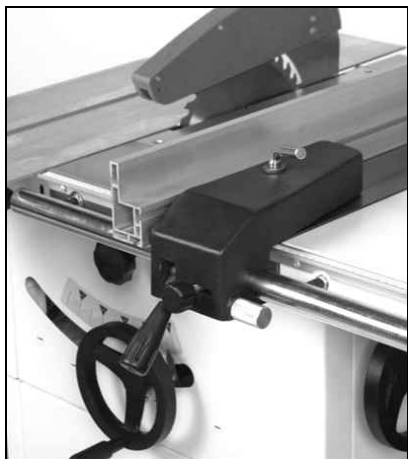

Fig 7

#### Montage du chariot:

Desserrer les vis du cache du bout du chariot.

Relever la plaque de ce cache et pousser avec précaution le chariot sur les 4 rails.

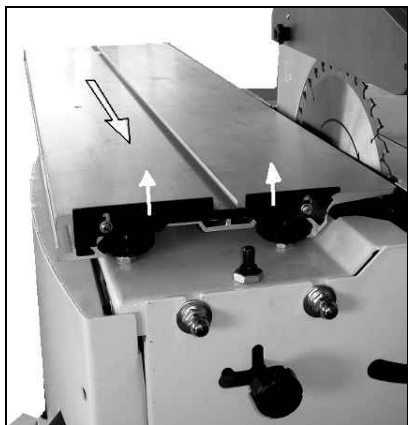

Fig 8

Revisser le cache en position rabattue.

#### Réglage du chariot:

Le chariot est réglé au départ usine.

Le mouvement du chariot doit être parallèle à la lame de scie et être réglé à environ 0,1 - 0,4 mm au dessus de la table.

Utiliser le guide de scie comme règle de contrôle (Fig 9).

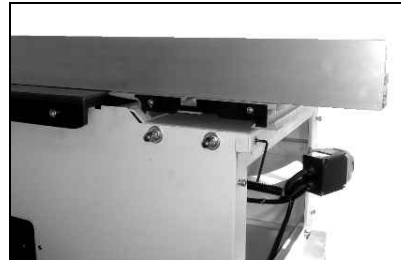

Fig 9

#### Réglage:

L'unité du chariot peut être réglée en hauteur et en parallèle à la lame de scie.

Des tiges filetées permettent un ajustement très précis du positionnement vertical et horizontal (Fig 10).

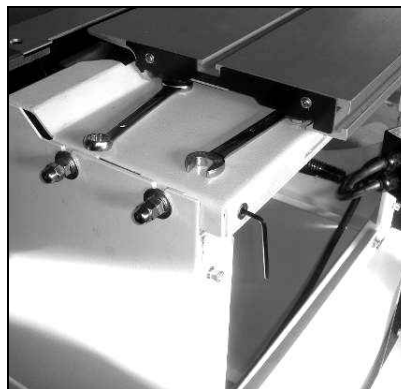

Fig 10

Les roulements du guidage sont réglables par les axes excentrés.

#### Montage de la lame de scie

Voir chapitre Fig 7.1

#### Réglage du couteau diviseur

Voir chapitre 7.2

#### Montage du protège-scie

Voir chapitre 7.3

#### Montage de la console

Voir chapitre 7.8



Fig 11

#### Montage du rail longitudinal

Voir chapitre 7.9

#### 5.3 Racc. collecteur de poussières

Avant la mise en exploitation connecter la machine à un collecteur de poussières de manière à ce que le collecteur se mette en marche automatiquement avec votre scie.

Le tuyau de raccordement, un support de tuyau et la pièce en Y sont livrés avec la machine.

#### Montage du support de tuyau :

Monter le support du tuyau sur la rallonge de table avec le collier de serrage (Fig 12).



Fig 12

La vitesse minimale d'aspiration à la buse de 100 mm doit être de 20 m/s.

N'utiliser que des tuyaux d'aspiration de la qualité „difficilement inflammable“ et intégrer les tuyaux dans la mise à la terre de la machine.

#### 5.4 Raccordement au réseau électr.

Le raccordement ainsi que les rallonges utilisées doivent correspondre aux instructions.

Le voltage et la fréquence doivent être conformes aux données inscrites sur la machine.

Le fusible du secteur électrique doit avoir 16A.

Utiliser pour le raccordement des câbles H07RN-F.

Tous travaux de branchement et de réparation sur l'installation électrique doivent être exécutés uniquement par un électricien qualifié.

Une prise de courant se trouve sur l'arrière de la machine.

#### Attention:

Vérifier tout d'abord le sens correct de rotation de la broche (dans le sens des aiguilles d'une montre).

Pour des raisons de sécurité, ne faire ce contrôle que lorsque la lame de scie n'est pas montée!

Si le sens de rotation est faux, on peut le modifier sur l'inverseur de phase de la prise.

### 5.5 Mise en exploitation

Mettre la machine en route avec le bouton vert. Arrêter la machine avec le bouton rouge.

#### Attention:

En cas de surcharge du moteur, celui-ci s'arrête automatiquement. Après un refroidissement d'env. 10 minutes, remettre la machine en route.

### 6. Fonctionnement de la machine

#### Position correcte de travail:

Debout devant la machine, hors de la ligne de coupe (zone dangereuse).

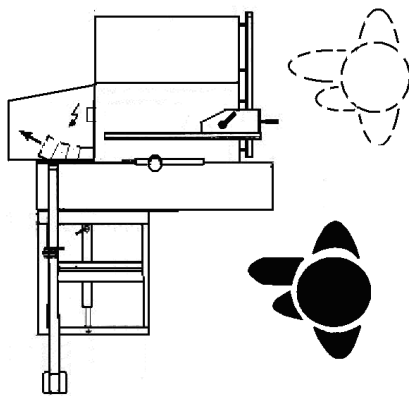

Fig 13

#### Manœuvre des pièces:

Tenir les mains hors de la zone de coupe et mener la pièce à usiner du plat de la main.

Mener la pièce, en direction de la coupe prévue, vers la lame de scie

Conduire la pièce avec régularité, ne pas donner d'à-coups. Effectuer la coupe sans interruption.

Les pièces longues et larges doivent être soutenues par un support roulant.

Cette machine n'est pas prévue pour travailler avec un entraîneur.

#### Règles de travail:

Ne travailler qu'avec des lames suffisamment aiguisées et avoyées!

N'utiliser que des lames qui correspondent bien au matériau à travailler.

Pour les bois ronds, utiliser un dispositif afin d'éviter que la pièce ne tourne pendant la coupe.

Pour scier des pièces difficilement maniables, utiliser un accessoire adéquat pour les maintenir.

Il faut veiller à ce que toutes les pièces soient tenues et conduites avec sûreté pendant la coupe.

Ne jamais scier à main levée, en tenant la pièce seulement dans la main.

Il faut être tout particulièrement prudent lors du sciage d'encoches ou de fentes.

Pour le sciage en longueur de pièces étroites (moins de 120mm) utiliser un bâton poussoir et un bout de bois pour pousser.

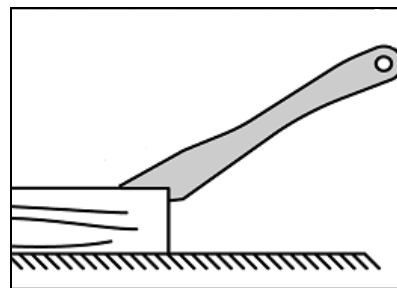

Fig 14

Veiller à ce que les pièces coupées ne soient pas entraînées par les dents remontantes et, par conséquent, éjectées.

Les pièces coupées ou coincées ne doivent être retirées que si la lame ne bouge plus et que le moteur est éteint.

Veillez à éviter les retours de pièces.

Le couteau diviseur et le protecteur de scie doivent toujours être utilisés.

### Pour l'utilisation conforme de la machine voir aussi l'annexe A "travailler sûrement" (dernière page de ce mode d'emploi)

A.1.: Coupe parallèle

A.2.: Coupe parallèle contre la butée

A.3.: Coupe transversale contre la butée

A.4.: Utilisation du poussoir en bois

### 7. Réglages

#### Conseils généraux

Faire tous les travaux de maintenance ou de réglage après avoir débranché la machine du réseau.

#### Retirer la prise

#### 7.1 Montage de la lame de scie

La lame de scie doit correspondre aux indications techniques

N'utiliser que des lames de scie correspondant à la norme EN 847-1

Le diamètre maximal de la lame de scie est de 250 mm.

Contrôler la lame de scie avant le montage (déchirure, dents endommagées, déformation). Ne pas utiliser de lame de scie endommagée.

#### ATTENTION:

Ne pas utiliser de lames de scie en acier à coupe très rapide (HSS). N'utiliser que des lames de scie en carbure.

Monter la lame de scie avec les dents en direction de la coupe (vers l'avant et le bas).

Pour ce travail toujours porter des gants appropriés.

#### ATTENTION

Avant le montage ou le changement de lame, déconnecter la machine du réseau.

Démonter la console

Démonter le chariot

Amener la lame dans sa position la plus haute.

Retirer le protecteur de scie.

### Changement de la lame de scie :

Desserrer l'écrou de serrage (J, Fig 15), tout en bloquant l'arbre de scie avec une goupille (K) pour éviter qu'il ne tourne.

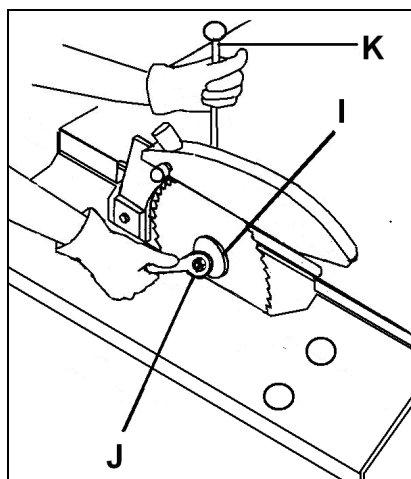

Fig 15

### Attention : Filetage à gauche!

Retirer l'écrou de serrage (I) et la flasque de tension (I)

Monter la lame de scie sur l'arbre, veiller à ce que les dents de scie soient dans le sens de la coupe (vers l'avant et le bas).

Monter la flasque de tension, la rondelle et bloquer l'écrou.

Retirer la goupille (K).

Vérifier la position correcte du couteau diviseur par rapport à la lame (Voir chapitre 7,2).

Remonter le protecteur de scie.

### 7.2 Montage du couteau diviseur:

Il faut toujours utiliser le couteau diviseur

La clé à fourche jointe est prévue pour des lames de 250 mm.

L'espace entre la lame de scie et le couteau diviseur doit être de 3 à 8 mm (Fig 16).

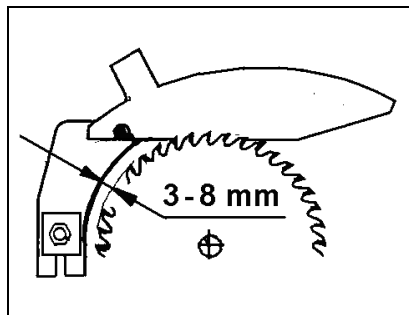

Fig 16

Le couteau diviseur (P, Fig 17) peut être positionné à la verticale ou à l'horizontale.

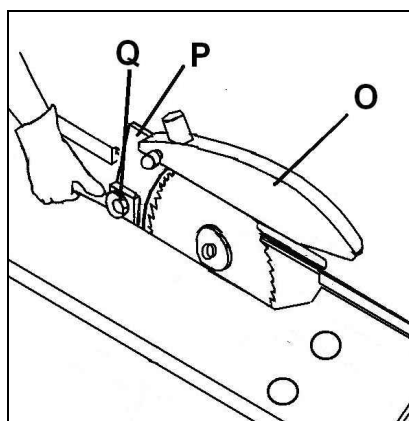

Fig 17

Positionner le couteau diviseur en hauteur de façon à ce que la base du protecteur de scie soit au maximum à 3 mm au dessus de la base des dents.

Après le réglage, bloquer l'écrou de serrage (Q).

Ne jamais retirer le couteau diviseur. Sinon risques extrêmes de dangers par retour de pièces.

Il ne faut jamais travailler sans le couteau diviseur et le protecteur de scie.

### 7.3 Montage du protecteur de scie

Lors du travail, le protecteur de scie (O, Fig 17) doit toujours être monté

Fixer le protecteur de scie sur le couteau diviseur (P).

Le protecteur de scie doit être abaissé jusqu'au niveau de la pièce d'œuvre afin de couvrir au mieux les dents de scie.

Ne jamais le déplacer pendant que la machine est en marche.

Le protecteur de scie doit être connecté au collecteur de poussières.

### 7.4 Réglage de lame de scie

Ne jamais faire ce réglage sur la machine en marche.

Utiliser le volant frontal pour régler la hauteur. Un tour de volant correspond à 3 mm env.

Utiliser le volant droit pour régler l'inclinaison.

Les butées de 90° et 45° sont réglées au départ usine.

Après chaque réglage, mettre la machine en marche avec précaution.

### 7.5 Réglage du chariot

Ne jamais effectuer le réglage du chariot sur la machine en mouvement.

Verrouiller le chariot lors des chargements de pièces et lors des coupes parallèles.

Nettoyer le chariot une fois par semaine.

Ne jamais utiliser d'huile ou de graisse!

### 7.6 Réglage du guide de scie

Ne jamais effectuer ce réglage sur la machine en marche.

Remarque:

Le rail fixe peut être positionné dans le sens de la longueur et rabattu.

- Couper les pièces étroites (moins de 120 mm de large) avec le rail fixe rabattu (Fig 18).

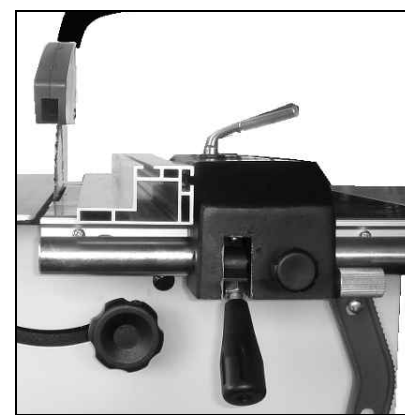

Fig 18

Pour les coupes transversales avec le guide de scie, régler ce dernier de façon à ce que le rail fixe et la lame ne se superposent pas. Ceci évite que des pièces se coincent entre la lame et le rail fixe (Fig 19).



Fig 19

Ensuite mettre la machine en marche avec précaution.

### 7.7 Réglage de la butée d'inclinaison à 90° et 45°

Les butées d'inclinaison de la lame sont réglables à l'aide d'une clé de vis à six pans creux (Fig 20).

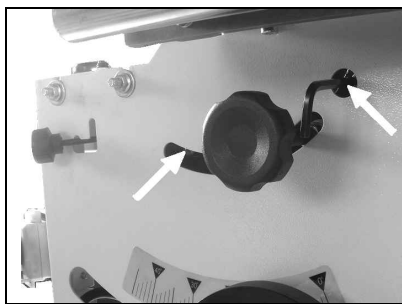

Fig 20

### 7.8 Réglage de la console

Ne jamais faire ce réglage sur la machine en marche.

Faire reposer la console sur le bras télescopique et la faire glisser dans la rainure en T du chariot (Fig 21).

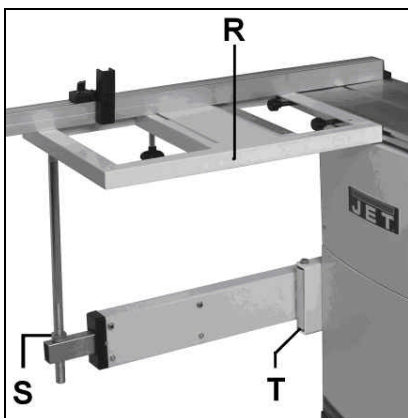

Fig 21

La console et le bras télescopique sont réglés grossièrement au départ usine (les surfaces des deux tables doivent être au même niveau).

### Réglage du bras télescopique:

Monter la console à l'arrière du chariot.

Positionner le chariot à l'arrière, en fin de course, puis régler la hauteur de la console avec les écrous (S) au même niveau que la machine.

Utiliser la butée longitudinale comme règle de contrôle.

Faire glisser le chariot à l'avant. Si, par exemple, le niveau de la table s'élève, il faut faire tourner l'axe excentré (T) vers la gauche (dans le sens des aiguilles d'une montre) jusqu'à ce que la hauteur de la table ne varie plus lors du déplacement du chariot.

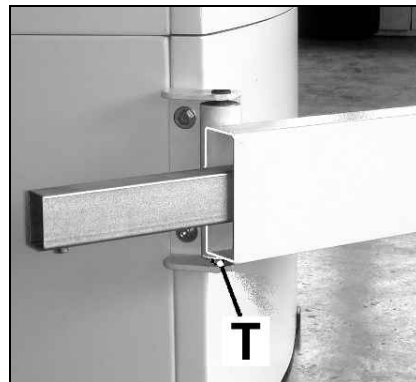

Fig 22

Enfin, régler la hauteur de la table au niveau exact de la table de machine avec les écrous (S).

Ensuite mettre la machine en marche avec précaution.

### 7.9 Réglage butée de longueur

Ne jamais effectuer ce réglage sur la machine en marche.

La console dispose de deux perforations précises de positionnement qui permettent le montage de la butée longitudinale en deux points de rotation.

Bloquer la butée longitudinale avec les 2 poignées étoiles jointes.

Les butées à 90° (R, Fig 21) sont réglées au départ usine.

La graduation longitudinale est réglée au départ usine.

Pour la modifier, déplacer le point de rotation dans la rainure en T.

Vérifier sur un échantillon que le réglage est correct.

Si la langue de splittage de la butée longitudinale est usée, il faut la remplacer par une nouvelle (N° d'article : JTS600-178).

## 8. Entretien et inspection

### Attention :

### Faire tous les travaux de maintenance, réglage ou nettoyage après avoir débranché la machine du réseau!

Tous travaux de branchement et de réparation sur l'installation électrique doivent être exécutés uniquement par un électricien qualifié.

Vérifier chaque jour le fonctionnement impeccable du collecteur de poussières.

Éviter l'accumulation de sciures et de déchets de sciage dans la machine. Les ouvertures d'aération ne doivent en aucun cas être obstruées par de la sciure.

Réinstaller immédiatement les dispositifs de protection.

Remplacer immédiatement les dispositifs de protection endommagés.

### Retrait des bouchons de copeaux obstruant le conduit d'évacuation

Il est possible que des résidus de copeaux s'accumulent dans le bac et empêchent l'évacuation des copeaux.

Déconnecter la machine du réseau en retirant la prise.

Retirer le panneau avant.

Retirer la vis moletée et rabattre l'entonnoir de raccordement vers le bas (Fig 23).

Desserrer le blocus.



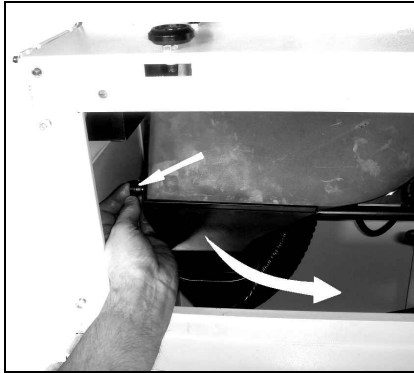

**Fig 23**

Remonter immédiatement l'entonnoir d'aspiration et le panneau avant.

#### **Nettoyage:**

Nettoyer la machine régulièrement.

Éliminer les traces de rouille sur la table avec du WD-40® et des tampons Scotch-Brite™ par ex.

Ne jamais fumer lors de l'utilisation de matériaux inflammables.

- Risque important d'incendie!

#### **Lames de scie:**

L'entretien des lames de scie ne doit être effectué que par un personnel qualifié.

N'utiliser que des lames de scie suffisamment affûtées.

L'entretien des lames de scie ne doit être confié qu'à un personnel qualifié.

#### **Tension de la courroie principale:**

La machine est munie d'une courroie cannelée très résistante

Si la courroie glisse (grince) pendant le travail, il faut la retendre.

Déconnecter la machine du réseau en retirant la prise.

Retirer le panneau du boîtier avant.

Pour un accès plus aisé, faire basculer la lame de scie à 45°.

Desserrer légèrement les 2 vis hexagonales ( Fig 24).

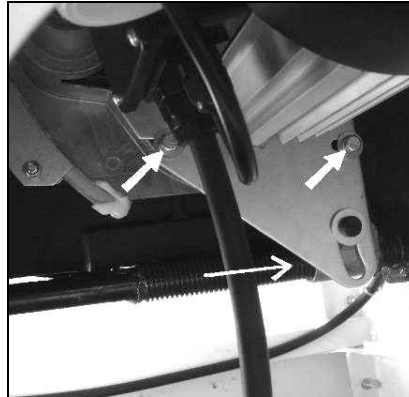

**Fig 24**

Tendre la courroie en abaissant complètement la lame de scie au volant (la broche de réglage agit sur le basculement du moteur)

Ne pas surtendre la courroie, ceci pourrait endommager l'arbre de scie et les paliers.

Resserrer les vis.

Remonter immédiatement le panneau avant.

#### **Frein moteur:**

Le frein du moteur fonctionne par électromécanisme (moteur à frein). Si le temps de freinage dépasse 10 secondes, il faut échanger l'unité de frein.

Contactez JET ou un de nos services si le temps de freinage dépasse 10 sec.

### **9. Détecteur de pannes**

#### **Moteur ne se met pas en route**

\*Pas de courant-  
Vérifier l'arrivée du courant et le fusible.

\*Défaut au moteur, bouton ou câble-  
Contacter un électricien qualifié.

\*Le protecteur de surcharge a réagi-  
Après une pause, remettre la machine en route.

#### **Vibrations violentes de la machine**

\*La machine n'est pas sur un sol plat-  
Repositionner la machine.

\*Logement de lame sale-  
Nettoyer la broche et la flasque.

\*Lame détériorée -  
Changer immédiatement la lame

\*Courroie détériorée-  
Changer la courroie

#### **Mauvais angle de coupe**

\*Butées de fin de course incorrectes-  
Contrôler avec une équerre et régler.

#### **Pièce reste coincée contre la butée**

\*Butée non parallèle à la rainure.-  
Vérifier la butée et la régler.

\*Pièce d'oeuvre courbée ou tordue-  
Choisir une autre pièce.

#### **Retour de pièce**

\*Butée non parallèle à la lame de scie-  
Contrôler la butée et la régler.

\*Couteau diviseur non monté-  
Danger! Le monter immédiatement ainsi que le protecteur de scie

#### **Résultat du sciage insuffisant**

\*Lame de scie non adaptée  
\*Lame de scie montée à l'envers  
\*Lame de scie résineuse  
\*Lame de scie usée  
\*Pièce à usiner non homogène  
\*Trop de pression sur le travail-  
Ne jamais forcer sur le travail.

#### **Mouvement de lame grippé**

\*Mécanisme empoussiéré-  
Nettoyer et graisser.

#### **Mouvement de chariot grippé**

\*Coulisses linéaires empoussiérées.  
Nettoyer les coulisses.

#### **Aucun résultat de coupe**

\*La courroie glisse -  
Retendre la courroie principale.

\*Alimentation en électricité défectueuse-  
Vérifier l'arrivée de courant

### **10. Protection de l'environnement**

Protégez l'environnement !

Votre appareil comprend plusieurs matières premières différentes et recyclables. Pour éliminer l'appareil usagé, veuillez l'apporter dans un centre spécialisé de recyclage.

### **11. Accessoires**

**Numéro d'article : 708118**

Dispositif roulant jusqu'à 250kg

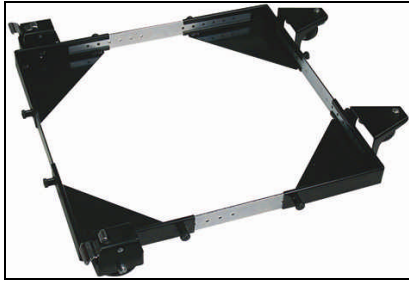

**Fig 25**

**Numéro d'article : 1000073**

Guide d'onglet de précision avec  
butées réglables à  $-45^\circ / 90^\circ / +45^\circ$



**Fig 26**

Voir aussi la liste des prix JET.

## **12. Travailler sûrement**

Voir annexe A (dernière page de ce mode d'emploi)

A.1.: Coupe parallèle

A.2.: Coupe parallèle contre la butée

A.3.: Coupe transversale contre la butée

A.4.: Utilisation du poussoir en bois

# JTS-600X Appendix A

**A1**

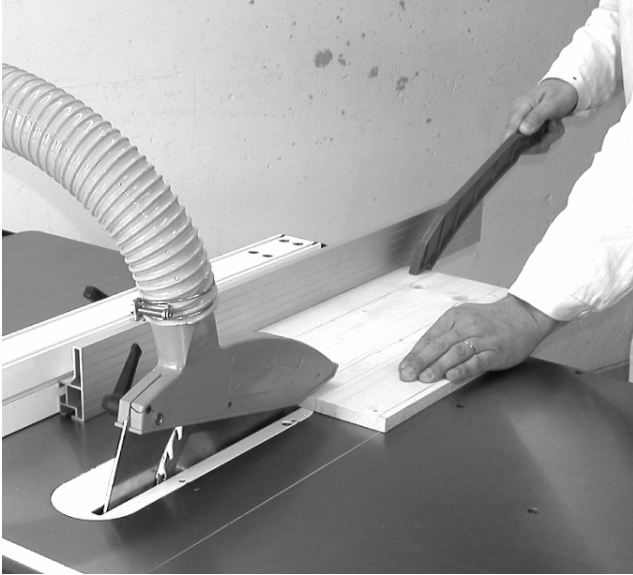

**A3**



**A2**

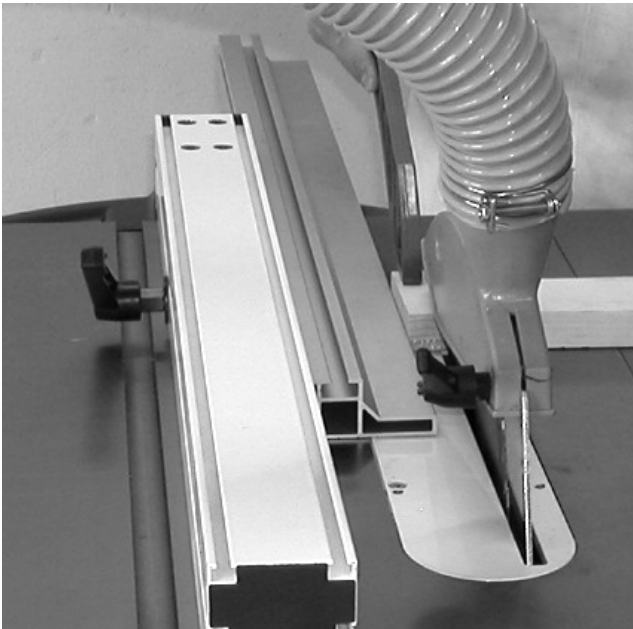

**A4**

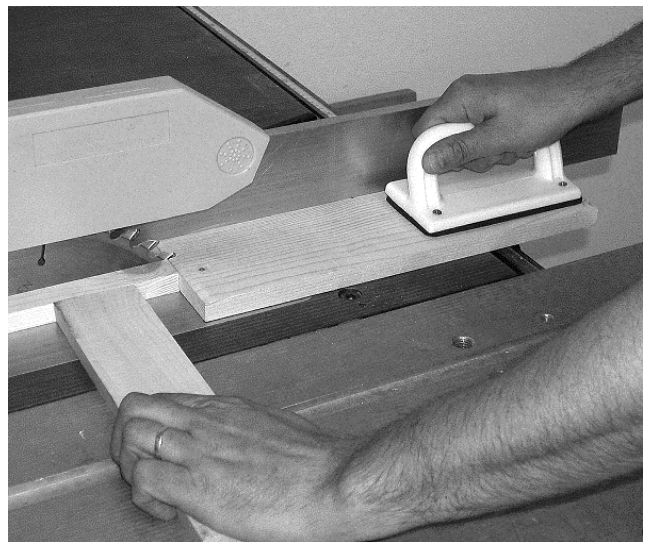



# JTS-600X Floor Plan

