



HANDLEIDING - MODE D'EMPLOI - MANUAL

MRP500H6 (829700172)

Gemotoriseerde mini rupsdumper **Brouette motorisée sur chenilles** **Tracked dumper**

- NL** P.02 Gelieve te lezen en voor later gebruik bewaren
- FR** P.09 Veuillez lire et conserver pour consultation ultérieure
- EN** P.16 Please read and keep for future reference

Inhoud

1 Veiligheid.....	2
2 Specificaties en omschrijving van de machine.....	3
3 Leveringsomvang.....	5
4 Bediening.....	5
5 Onderhoud.....	6
6 Opslag.....	8
7 Problemen oplossen.....	8
8 EG conformiteitsverklaring.....	23

1 Veiligheid

Symbolen

De naamplaat op uw machine bevat symbolen. Deze kunnen belangrijke informatie over het product geven, of gebruiksinstructies.



Draag een veiligheidsbril en een gehoorbescherming.



Lees deze instructies aandachtig.



Draag veiligheidsschoenen.



Draag beschermende handschoenen.



Het is verboden de veiligheidsvoorzieningen te verwijderen of te wijzigen.



Blijf uit de buurt van hete onderdelen van de machine.



Rook niet en blootstel de machine niet aan open vuur.



Houd uw handen weg van roterende delen.



Wees er bewust van, dat voorwerpen gegooid kunnen worden tijdens het gebruik van de machine.



Houd kinderen en andere toeschouwers buiten de werkruimte.



Veiligheidsvoorschriften

1. Lees en begrijp de handleiding en de op de machine aangebrachte labels. Leer het toepassingsgebied van de machine, alsook de grenswaarden en mogelijke risico's van de machine.
2. Verzeker u ervan, dat u de bedieningselementen en hun werking goed kent. Weet hoe de machine snel te stoppen en de bedieningen uit te schakelen.
3. Zorg ervoor, alle instructies en veiligheidsvoorschriften te begrijpen. Gebruik de machine niet zolang u de werking ervan niet goed kent.
4. De uitlaatgassen zijn schadelijk. Als de machine binnenshuis gebruikt wordt, zorg voor een goede ventilatie.
5. Gebruik de machine niet in een explosieve of ontvlambare atmosfeer.
6. Loop met de machine, ren niet.
7. Blijf waakzaam. Gebruik de machine niet als u onder de invloed bent van alcohol, drugs of geneesmiddelen die uw concentratievermogen kunnen verminderen.
8. Draag gepaste kledij. Draag laarzen en handschoenen. Draag geen loszittende kleren.
9. Gebruik lichamelijke beschermingen. Draag steeds een veiligheidsbril en een gehoorbescherming.
10. Controleer de machine voor het begin van het werk. Zorg ervoor, dat de beschermingen goed op hun plaats zitten en bedrijfsklaar zijn. Zorg ervoor dat alle bouten en moeren goed aangedraaid zijn.
11. Gebruik de machine niet als er een brandstof lekkage is, of als er een defect onderdeel is. Vervang de defecte of ontbrekende onderdelen voor het gebruik.
12. Controleer altijd dat alle sleutels weg van de machine werden genomen alvorens deze in te schakelen.
13. Houd een goede balans. Werk nooit met de machine met blote voeten of met sandalen. Draag veiligheidshandschoenen om je voeten te beschermen en uitglijden te voorkomen.
14. Schakel de machine uit om benzine te tanken of af te tappen. Wacht tot alle onderdelen afgekoeld zijn en maak zeker dat er geen ontstekingsbronnen zoals vonken of vlammen in de buurt van de machine zijn. Houd de brandstof steeds weg van ontstekingsbronnen.
15. Als tijdens het tanken gemorste brandstof voordoet, gebruik een droog doek om af te vegen en verplaats de machine tenminste 5 m ver van het verontreinigde gebied.
16. Controleer de oliepeil voor het begin van het werk. Schakel de machine niet in als de oliepeil laag is.
17. Verander de instelling van de snelheidscontrole nooit. Een te hoge snelheid is gevaarlijk voor de gebruiker.
18. Laat de handgreep nooit los. Het risico neemt toe wanneer de machine niet langer geleid wordt.
19. De machine mag uitsluitend door volwassenen gebruikt worden. Houd de machine buiten bereik van kinderen.
20. Reparaties, onderhoud en instellingen moeten door gekwalificeerd personeel uitgevoerd worden.
21. Wanneer de machine niet meer bruikbaar is, verwijder deze op een milieuvriendelijke wijze. Breng deze naar uw verdeler terug, deze zal voor een correcte afvalverwerking zorgen.
22. Vul nooit te veel brandstof in. Het brandstofniveau mag de markering op de tankfilter niet overschrijden.

2 Specificaties en omschrijving van de machine

Model	MRP500H6
Motor	9 pk / 4-takt
Versnellingen	6 vooruit + 2 achteruit
Laadcapaciteit	500 kg
Lengte kiepbak	950 mm
Breedte kiepbak	680 mm
Diepte kiepbak	465 mm
Snelheid vooruit	0 - 7,3 km/h
Snelheid achteruit	0 - 3,5 km/h
Inhoud hydraulische olietank	4,5 l
Inhoud benzinetank	3 l
Netto gewicht	300 kg
Afmetingen	2842 x 782 x 1103 mm

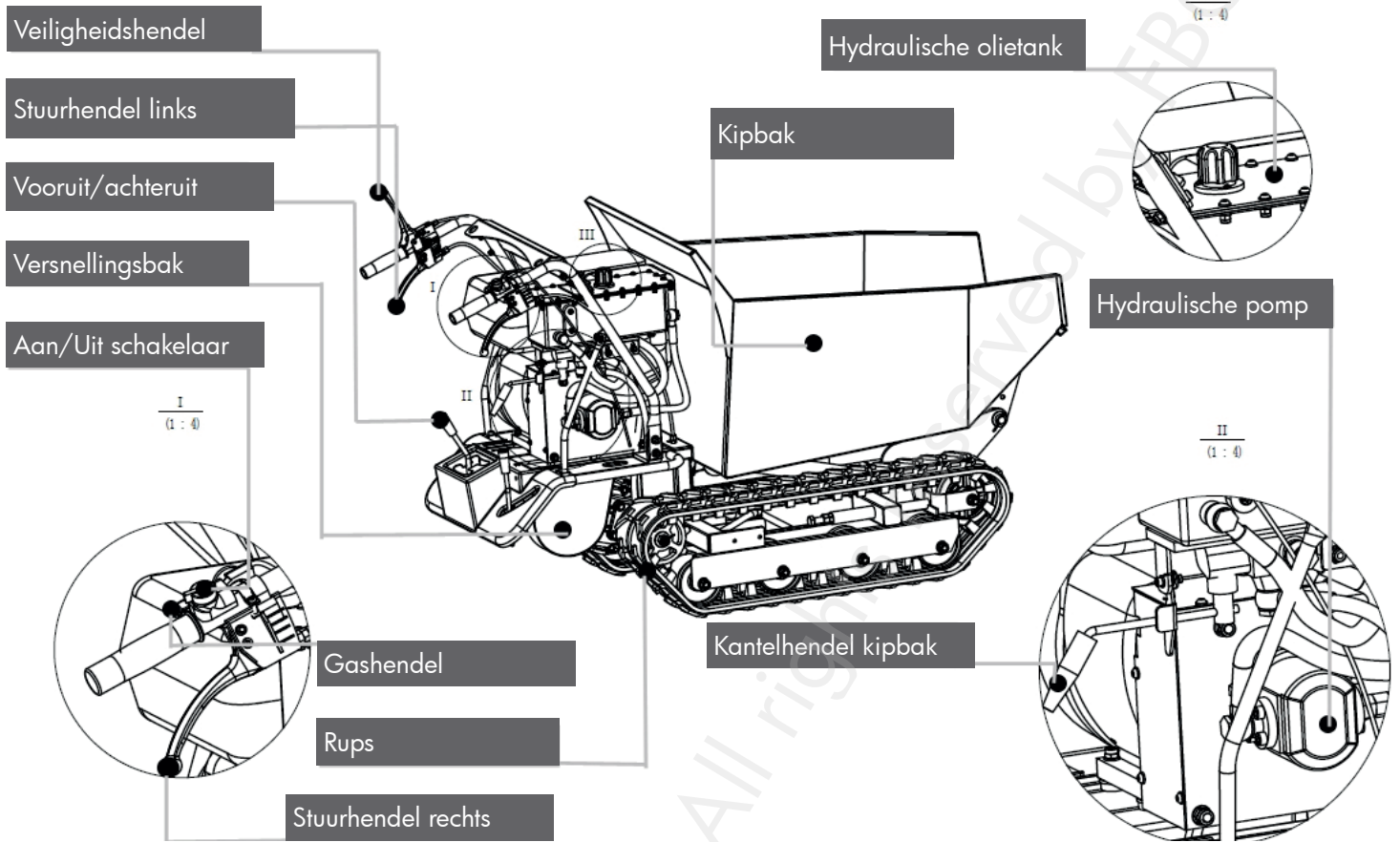

Motor Aan/Uit schakelaar

De motorschakelaar schakelt het ontstekingsysteem in en uit.
De schakelaar moet op de ON-positie om de motor te laten draaien.
De schakelaar moet op de OFF-positie om de motor te stoppen.

Koppelingshendel

Krijp de hendel om de koppeling wordt ingeschakeld. Laat de hendel los, de koppeling wordt ontkoppeld.

Gashendel

De gashendel controleer de motorsnelheid. Zet de hendel op lage snelheid (L) of hoge snelheid (H), of op een tussenpositie tussen L en H om te versnellen of te vertragen.

Stuurhendel links

Bedien de hendels om naar links te draaien.

Stuurhendel rechts

Bedien de hendels om naar rechts te draaien.

Vooruit/achteruit hendel

Bestuurt de voorwaartse of achterwaartse beweging van de machine.

Kantelhendel

Controleer het kantelen van de kiepbak. Draai de vergrendeling voordat u de hendel bedient. Druk de kantelhendel langzaam naar beneden om de kiepbak overeenkomstig op te tillen. De kiepbak stopt zodra hij boven staat. Trek de hendel vervolgens omhoog, om de kiepbak weer in zijn uitgangspositie te brengen. Zet de vergrendeling in de uitgangspositie om de kiepbak te vergrendelen.



3 Leveringsomvang

De minidumper wordt volledig gemonteerd geleverd en zorgvuldig verpakt voor transport. Nadat het product uitgepakt werd, moet u de volgende hebben:

1. De machine
2. De handleiding

Motorolie toevoegen

**AANDACHT!**

Bij de levering is er geen olie in de motor. Start de motor niet zonder olie. Dit kan permanente schade veroorzaken en de garantie op de motor annuleren.

Voeg olie toe volgens de instructies in de handleiding van de motor, die apart geleverd wordt.

4 Bediening

Brandstof invullen

Vul de brandstoftank in volgens de instructies in de handleiding van de motor, die apart geleverd wordt.

**AANDACHT!**

Vul de tank tot maximum 12,5 mm onder de vulopening, om uitzetting mogelijk te maken.

Hydraulische olie

Vul de hydraulische olietank voordat u de machine start. De tankinhoud is 4,5 liter. Het verdient de voorkeur deze niet volledig in te vullen, laat een vrije ruimte in de tank.

De motor starten

Meer informatie over het gebruik van de motor vindt u in de handleiding van de motor.

Volg de volgende instructies voor het koud starten van de motor:

1. Zet de versnellingshendel in de stationaire stand.
2. Draai de chokehendel volledig in chokepositie.
3. Zet de motorschakelaar op AAN.
4. Trek meerdere malen aan het startkoord om de brandstof in de carburator te laten komen. Houd vervolgens de starthendel stevig vast en trek een korte afstand aan het koord, tot u weerstand voelt. Trek dan eerst zachtjes aan het koord, dan krachtig en laat het koord langzaam terugkomen. Laat het koord niet plotseling terugkomen. Trek indien nodig meerdere malen aan het snoer totdat de motor start.
5. Laat de motor een paar seconden draaien om hem op te warmen. Draai vervolgens de chokehendel geleidelijk naar de "OPEN" stand.

**AANDACHT!**

Bedien de stuurhendels pas als de motor opgewarmd is (na enkele seconden).

Voor het opnieuw starten van de motor na gebruik, is normaal gesproken geen gebruik van de starthendel nodig.

1. Zet de gashendel in de middenpositie.
2. Houd de starthendel stevig vast en trek een korte afstand aan het koord, tot u weerstand voelt. Trek dan eerst zachtjes aan het koord, dan krachtig en laat het koord langzaam terugkomen. Laat het koord niet plotseling terugkomen.

Met de machine werken

- Wanneer de motor opgewarmd is, trek de gashendel en laat de koppeling langzaam inschakelen. Als de koppeling niet direct inschakelt, trek lichtjes op de hendel en probeer opnieuw. De kuipwagen begint te rijden.
- De rupsdumper is met handige stuurhendels op de handgrepen uitgerust. Om naar links of naar rechts te draaien, bedien gewoon de overeenstemmende stuurhendel.
- De gevoeligheid van de sturing verhoogt proportioneel met de snelheid, zodat een lichte druk op de stuurhendel voldoende is om te draaien met een lege kuipwagen. Meer druk is nodig als de kiepbak vol is.
- De rupsdumper heeft een maximale capaciteit van 500 kg. Echter, is het raadzaam de lading aan de ondergrond aan te passen.
- Op sommige ondergronden, moet u bij lage snelheid en met extra voorzichtigheid werken.
- Vermijd scherpe bochten en frequente richtingsveranderingen bij het rijden op de weg, vooral op harde en ruwe terreinen, met ongelijke punten en een hoge wrijvingskracht.
- Hoewel de dumper op rupsen rijdt, wees uiterst voorzichtig wanneer u in moeilijke weeromstandigheden werkt (ijs, regen en sneeuw), of op een type ondergrond, dat de kuipwagen kan destabiliseren.
- Houdt er rekening mee, dat de rupsdumper aan een aanzienlijke stampbeweging onderworpen wordt, als deze op hobbels, gaten en treden rijdt.
- Wanneer de koppelingshendel losgelaten wordt, wordt de machine stilgezet en automatisch geremd.
- Als de machine op een steile helling staat, moet een wig tegen een van de wielen geplaatst worden.

Stationaire stand

Zet de gashendel in de stationaire stand (SLOW), om de spanning op de motor te verminderen, wanneer de kuipwagen niet rijdt. Het gebruik van de stationaire stand verlengt de levensduur van de motor, vermindert het brandstofverbruik en het geluidsniveau van de machine.

De motor stilzetten

Om de motor in noodgeval te stoppen, zet gewoon de schakelaar op OFF. Onder normale omstandigheden, volg de volgende procedure:

1. Zet de gashendel op de positie LANGZAAM.
2. Laat de motor een minuut of twee vertragen.
3. Draai de motorschakelaar op OFF.
4. Draai de brandstofkraan op OFF.



AANDACHT!

Zet de choke hendel niet op de GESLOTEN positie om de motor stil te zetten, omdat dit de motor kan beschadigen.

5 Onderhoud

Een regelmatig onderhoud verlengt de levensduur van de machine en van de componenten.

Preventief onderhoud

1. Zet de motor stil en schakel alle bedieningshendels uit. De motor moet koud zijn.
2. Houd de gashendel op de positie LANGZAAM, verwijder de bougiedraad en beveilig.
3. Controleer de algemene toestand van de machine. Controleer of er losgedraaide schroeven zijn, niet correct uitgelijnde of vastzittende bewegende delen, gebarsten of gebroken delen of andere storingen.
4. Verwijder al het vuil dat zich op de machine verzameld heeft met een borstel of een stofzuiger. Smeer vervolgens alle bewegende delen met lichte machineolie.
5. Plaat de bougiedraad terug.



AANDACHT!

Gebruik nooit een hogedrukreiniger om de machine schoon te maken. Water kan in kleine ruimtes binnendringen en assen, koppelingen, lagers of de motor beschadigen. Het gebruik van een hogedrukreiniger vermindert de levensduur en de efficiëntie van de machine.

De koppelingshendel instellen

Wanneer de koppeling begint te slijten, wordt de opening van de hendel groter, waardoor deze moeilijker is te bedienen. Dit betekent dat het noodzakelijk is om de kabel af te stellen, waarbij de koppelingshendel op zijn oorspronkelijke positie moet gezet worden door middel van de afstelrichting en de contraoer.

De stuurhendel instellen

Als u moeite heeft met het sturen van de machine, moet u de stuurhendels met de speciale afstellers afstellen. Draai de borgmoer los en draai de stelmoeren los om de speling in de kabel, die na het eerste gebruik of na normale slijtage kan optreden, te elimineren. Let er goed op dat u de stelmoeren niet te veel losdraait, want dit kan een ander probleem veroorzaken: het verlies van tractie. Vergeet niet de borgmoer aan te draaien als u klaar bent.

Smering

De versnellingsbak wordt in de fabriek vooraf gesmeerd en afgedicht.

Controleer het oliepeil alle 50 werkuren.

Gebruik lithiumvet #0, zoals Lubriplate 6300AA, Lubriplate GR-132, of Multifak, bijv. EP-O.

De olie moet warm verwisseld worden, door de vuldop en de dop met peilstok los te draaien. Wanneer de olietank helemaal leeg is, zet de vuldop terug en vul de tank met verse olie in.

De rupsbanden spannen

Bij gebruik hebben de rupsbanden de neiging geleidelijk los te gaan. Als u met losse rupsen werkt, kunnen deze op het aandrijf wiel glijden, en daardoor een vroege slijtage van hun behuizing veroorzaken.

Ga als volgt te werk om de spanning van de rupsbanden te controleren:

1. Plaats de machine op een vlak en compact oppervlak, bij voorkeur asfalt of stenen bestrating.
2. Til de machine en zet deze op blokken met een voldoende draagkracht, zodat de machine zich op ongeveer 100 mm van de grond bevindt.
3. Meet de middenlijn van de rupsband ten opzichte van de horizontale lijn. De meting mag 10-15 mm niet overschrijden.

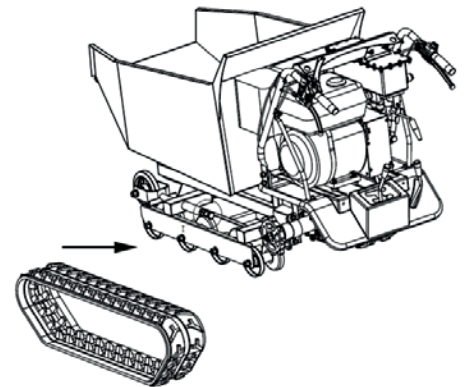
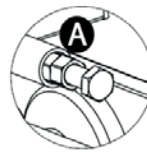

Als de afstand groter is, draai dan de bout A om de afstand tussen het geleidewiel en de rupsband in te stellen, totdat de correcte spanning bereikt wordt.



AANDACHT!

- De instelling van de rupsbanden en van de remmen zijn gekoppeld. Wees dus heel voorzichtig, omdat het remeffect vermindert als de rupsbanden te strak aangedraaid zijn.
- Als de instelbout niet meer ingesteld kan worden, moet de rupsband vervangen worden.

De rupsen vervangen

Controleer regelmatig de toestand van de rupsen. Als er een gebarsten of gerafeld is, moet deze als volgt vervangen worden.

1. Draai de bout A los om de rupsband voldoende los te laten komen.
2. Schuif de oude rupsband eraf en installeer de nieuwe rupsband.
3. Stel de bout A af om de juiste spanning te garanderen.



AANDACHT!

Wanneer u een rups wegneemt of installeert, zorg ervoor, uw vingers niet tussen de rups en de katrol te knijpen.

6 Opslag

Als de kruiwagen langer dan 30 dagen niet gebruikt zal worden, moet deze als volgt voor de opslag voorbereid worden:

1. Maak de brandstoftank volledig leeg. Opgeslagen brandstof met ethanol of MTBE kan beginnen muf te gaan binnen 30 dagen. Verbruikte brandstof heeft een hoog gomgehalte en kan de carburator verstoppem en de brandstoftoevoer beperken.
2. Start de motor en laat deze draaien totdat hij stopt, om zeker te maken, dat er geen benzine meer in de carburator blijft. Dit voorkamt afzettingen in de carburator, die daardoor beschadigd kan worden.
3. Terwijl de motor warm is, tap de motorolie af. Vul in met verse olie van het type dat aanbevolen wordt in de handleiding van de motor.
4. Maak de buitenkant van de machine en de luchtopeningen met een doek schoon.
Gebruik geen sterk reinigingsmiddel of aardolie gebaseerde producten, die de kunststof onderdelen kunnen beschadigen.
5. Controleer of er geen loszittende of beschadigde onderdelen zijn. Repareer of vervang de beschadigde delen, en draai de schroeven, moeren en bouten aan indien nodig.
6. Sla de machine op een vlakke ondergrond op, in een schone, droge en goed verluchte ruimte.

 **AANDACHT!**
Sla de machine niet op met benzine in een gesloten ruimte, waarin de brandstofdampen in contact met open vuur, vonken, waakvlammen of andere ontstekingsbronnen kunnen komen.

7 Problemen oplossen

Storingen	Mogelijke oorzaken	Oplossingen
De motor start niet op	De bougiekabel is losgekoppeld.	Sluit de bougiekabel correct aan.
	Geen brandstof meer of brandstof muf.	Vul in met verse brandstof.
	De choke in niet geactiveerd.	De choke moet geactiveerd zijn voor het opstarten van een koude motor.
	Brandstofslang verstopt.	Maak de slang schoon.
	De bougie is vuil.	Reinig, stel de speling in of vervang de bougie.
	De motor is verzopen.	Wacht enkele minuten alvorens opnieuw te proberen.
De motor draait onregelmatig	De bougiekabel is losgekoppeld.	Sluit de bougiekabel correct aan.
	De machine werkt met de choke in de GESLOTEN positie.	Zet de choke op de OPEN positie.
	Brandstofslang verstopt of brandstof muf.	Maak de slang schoon. Vul de tank in met verse brandstof.
	De luchtopening is verstopt.	Maak de luchtopening schoon.
	Er is water of vuil in het brandstofsysteem.	Maak de brandstoftank leeg en vul in met verse brandstof.
	De luchtfilter is vuil.	Reinig of vervang de luchtfilter.
	Carburator niet correct ingesteld.	Raadpleeg de technische dienst van uw verdeler.
De motor oververhit.	Het oliepeil is te laag.	Vul het carter in met geschikte olie.
	De luchtfilter is vuil.	Reinig of vervang de luchtfilter.
	Carburator niet correct ingesteld.	Raadpleeg de handleiding van de motor.
Een of beide rupsen zitten vast.	Vreemd lichaam tussen de rupsband en het frame.	Verwijder het vreemd lichaam.
De machine rijdt niet terwijl de motor draait.	De versnelling is niet goed geselecteerd.	Controleer of de versnellingshendel niet tussen twee versnellingen staat.
	De aandrijfriem is niet genoeg gespannen.	Span de aandrijfriem.

Table des matières

1 Sécurité.....	9
2 Spécifications et description de la machine.....	10
3 Contenu de la livraison.....	12
4 Utilisation.....	12
5 Entretien.....	13
6 Rangement.....	15
7 Résolution des pannes.....	15
8 Déclaration de conformité CE.....	23

1 Sécurité

Symboles

Sur la plaque signalétique de votre machine, vous trouverez des symboles. Ceux-ci peuvent donner des informations importantes sur le produit et des instructions d'utilisation.



Portez des lunettes de sécurité et des protections auditives.



Lisez attentivement ces instructions.



Portez des chaussures de sécurité.



Portez des gants de protection.



Il est interdit d'enlever ou de modifier les dispositifs de sécurité.



Restez éloigné des parties chaudes de la machine.



Ne fumez pas ou n'exposez pas la machine à des flammes vives.



Soyez conscient du fait que des objets peuvent être projetés pendant l'utilisation de la machine.



Gardez les mains à distance des chenilles et des pièces rotatives.



Tenez les enfants et les autres personnes à l'écart de l'espace de travail.

Consignes de sécurité

1. Lisez et comprenez le manuel d'utilisation et les étiquettes apposées sur la machine. Apprenez le champ d'application de la machine, ainsi que ses limites et les risques potentiels liés à son utilisation.
2. Assurez-vous que vous connaissez bien les commandes et leur bon fonctionnement. Sachez comment rapidement arrêter la machine et débrayer les commandes.
3. Veillez à lire et comprendre toutes les instructions et consignes de sécurité. N'utilisez pas la machine tant que vous n'avez pas bien compris son fonctionnement. Suivez toujours les instructions du fabricant pour l'entretien de votre machine.
4. Les gaz d'échappement sont nocifs. Si vous utilisez la machine à l'intérieur, une bonne ventilation doit être assurée.
5. N'utilisez pas une plaque vibrante dans une atmosphère explosive ou inflammable.
6. Marchez avec la machine, ne courez pas.
7. Restez vigilant. N'utilisez pas la machine si vous êtes sous l'influence d'alcool, de drogue ou de médicaments qui pourraient diminuer votre capacité de concentration.
8. Portez des vêtements adaptés. Portez des bottines et des gants. Ne portez pas de vêtements amples.
9. Utilisez des protections individuelles. Portez toujours des lunettes de protection et des protections auditives.
10. Contrôlez votre machine avant de commencer à travailler. Veillez à ce que les protections soient bien en place et en bon état de fonctionnement. Vérifiez que tous les boulons et écrous sont bien serrés.
11. N'utilisez jamais la machine s'il y a des fuites d'huile ou si une pièce est défectueuse. Remplacez les pièces défectueuses ou manquantes avant utilisation.
12. Prenez l'habitude de vérifier que les outils de service ont été enlevés de la machine avant de la mettre en marche.
13. Ne vous penchez pas trop. Ne travaillez pas avec la machine à pieds nus ou en sandales. Portez des chaussures de sécurité pour protéger vos pieds et éviter de glisser.
14. Arrêtez la machine pour faire le plein ou vidanger l'essence. Attendez que toutes les pièces soient bien refroidies et assurez-vous qu'il n'y a pas de sources d'inflammation telles que des étincelles ou des flammes près de la machine. Gardez toujours le carburant éloigné des sources d'inflammation.
15. Si du carburant coule lors du remplissage, utilisez un chiffon sec pour l'essuyer et déplacez la machine à au moins 5 mètres de la zone où le carburant a coulé.
16. Vérifiez le niveau d'huile avant de commencer à travailler. Ne mettez pas la machine en marche si le niveau est bas.
17. Ne modifiez jamais le réglage de la commande et le dispositif de limitation de vitesse. Une vitesse trop élevée représente un risque pour l'utilisateur.
18. Ne lâchez jamais la poignée. Le risque augmente si la machine n'est plus guidée.
19. La machine ne peut être utilisée que par des adultes. Tenez la machine hors de portée des enfants.
20. Les réparations, l'entretien et les réglages doivent être effectués par du personnel qualifié.
21. Quand la machine est hors d'usage, débarrassez-vous en sans nuire à l'environnement, en la rapportant à votre revendeur qui veillera à ce qu'elle soit éliminée correctement.
22. Ne remplissez jamais trop le réservoir d'essence. Le niveau ne doit pas dépasser la marque sur le filtre du réservoir.

2 Spécifications et description de la machine

Modèle	MRP500H6
Moteur	9 cv / 4 temps
Vitesses	6 en marche avant + 2 en marche arrière
Capacité de charge	500 kg
Longueur du bac	950 mm
Largeur du bac	680 mm
Profondeur du bac	465 mm
Vitesse marche avant	0 - 7,3 km/h
Vitesse marche arrière	0 - 3,5 km/h
Capacité réservoir d'huile hydraulique	4,5 l
Poids net	300 kg
Dimensions	2842 x 782 x 1103 mm

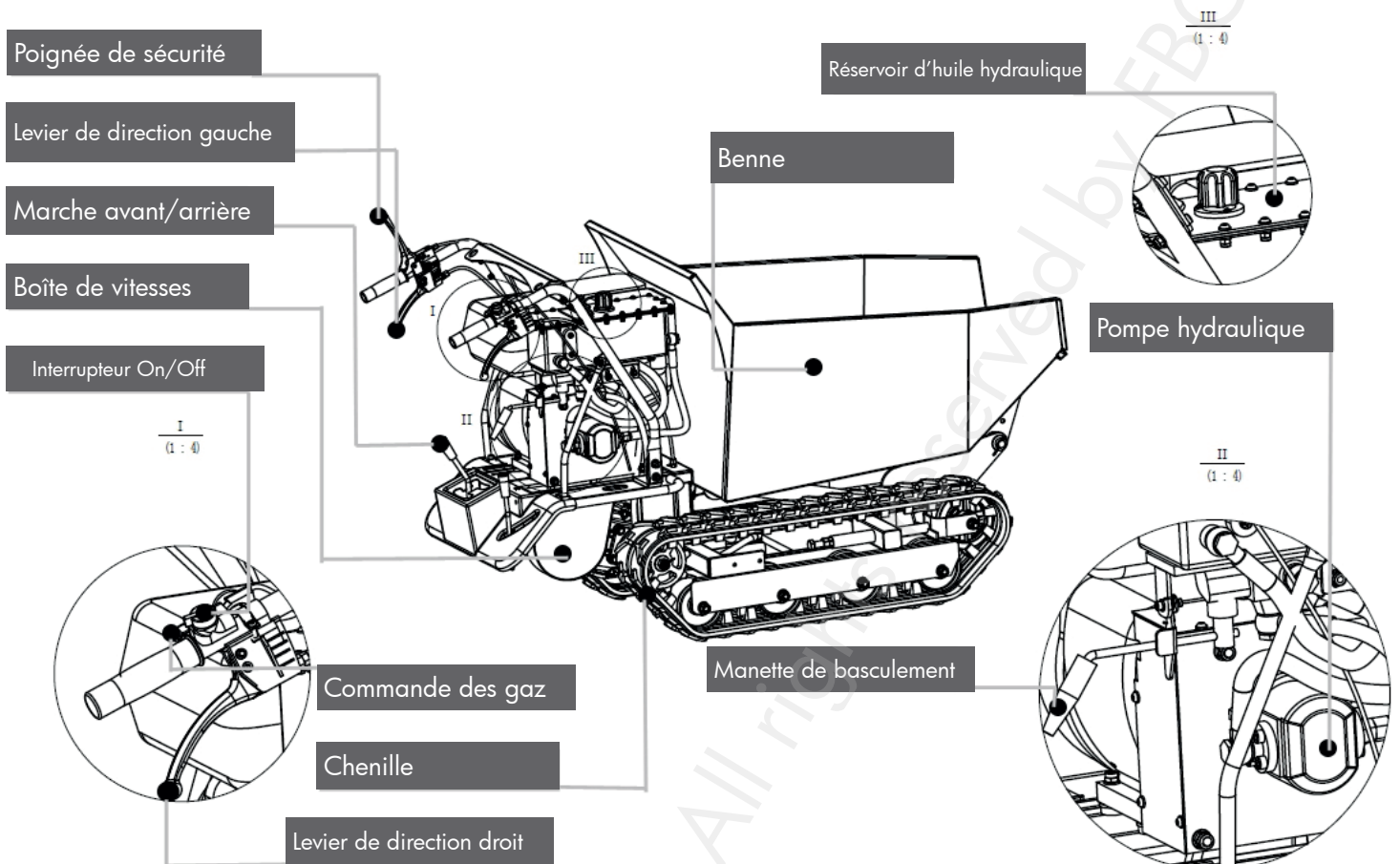

Interrupteur On/Off du moteur

L'interrupteur du moteur active et désactive le système d'allumage.
L'interrupteur doit être sur la position ON pour que le moteur tourne.
L'interrupteur doit être sur la position OFF pour que le moteur s'arrête.

Levier d'embrayage

Serrez le levier pour embrayer, relâchez le levier pour débrayer.

Levier de vitesse

Ce levier permet de contrôler la vitesse. Mettez le levier sur la vitesse lente (L) ou sur la vitesse rapide (H), ou dans une position intermédiaire entre L et H pour accélérer ou décélérer.

Levier de direction gauche

Actionnez le levier pour tourner à gauche.

Levier de direction droit

Actionnez le levier pour tourner à droite.

Manette marche avant/marche arrière

Cette manette permet de sélectionner la marche avant ou la marche arrière.

Manette de basculement de la benne

Contrôle le basculement de la benne. Tournez le dispositif de verrouillage avant d'actionner la manette. Poussez lentement la manette vers le bas pour soulever la benne en conséquence. Une fois que la benne est tout en haut, elle s'arrête. Tirez ensuite lentement la manette vers le haut pour faire revenir la benne à sa position initiale. Mettez le dispositif de verrouillage dans sa position initiale pour bloquer la bennes.

3 Contenu de la livraison

Le mini dumper est livré entièrement monté et soigneusement emballé pour le transport. Une fois que vous avez déballé le produit, vous devez avoir :

1. La machine
2. Le manuel d'utilisation

Huile de moteur



ATTENTION !

À la livraison, il n'y a pas d'huile dans le moteur. Ne mettez jamais le moteur en marche sans huile. Cela provoquerait des dommages irréparables et annulerait la garantie sur le moteur.

Mettez de l'huile dans le moteur en suivant les instructions d'utilisation du moteur fournies séparément.

4 Utilisation

Mettre de l'essence

Remplissez le réservoir d'essence en suivant les instructions d'utilisation du moteur fournies séparément.



ATTENTION !

Remplissez le réservoir au maximum jusque 12,5 mm sous le goulot de remplissage, afin de permettre l'expansion.

Huile hydraulique

Remplissez le réservoir d'huile hydraulique avant de mettre la machine en marche. La capacité du réservoir est de 4,5 litres. Il est préférable de ne pas le remplir complètement, mais de laisser un espace libre.

Démarrer le moteur

Vous trouverez plus de détails sur l'utilisation du moteur dans le mode d'emploi du moteur.

Suivez les instructions suivantes pour un démarrage à froid du moteur :

1. Mettez le levier de vitesse sur la position du ralenti.
2. Tournez complètement le levier du starter.
3. Mettez l'interrupteur du moteur sur ON.
4. Tirez plusieurs fois sur le cordon de démarrage pour permettre à l'essence de s'écouler dans le carburateur. Ensuite, tenez fermement la poignée de démarrage et tirez le cordon sur une courte distance jusqu'à ce que vous sentiez une résistance. Tirez ensuite sur le cordon, d'abord doucement, puis énergiquement, et laissez le cordon revenir doucement. Ne laissez pas le cordon revenir brusquement. Si nécessaire, tirez plusieurs fois sur le cordon jusqu'à ce que le moteur démarre.
5. Laissez tourner le moteur pendant quelques secondes pour le faire chauffer. Ensuite, tournez graduellement le levier du starter en position «OUVERT» (OPEN).



ATTENTION !

N'actionnez pas le levier de changement de direction avant que le moteur ne soit chaud (après quelques secondes).

Le redémarrage du moteur déjà chaud après utilisation ne nécessite normalement pas l'utilisation du starter.

1. Mettez la manette des gaz à mi-course.
2. Tenez fermement la poignée du démarreur et tirez le cordon sur une courte distance jusqu'à ce que vous sentiez une résistance. Tirez ensuite sur le cordon, d'abord doucement, puis énergiquement, et laissez le cordon revenir doucement. Ne laissez pas le cordon revenir brusquement.

Travailler avec la machine

- Quand le moteur est chaud, embrayez lentement. Si l'embrayage ne se fait pas directement, relâchez doucement le levier et réessayez. La brouette va commencer à rouler.
- Tirez sur la manette des gaz pour accélérer.
- La brouette est équipée de leviers de direction très pratiques sur les poignées. Pour tourner à gauche ou à droite, il suffit d'actionner le levier correspondant.
- La sensibilité de la direction augmente proportionnellement avec la vitesse, ce qui fait qu'avec un bac vide, une légère pression sur le levier suffit pour tourner. Une pression plus forte est nécessaire si le bac est rempli.
- La brouette a une capacité maximale de 500 kg. Toutefois, il est recommandé d'adapter la charge au sol sur lequel la machine est utilisée.
- Nous vous conseillons également de couvrir certains tronçons à basse vitesse et avec des précautions supplémentaires.
- Évitez les virages serrés et les changements fréquents de direction lors de la conduite sur la route, particulièrement sur des terrains durs et rugueux, avec des aspérités et un haut degré de frottement.
- Même si la brouette fonctionne sur des chenilles, redoublez de prudence quand vous travaillez dans des conditions météo difficiles (gel, fortes pluies et neige) ou sur un type de sol qui peut déstabiliser la machine.
- Comme tout véhicule à chenilles, la brouette est soumise à un tangage considérable quand elle passe sur des bosses, des trous et des marches.
- Quand l'embrayage est relâché, la machine s'arrête et freine automatiquement.
- Si la machine est arrêtée sur une pente raide, une cale doit être placée contre une des roues.

Ralenti

Mettez la commande des gaz en position LENTE (SLOW) pour réduire la contrainte sur le moteur pendant que la brouette ne roule pas. L'utilisation du ralenti permet de prolonger la durée de vie du moteur, d'économiser du carburant et de réduire le niveau sonore de la machine.

Arrêter le moteur

Pour arrêter le moteur en cas d'urgence, mettez simplement l'interrupteur sur OFF. Dans des conditions normales, suivez la procédure suivante :

1. Mettez la commande des gaz en position LENTE.
2. Laissez ralentir le moteur pendant une ou deux minutes.
3. Tournez l'interrupteur du moteur sur OFF.
4. Tournez le robinet du carburant sur OFF.



ATTENTION !

Ne mettez pas la commande du starter en position FERMÉE pour arrêter le moteur, car cela pourrait l'endommager.

5 Entretien

Un entretien régulier prolonge la durée de vie de la machine et des composants.

Entretien préventif

1. Arrêtez le moteur et désengagez tous les leviers de commande. Le moteur doit être froid.
2. Inspectez l'état général de la machine. Contrôlez s'il y a des vis desserrées, des parties mobiles mal alignées ou coincées, des pièces fissurées ou cassées, ou toute autre anomalie.
3. Enlevez toutes les saletés ayant pu s'accumuler sur la machine avec une brosse ou un aspirateur. Nettoyez la brouette après chaque utilisation.
4. Lubrifiez ensuite toutes les pièces mobiles avec une huile légère pour machines.



ATTENTION !

N'utilisez jamais un nettoyeur haute pression pour nettoyer votre machine. De l'eau peut pénétrer dans les interstices de la machine et dans la transmission, et endommager les axes, les engrenages, les roulements, ou le moteur. L'utilisation d'un nettoyeur haute pression diminuera la durée de vie et l'efficacité de votre machine.

Régler l'embrayage

Quand l'embrayage commence à s'user, l'ouverture de la poignée devient plus large, ce qui la rend plus difficile à utiliser. Cela signifie que vous devez ajuster le câble, en mettant le levier d'embrayage dans sa position initiale, agissant sur le dispositif de réglage et sur le contre-écrou.

Réglage des leviers de direction

Si vous avez de la difficulté à diriger l'appareil, vous devrez ajuster les leviers de direction à l'aide des dispositifs de réglage spéciaux. Desserrer le contre-écrou et dévisser les écrous de réglage pour éliminer le jeu dans le câble, qui peut se produire après une première utilisation ou une usure normale. Faites très attention de ne pas trop dévisser les écrous de réglage car cela peut créer un autre problème : la perte de traction. N'oubliez pas de serrer le contre-écrou lorsque vous avez terminé.

Lubrification

La boîte de vitesse est pré-lubrifiée et scellée en usine. Vérifiez le niveau d'huile toutes les 50 heures d'utilisation. Utilisez une graisse au lithium #0, comme Lubriplate 6300AA, Lubriplate GR-132, ou Multifak, par ex. EP-O. L'huile doit être remplacée à chaud, en dévissant le bouchon de remplissage et le bouchon muni d'une jauge. Quand le réservoir d'huile est complètement vidé, remettez le bouchon de remplissage et remplissez avec de l'huile fraîche.

Resserrer les chenilles

À la longue, les chenilles se desserrent. Si vous travaillez avec des chenilles desserrées, elles auront tendance à glisser sur la roue motrice, provoquant une usure prématurée de leur logement.

Procédez comme suit pour vérifier la tension des chenilles :

1. Placez la machine sur une surface plane et compacte, de préférence en asphalte ou en pierre.
2. Soulevez la machine et mettez-la sur des blocs ayant une capacité de charge suffisante, de façon à ce que la machine se trouve à environ 100 mm du sol.
3. Mesurez la ligne médiane de la chenille par rapport à la ligne horizontale. La mesure ne peut pas dépasser 10-15 mm.

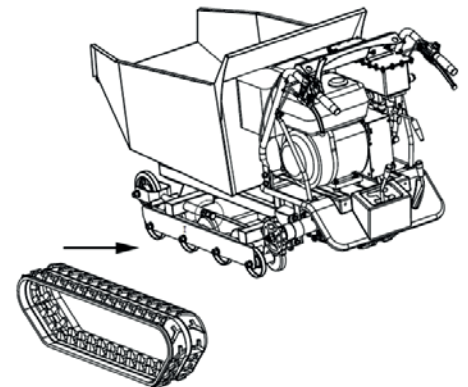
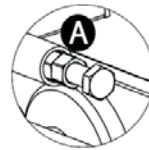

Si la distance est plus grande, serrez le boulon A pour régler la distance entre la roue de guidage et la chenille jusqu'à ce que la tension soit correcte.



ATTENTION !

- **Le réglage de la chenille et celui des freins sont liés. Soyez donc très prudent, car si les chenilles sont trop serrées, l'effet de freinage sera diminué.**
- **Si vous ne pouvez plus régler le boulon de réglage, la chenille doit être remplacée.**

Remplacer les chenilles

Vérifiez régulièrement l'état des chenilles. Si une chenille est fissurée ou effilochée, elle doit être remplacée dès que possible.

1. Desserrez le boulon A illustré dans la figure ci-dessus pour desserrer suffisamment la chenille.
2. Enlevez la chenille usagée et installez la nouvelle.
3. Réglez le boulon A pour obtenir une tension correcte de la chenille.



ATTENTION !

Quand vous enlevez ou installez une chenille, veillez à ne pas coincer vos doigts entre la chenille et la poulie.

Entretien du moteur

Consultez le manuel d'utilisation du moteur pour son entretien.

6 Rangement

Si la brouette ne doit pas être utilisée pendant plus de 30 jours, préparez la machine comme suit pour la ranger :

1. Videz complètement le réservoir d'essence. Du carburant stocké contenant de l'éthanol ou du MTBE peut commencer à s'éventer dans les 30 jours. Du combustible usagé a une teneur élevée en gomme et peut obstruer le carburateur et limiter le flux de carburant.
2. Faites démarrer le moteur et laissez-le tourner jusqu'à ce qu'il s'arrête, pour vous assurer qu'il ne reste pas d'essence dans le carburateur. Cela permet d'éviter les dépôts à l'intérieur du carburateur, qui pourrait ainsi être endommagé.
3. Pendant que le moteur est chaud, videz l'huile du moteur. Remplissez avec de la nouvelle huile du type recommandé dans le mode d'emploi du moteur.
4. Nettoyez l'extérieur de la machine et les bouches d'aération avec un chiffon propre.
N'utilisez pas de détergent puissant ou de produits à base de pétrole, pour ne pas endommager les parties en plastique.
5. Vérifiez si aucune pièce n'est desserrée ou endommagée. Réparez ou remplacez les pièces endommagées et resserrez les vis, écrous et boulons si nécessaire.
6. Rangez la machine sur un sol plat, dans un endroit propre, sec et bien ventilé.



ATTENTION !

Ne rangez pas la machine avec de l'essence dans un endroit non aéré, où les vapeurs d'essence peuvent entrer en contact avec une flamme, des étincelles, une veilleuse ou une autre source d'inflammation.

7 Résolution des pannes

Pannes	Causes possibles	Solutions
Le moteur ne démarre pas	Le fil de la bougie est débranché.	Connectez correctement le fil de la bougie.
	Plus de carburant ou carburant éventé.	Remplissez avec du carburant propre.
	Le starter n'est pas activé.	L'accélérateur doit être positionné avec le starter activé pour un démarrage à froid.
	Tuyau d'essence bouché.	Nettoyez le tuyau d'essence.
	La bougie est sale.	Nettoyez, réglez le jeu ou remplacez la bougie.
	Le moteur est noyé.	Attendez quelques minutes avant de réessayer.
Le moteur tourne de manière irrégulière	Le fil de la bougie est déconnecté.	Reconnectez le fil de la bougie.
	La machine fonctionne avec la commande du starter en position FERMÉE.	Mettez la commande du starter en position OUVERTE.
	Tuyau d'essence bouché ou essence éventée.	Nettoyez le tuyau d'essence. Remplissez le réservoir avec de l'essence propre.
	La bouche d'aération est bouchée.	Nettoyez la bouche d'aération.
	Il y a de l'eau ou des saleté dans le circuit de carburant.	Videz le réservoir d'essence et remplissez-le avec de l'essence propre.
	Le filtre à air est sale.	Nettoyez ou remplacez le filtre à air.
	Le carburateur est mal réglé.	Consultez le service technique de votre revendeur.
Le moteur surchauffe	Le niveau d'huile est trop bas.	Remplissez le carter avec de l'huile adaptée.
	Le filtre à air est sale.	Nettoyez ou remplacez le filtre à air.
	Le carburateur est mal réglé.	Consultez le mode d'emploi du moteur.
Une chenille est bloquée	Un corps étranger s'est introduit entre la chenille et le châssis.	Enlevez le corps étranger.
La machine n'avance pas alors que le moteur tourne	La vitesse n'est pas enclenchée.	Vérifiez si le levier de vitesse n'est pas entre deux vitesses.
	La courroie d'entraînement n'est pas serrée assez.	Resserrez la courroie.

Contents

1 Safety	16
2 Specifications and description	17
3 Contents supplied	19
4 Operation	19
5 Maintenance	20
6 Storage	22
7 Troubleshooting	22
8 EC declaration of conformity	23

1 Safety

Symbols

The rating plate on your machine may show symbols. These represent important information about the product or instructions on its use.



Wear eye protection and hearing protection.



Read these instructions for use carefully.



Wear safety footwear.



Wear protective gloves.



It is forbidden to remove or tamper with the protection devices and safety devices.



Keep away from hot parts on the machine.



Do not smoke or have open flames.



Be aware, objects may be thrown while in use.



Keep hands and feet away from tracks and rotating parts.



Keep children and bystanders off and away.

Safety instructions

1. Read and understand the operator's manual and labels affixed to the machine. Learn its application and limitation as well as the specific potential hazards.
2. Make sure thoroughly familiar with the controls and their proper operation. Know how to stop the machine and disengage the controls quickly.
3. Make sure to read and understand all instructions and safety precautions of the engine manual delivered with the machine. Do not use the machine until you have completely understood the specific operating methods. Always follow the manufacturer's instruction for maintenance operations.
4. The exhaust fumes are harmful to health. If use indoors, good ventilation must be provided.
5. Do not operate the dumper in explosive or flammable atmospheres.
6. Walk with the machine, do not run.
7. Stay alert. Do not operate the machine when under the influence of drugs, alcohols or any medication that could affect your ability to use it properly.
8. Dress properly. Wear boots and gloves. Do not wear loose clothing.
9. Use safety equipment. Always wear eye protection and hearing protection.
10. Check your machine before starting. Keep guards in place and in working order. Make sure all nuts and bolts are securely tightened.
11. Never operate the machine when there is fuel leakage and the control damaged. Replace damaged, missing or failed parts before using the machine.
12. Form a habit of checking to ensure that keys and adjusting wrenches are removed from machine area before starting it.
13. Do not overreach. Do not operate the machine with barefoot or when wearing sandals. Wear protective footwear to protect your feet and avoid slipping.
14. When fill or drain fuel, stop the machine, wait the hot parts cooled and make sure there is no ignition source, such as sparks, flame near the machine. Always keep the fuel far away from the ignition sources.
15. If any fuel spillage occurs during refuelling, use a dry rag to wipe up and carry the machine to another position at least 5 m far from the spillage area to starting it.
16. Check the oil level before starting. Do not start machine when the oil level low.
17. Never change the control setting and speed limit device. Over-speed than the limitation may cause danger to the operator.
18. Never get out of your hands from the handles. Hazards rise when the machine is get out of guide.
19. The machine is only designed for adult use. Always keep the machine out of the reach of the children.
20. Repair, maintenance and adjustment must be performed by qualified person.
21. If the machine is no longer usable, dispose it properly without damaging the environment by handing it into your local dealer who will arrange for its correct disposal.
22. Never over-fill the fuel. Do not fill fuel exceed the limit level mark on the fuel filter of the tank.

2 Specifications and description

Model	MRP500H6
Motor	9 hp / 4-stroke
Transmission	6F + 2R
Load capacity	500 kg
Box length	950 mm
Box width	680 mm
Box depth	465 mm
Speed forward	0 - 7.3 km/h
Speed reverse	0 - 3.5 km/h
Hydraulic oil tank capacity	4.5 l
Net weight	300 kg
Dimensions	2842 x 782 x 1103 mm

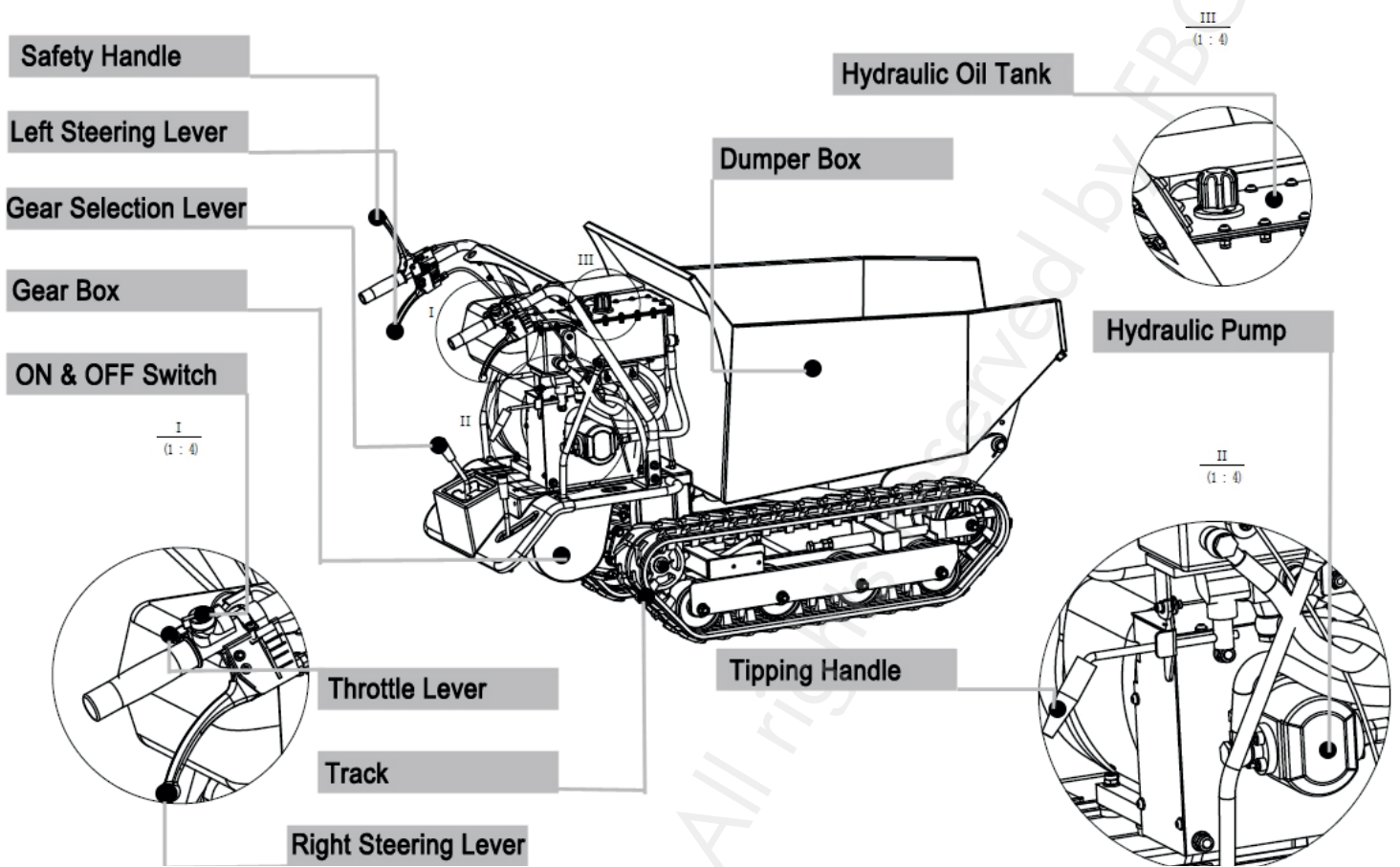

Engine On/Off switch

The engine switch enables and disables the ignition system.
The engine switch must be in the ON position for the engine to run.
Turning the engine switch to the OFF position stops the engine.

Clutch control lever

Squeeze the control lever, clutch engaged. Release the lever, clutch disengaged.

Throttle control

It controls engine speed. Put the throttle control on low speed (L) or high speed (H) or an intermediary position between L and H to increase or decrease the speed of engine.

Left steering lever

Operate the lever to turn left.

Right steering lever

Operate the lever to turn right.

Gear selection lever

It controls forward or reverse movements of the machine.

Tipping handle

It controls tipping of the dump box. Turn the locking device around before you operate the tipping handle. Slowly press the tipping handle down the dump box raising up accordingly. Till to the top, it stops. Then slowly pull up the tipping handle and dump box lowers back accordingly. Please put the locking device to original position to well lock the tipping handle.

3 Contents supplied

The tracked dumper comes fully assembled and is shipped in carefully packed package. After all the parts have been removed from the package, you should have:

1. Machine
2. Operator's Manual

Engine oil

 **WARNING!**
Oil has been drained for shipping. Failure to fill engine sump with oil before starting engine will result in permanent damage and will void engine warranty.

Add oil according to engine manual packed separately with your unit.

4 Operation

Adding fuel

Fill the fuel tank according to engine manual packed separately with your unit.

 **WARNING!**
Fill tank to no more than 12.5 mm (1/2") below the bottom of the filler neck to provide space for expansion.

Adding hydraulic oil

Fill hydraulic oil to the hydraulic oil tank before starting the machine. The capacity of the tank is 4.5 l, it's better not to fill up, leave some space.

Starting engine

A more detailed description of the engine operation and all related precautions and procedures can be found in the engine manual.

Follow the procedure below for cold starts:

1. Put the gear shift lever at the idle speed position .
2. Turn choke lever on the engine to full choke position.
3. Turn the engine switch on.
4. Pull the starting rope slowly several times to allow the gasoline to flow into the engine's carburetor. Then hold the start handle firmly and pull rope out a short distance until you feel some resistance. Then pull the rope smoothly and briskly, and allow rope to return gently. Do not let the rope snap back. If necessary, pull the rope several times until the engine starts.
5. Allow the engine to run for several seconds to warm up. Then, gradually move chock lever to "OPEN" position.

 **WARNING!**
Please not to operate the direction change lever before the engine warming up after several seconds.

Restarting an engine that is already warm from previous running does not normally require use of the choke.

1. Set the throttle lever on the handlebar at half- way position.
2. Hold the start handle firmly and pull rope out a short distance until you feel some resistance. Then pull the rope smoothly and briskly, and allow rope to return gently. Do not let the rope snap back.

Operating

- After engine warms up, slowly squeeze the clutch control lever, then engage the require gear. If the gear does not engage straight away, slowly release the clutch lever and try again. In this way the tracked dumper will start moving.
- Pull throttle lever to accelerate the engine speed.
- The tracked dumper has the steering levers on the handlebars and this makes steering very easy. To turn right or left, simply operate the corresponding right or left steering lever.
- The sensitivity of the steering increases in proportion to the speed of the machine and the load. With an empty machine, a light pressure on the lever is all that is needed to turn. When the machine is loaded, more pressure is required.
- The tracked dumper has a maximum capacity of 500 kg. However, it is advisable to assess the load and adjust it according to the ground on which the machine will be used.
- It is therefore advisable to cover such stretches using low gear and taking extra care. In such situations, the machine should be kept in low gear for the whole stretch.
- Avoid sharp and frequent changes of direction while driving on the road, in particularly on rough, hard terrains full of sharp, uneven points with a high degree of friction.
- Even though the unit has rubber tracks, remember to be careful when working in adverse weather conditions (ice, heavy rain and snow) or on types of ground that could make the tracked dumper unstable.
- Please note that as this is a tracked vehicle, it is subject to a considerable pitching movement when passing over bumps, holes and steps.
- When the clutch control lever is released, the machine will stop and brake automatically, throttle lever will be disabled.
- If the machine is stopped on a steep slope, a wedge should be placed against one of the tracks.

Idle speed

Set throttle control lever to its SLOW position to reduce stress on the engine when working is not being performed. Lowering the engine speed to idle the engine will help extend the life of the engine, as well as conserve fuel and reduce the noise level of the machine.

Stopping engine

To stop the engine in an emergency, release the clutch control lever, then turn the engine switch to the OFF position. Under normal conditions, use the following procedure.

1. Move the throttle lever to the SLOW position.
2. Let engine idle for one or two minutes.
3. Turn the engine switch to the OFF position.
4. Turn the fuel valve lever to the OFF position.



WARNING!

Do not move choke control to CLOSE to stop engine. Backfire or engine damage may occur.

5 Maintenance

A proper maintenance and lubrication will help the machine in a perfect working condition.

Preventive maintenance

1. Turn off engine and disengage all command levers. Engine must be cool.
2. Inspect the general condition of the unit. Check for loose screws, misalignment or binding of moving parts, cracked or broken parts, and any other condition that may affect its safe operation.
3. Remove all debris and other materials that may have accumulated to the track and unit. Clean after each use.
4. Then use a high quality light oil to lubricate all moving parts.



WARNING!

Never use a "pressure washer" to clean your unit. Water can penetrate tight areas of the machine and its transmission case and cause damage to spindles, gears, bearings, or the engine. The use of pressure washers will result in shortened life and reduce serviceability.

Adjusting clutch

As clutch wears out, the same lever could have a wider opening, being so uneasy to use. This means that it is necessary to adjust the cable, setting clutch lever on its original position acting on the adjustment device and on counter-nut.

Adjusting steering

If you have difficulty steering the unit, you will need to adjust the steering levers with the special adjusters. Slacken off the locknut and unscrew the adjusters to eliminate the play in the cable, which can occur after initial use or normal wear. Be very careful not to unscrew the adjusters too much because this can create another problem: the loss of traction. Remember to tighten the locknut when you have finished.

Lubrication

The gearbox is pre-lubricated and sealed at the factory. Check oil level every 50 hours of working.

Use portable tool lithium #0 grease such as Lubriplate 6300AA , Lubriplate GR-132, or Multifak, e.g. EP-O.

Oil must be replaced when engine is stopped and warm by unscrewing filler cap and drain plug equipped with an oil dipstick.

When oil is completely drained, replace filler cap and fill up with fresh oil.

Tightening tracks

With use, tracks tend to loosen. When operating with loose tracks, they tend to slip over the driving wheel causing it to jump its housing or to work in precarious situation, thus damaging wear to the housing.

To check track tightness, proceed as follows:

1. Set the machine on a flat surface with compact ground, better on an asphalt or stone pavement.
2. Lift the machine and set it on blocks or supports rated for the weight of the machine so that the tracks are approximately 100 mm off the ground.
3. Measure the track midline vs. the horizontal line. The reading must not be more than 10-15 mm.

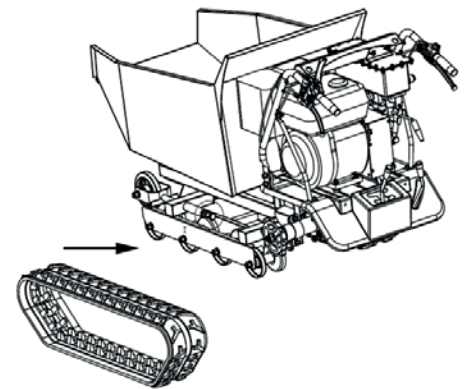
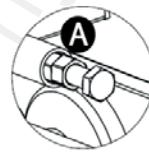

If the distance is greater, tighten bolt A to adjust the distance between the guide wheel and the track until the correct tightness is restored.



WARNING!

- **Don't over-tighten your track. The adjustment of the track and the brakes are linked, therefore be very careful because if the track is over-tightened, the braking effect will be lost.**
- **If the adjustment bolt has no more adjustment left, the tracks may have to be replaced.**

Replacing tracks

Check the condition of the tracks periodically. If any track is cracked or frayed, it should be replaced as soon as convenient.

1. Loosen the bolt A shown in above picture to let the tracks loose enough.
2. Slip the old tracks off and install the new tracks.
3. Adjust Bolt A to assure correct tightness.



WARNING!

When removing or installing the tracks, be careful not to get your fingers caught between the track and pulley.

Engine maintenance

Refer to the engine manual for the information on engine maintenance.

6 Storage

If the tracked dumper will not be used for a period longer than 30 days, follow the steps below to prepare your unit for storage.

1. Drain the fuel tank completely. Stored fuel containing ethanol or MTBE can start to go stale in 30 days. Stale fuel has high gum content and can clog the carburetor and restrict fuel flow.
2. Start the engine and allow it to run until it stops. This ensures no fuel is left in the carburetor. Run the engine until it stops. This helps prevent deposits from forming inside the carburetor and possible engine damage.
3. While the engine is still warm, drain the oil from the engine. Refill with fresh oil.
4. Use clean cloths to clean off the outside of the machine and to keep the air vents free of obstructions.
Do not use strong detergents or petroleum based cleaners when cleaning plastic parts. Chemicals can damage plastics.
5. Inspect for any loose or damaged parts. Repair or replace damaged parts and tighten loose screws, nuts or bolts.
6. Store your unit on flat ground in a clean, dry building that has good ventilation.



WARNING!

Do not store the machine with fuel in a non-ventilated area where fuel fumes may reach flame, sparks, pilot lights or any ignition sources.

7 Troubleshooting

Problem	Cause	Remedy
Engine fails to start	Spark plug wire disconnected.	Attach spark plug wire securely to spark plug.
	Out of fuel or stale fuel.	Fill with clean, fresh gasoline.
	Choke not in open Position.	Throttle must be positioned at choke for a cold start.
	Blocked fuel line.	Clean the fuel line.
	Fouled spark plug.	Clean, adjust gap, or replace.
	Engine flooding.	Wait a few minutes to restart, but do not prime.
Engine runs erratically	Spark plug wire loose.	Connect and tighten spark plug wire.
	Unit running with choke lever in CLOSE position.	Move choke lever to OPEN position.
	Blocked fuel line or stale fuel.	Clean fuel line. Fill tank with clean, fresh gasoline.
	Vent plugged.	Clear vent.
	Water or dirt in fuel system.	Drain fuel tank. Refill with fresh fuel.
	Dirty air cleaner.	Clean or replace air cleaner.
	Improper carburetor adjustment.	Refer to engine manual.
Engine overheats	Engine oil level low.	Fill crankcase with proper oil.
	Dirty air cleaner.	Clean air cleaner.
	Improper carburetor adjustment.	Contact the technical service of your dealer.
One of the two tracks is blocked	Foreign bodies have worked their way between the track and the frame.	Remove the foreign body.
Machine does not move while engine is running	Gear is not properly selected.	Ensure gear lever is not in-between two different gears.
	Driving tracks not tight enough.	Tighten driving tracks.

NL 8 **EG conformiteitsverklaring**
FR 8 **Déclaration de conformité CE**
EN 8 **EC declaration of conformity**

Fabrikant/Invoerder
 Fabricant/Importateur
 Manufacturer/Retailer

Vynckier Tools sa
 Avenue Patrick Wagnon, 7
 ZAEM de Haureu
 B-7700 Mouscron

Verklaart hierbij dat het volgende product :
 Déclare par la présente que le produit suivant :
 Hereby declares that the following product :

Product **Gemotoriseerde mini rupsdumper**
 Produit **Brouette motorisée sur chenilles**
 Product **Tracked dumper**

Order nr. : **MRP500H6 (829700172)**

Geldende CE-richtlijnen **2006/42/EC, Annex I**
 Normes CE en vigueur **EN ISO 12100:2010**
 Relevant EU directives

Test report no. **16-00085CTM-WMH-R01**

Voldoet aan alle bestemming van de hierboven aangeduide richtlijnen - met inbegrip van deze betreffende het tijdstip van de verklaring der geldende veranderingen.

Répond aux normes générales caractérisées plus haut, y compris celles dont la date correspond aux modifications en vigueur.

Meets the provisions of the aforementioned directive, including, any amendments valid at the time of this statement.

Mouscron, 25/10/2019

Bart Vynckier, Director
 Vynckier Tools sa

