

MW TOOLS® 

ÉTEAU DE FÛT

VTK500



Mode d'emploi et manuel des pièces détachées

Veillez lire et conserver ces instructions, les lire attentivement avant d'essayer d'assembler, d'installer, de faire fonctionner ou d'entretenir le produit décrit. Protégez-vous et protégez les autres en respectant toutes les consignes de sécurité. Le non-respect des instructions peut entraîner des blessures corporelles et/ou des dommages matériels ! Conservez les instructions pour toute référence ultérieure.

Description

Ce produit est un outil professionnel utilisé pour soulever, transporter et ranger des fûts en acier ou en polyéthylène de 125 et 210 litres, ouverts ou fermés. Il est conçu avec un contact en 3 points avec un bras stabilisateur qui réduit les dommages au fût et s'engage automatiquement sur le bord du fût lorsqu'il est abaissé.

Spécifications

Modèle	VTK500
Capacité de poids max.	500 kg
Type de tambour levé	Fûts en acier et en poly de 125 l et 210 l. à tête fermée
Poids net	13 kg
Dimension globale	215x711x711 mm



Déballage

Lorsque vous déballez votre appareil, vérifiez soigneusement qu'il n'y a pas de dommages dus au transport. Si c'est le cas, déposez immédiatement une réclamation auprès du transporteur.

Informations générales sur la sécurité

Avertissement : L'étau de fûts à tête ouverte est destiné à des fonctions spécifiques. Veuillez respecter les instructions suivantes pour garantir une utilisation sûre et correcte.

- Cet étau de fûts est conçu pour soulever des fûts en position verticale uniquement.
- Le tambour doit avoir une lèvre supérieure.
- Capacité maximale - 500 kg. Ne pas dépasser la capacité nominale. Une surcharge, une mauvaise utilisation ou un manque de soin peuvent entraîner des blessures aux personnes ou aux biens.
- Inspectez l'élévateur à tambour avant chaque utilisation. Si une pièce est endommagée ou déformée, l'étau de fût doit être mis hors service jusqu'à ce qu'il soit réparé ou remplacé.
- Assurez-vous que le tambour est fixé par les bras de levage avant de le soulever.

Mode d'emploi et manuel des pièces détachées

- Ne laissez personne se tenir sous un tambour surélevé.
- Ne jamais laisser un tambour en position relevée sans surveillance.
- N'utilisez pas cet élévateur de fûts à d'autres fins que celles pour lesquelles il a été conçu. **NE PAS UTILISER AVEC DES FÛTS EN FIBRE !**
- Le non-respect de ces avertissements peut entraîner des blessures corporelles et/ou des dommages matériels.

Fonctionnement

1. Fûts de 210 litres - l'appareil est livré en configuration 210 litres avec la goupille (repère 4) dans le trou EXTERIEUR du lève-tambour (fig. 1).
Fûts de 125 litres - Retirer la goupille (point 4) et le bras de levage et les réinstaller dans le trou intérieur du lève-tambour (fig. 2). Répéter l'opération pour chacun des trois bras de levage. Vérifier que toutes les pièces sont bien fixées.
2. Fixez le lève-tambour verticalement au crochet de votre palan, de votre chaîne, etc.
3. Pour soulever le tambour, abaissez l'élévateur sur le tambour en s'assurant que les 3 patins mobiles (point 2) dépassent le bord du tambour et qu'il n'y a pas de mou dans la chaîne de levage (fig. 3).
4. Levez lentement le lève-batterie tout en vous assurant que les trois patins mobiles sont bien en contact avec le bord du tambour. Soulevez le tambour légèrement du sol et vérifiez à nouveau le contact de chaque patin mobile (fig. 4). Poursuivre l'élévation jusqu'à la hauteur souhaitée.
5. Pour retirer le tambour, abaissez-le jusqu'à ce qu'il n'y ait plus de mou dans la chaîne de levage. Saisir l'un des patins mobiles et le faire pivoter vers le haut pour l'écarter. Pousser vers les autres patins mobiles pour les désengager du tambour (fig. 5).

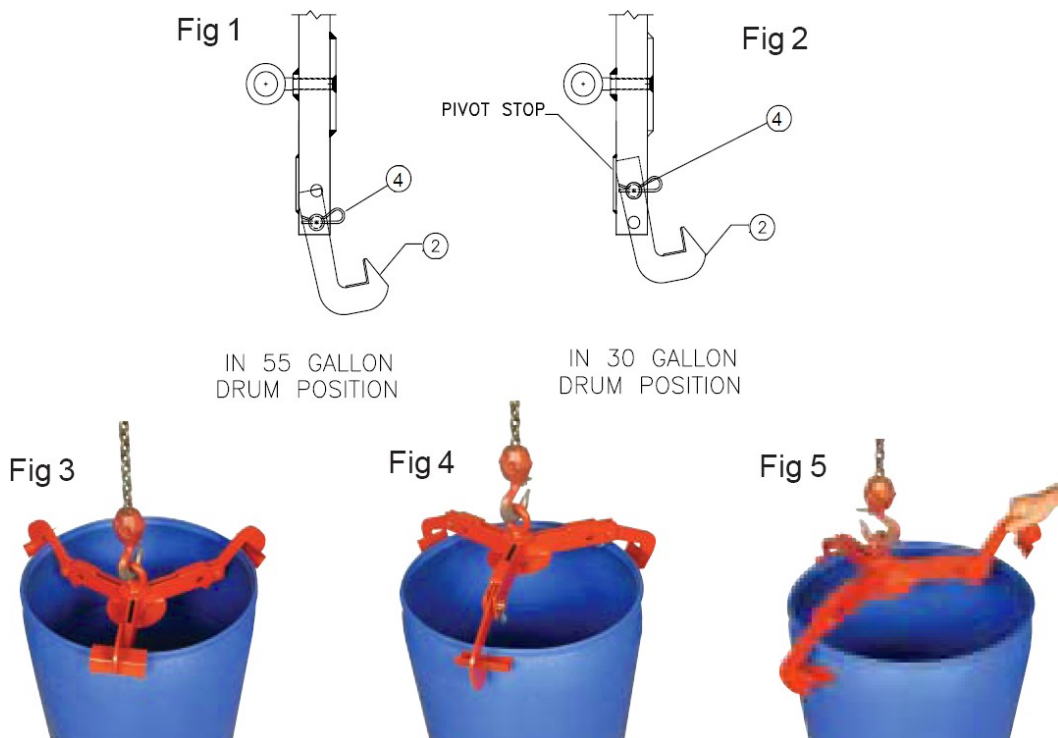

Maintenance

- (1) Lubrifier périodiquement les pièces mobiles.
- (2) Vérifier fréquemment le serrage des boulons et des écrous.

Mode d'emploi et manuel des pièces détachées

Vue éclatée et liste des pièces

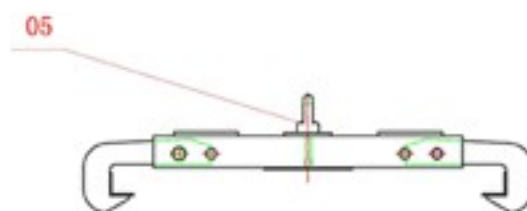
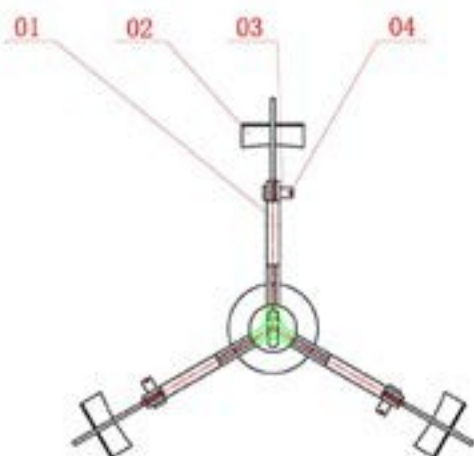

Objet	Numéro de pièce	Qté	Description
1	DLGH500-01-00	1	Assemblée principale
2	DLGH500-02-00	3	Coussins de déménagement
3	DLGH500-04	3	Arbre
4	GB91-86	3	Goupille d'accrochage
5	GB825	1	Crochet

