





HANDLEIDING - MODE D'EMPLOI - MANUAL

**CAT25DL (754753028)**

**Hydraulische rolkrik**  
**Cric rouleur hydraulique**  
**Hydraulic floor jack**

-  P.02 Gelieve te lezen en voor later gebruik bewaren
-  P.04 Veuillez lire et conserver pour consultation ultérieure
-  P.06 Please read and keep for future reference

## 1 Toepasselijk gebruik

Deze uitrusting heeft een enkele hydraulische pompzuiger die de hefarm moeiteloos omhoog brengt. Stofafschermingen en afdichtingen van de pompzuiger beschermen het hydraulische systeem tegen verontreinigingen. De krik is voorzien van een overbelastingsventielbypass systeem om schade aan de krik en letsel bij de gebruiker te voorkomen. Compact ontwerp maakt gebruik in krappe ruimtes mogelijk. Past eenvoudig onder lage voertuigen. Voldoet aan de ASME PASE veiligheidsnormen.

## 2 Technische specificaties

Model	CAT25DL
Capaciteit	2,5 ton
Hefhoogte minimum	75 mm
Hefhoogte maximum	515 mm
Netto gewicht	39 kg
Afmetingen (l x b x h)	722 x 328 x 150 mm

## 3 Veiligheid

### Algemene veiligheidsvoorschriften

- Lees en begrijp alle instructies. Het niet naleven van de onderstaande instructies kan ernstige letsels tot gevolg hebben.
- Laat personen deze krik niet bedienen of monteren voordat zij deze handleiding hebben gelezen en een grondige kennis hebben van de werking van de krik.
- De waarschuwingen, voorzorgsmaatregelen en instructies die in deze handleiding worden besproken, kunnen niet alle mogelijke omstandigheden of situaties dekken die zich zouden kunnen voordoen. De gebruiker moet begrijpen dat gezond verstand en voorzichtigheid factoren zijn die niet in dit product kunnen worden ingebouwd, maar door de gebruiker moeten worden geleverd.

### Inspectie

- Inspecteer de krik voor elk gebruik zorgvuldig. Zorg ervoor dat de krik niet beschadigd of overmatig versleten is, en dat er geen ontbrekende onderdelen zijn.
- Gebruik de krik alleen als deze goed gesmeerd is.
- Gebruik de krik niet indien deze niet in goede staat of niet goed gesmeerd is. Dit kan ernstige letsels veroorzaken.
- Inspecteer de werkruimte voor elk gebruik. Zorg ervoor dat deze vrij is en vrij van potentiële gevaren.

### GEbruik OF REPARER DIT TOESTEL NIET ZONDER DEZE HANDLEIDING TE LEZEN.

Voor het onderhoud van de krik en de veiligheid van de gebruiker is het de verantwoordelijkheid van de eigenaar om deze instructies te lezen en na te leven:

- Controleer dat de krik correct werkt.
- Bewaar de gebruiksaanwijzing voor de gebruikers van de krik.
- Zorg ervoor dat alle bedieners van het apparaat goed zijn opgeleid en begrijpen hoe het apparaat veilig en correct moet worden gebruikt.
- Laat het apparaat alleen werken als alle onderdelen op hun plaats zitten en goed werken.
- Gebruik alleen originele onderdelen.
- Onderhoud en reparaties mogen alleen met originele onderdelen uitgevoerd worden. Anders kan de krik gevaarlijk worden en vervalt de garantie.
- Controleer het toestel regelmatig en voer het onderhoud uit wanneer nodig.
- Houd alle stickers op het toestel schoon en zichtbaar.

Neem altijd de veiligheidsvoorschriften in acht bij de installatie en het gebruik van de krik. Houd alle stickers op het toestel schoon en zichtbaar. Maak zeker voor het gebruik dat u alle instructies van deze handleiding begrijpt. Als de krik niet correct gebruikt wordt, kan dit tot letsels of zelfs de dood leiden. De verdeler is niet verantwoordelijk voor materiële of lichamelijke schade als gevolg van oneigenlijk gebruik van de krik of verwaarlozing.



### AANDACHT!

#### Gebruik altijd garagestands!

Gebruik geen houten blokken of andere niet-gecertificeerde steunen. De fabrikant laat alleen het gebruik van garagestands toe, die aan de ASME normen voldoen.

Gebruik geen houten blokken of andere niet-gecertificeerd hijsmateriaal als aanvullend materiaal, om de last op te heffen of te ondersteunen. Het niet-naleven van dit voorschrift kan tot zware letsels of de dood leiden.



## Veiligheidsmarkeringen

1. Bestudeer, begrijp en respecteer alle instructies voordat u dit toestel gebruikt.
2. Overschrijd de nominale capaciteit niet.
3. Gebruik de krik alleen op harde, vlakke oppervlakken met een hellingsgraad van minder dan 3 graden.
4. Alleen hefinrichting. Onmiddellijk na het opheffen moet het voertuig door geschikte middelen ondersteund worden.
5. Beweeg of zwaai niet met het voertuig terwijl het op de krik is.
6. Til het voertuig op alleen op de door de fabrikant aangegeven hefpunten.
7. Het toestel mag niet gewijzigd worden.
8. Gebruik alleen accessoires en/of adapters die door de fabrikant geleverd worden.
9. Kruip niet en laat niemand onder het voertuig kruipen zolang het voertuig niet door garagestands ondersteund wordt.
10. Centreer de last op het zadel voor het opheffen.
11. Gebruik wielblokken om de tegenoverliggende wielen te blokkeren alvorens de krik te gebruiken.
12. Gebruik de krik nooit op grasmaaiers of gazontractors.
13. Gebruik deze krik alleen voor het door de fabrikant voorgeschreven gebruik.
14. Zwaai niet met het voertuig terwijl u op of rond de apparatuur werkt.
15. De krik wordt niet aangeraden op de volgende elementen te steunen : funderingen, stacaravans, aanhangwagens, RV's, caravans, enz.
16. Het niet in acht nemen van deze markeringen kan tot materiële en/of lichamelijke schade leiden.

## 4 Bediening

### Montage

1. Lijn de gaten in de twee delen van de handgreep uit en bevestig met de montageschroef.
2. Draai de bout aan de zijkant van de handgreepbasis los. Steek de handgreep in de krik en draai de bout vast.

### De krik laten stijgen

1. Controleer dat de grond waarop u de krik zal gebruiken vlak en stevig is.
2. Plaats het zadel van de krik onder een hefpunt dat door de voertuigfabrikant aangegeven wordt. Plaats de krik zodanig dat deze niet van onder het voertuig bediend moet worden, en dan de handgreep op en neer kan bewegen zonder dat enig deel van het voertuig geraakt wordt.
3. Til het zadel op tot onder het hefpunt. Zorg ervoor, dat het zadel goed gecentreerd is.
4. Pomp de handgreep volledig op en neer, totdat de gewenste hoogte bereikt wordt.
5. Als de krik overbelast is, zal een ontlastventiel open gaan, om het hefproces te stoppen.
6. Plaats garagestands om het voertuig te ondersteunen voordat u begint te werken.

### De krik late zakken

1. Verwijder de garagestands en maak zeker dat er niemand en geen obstakel onder het voertuig blijft.
2. De daalsnelheid is afhankelijk van hoe het ontlastventiel gedraaid wordt. Draai dit tegen de klok in en laat de krik langzaam en voorzichtig zakken.

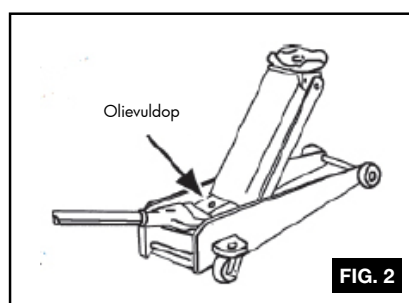
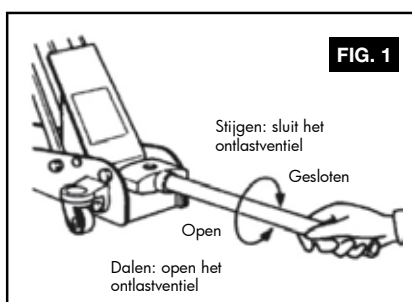

## 1 Utilisation conventionnelle

Cet équipement est doté d'un seul piston de pompe hydraulique qui soulève sans effort le bras de levage. Les pare-poussière du piston de la pompe et les joints d'étanchéité protègent le système hydraulique des contaminants. Le vérin est équipé d'un système de dérivation à soupape de surcharge pour prévenir les dommages au vérin et les blessures de l'utilisateur. La conception compacte permet une utilisation dans des espaces confinés. S'installe facilement sous les véhicules bas. Conforme aux normes de sécurité ASME PASE.

## 2 Spécifications techniques

Modèle	CAT25DL
Capacité	2,5 tonnes
Hauteur de levage minimale	75 mm
Hauteur de levage maximale	515 mm
Poids net	39 kg
Dimensions (L x l x h)	722 x 328 x 150 mm

## 3 Sécurité

### Règles de sécurité générales

- Lisez et comprenez toutes les instructions. Le non-respect des instructions qui suivent peut provoquer de graves blessures.
- Ne laissez personne utiliser ou monter ce cric avant d'avoir lu ce manuel et d'avoir parfaitement compris le fonctionnement du cric.
- Les consignes de sécurité et les instructions dans ce manuel ne peuvent pas couvrir toutes les conditions ou situations qui pourraient survenir. L'utilisateur doit être conscient que le sens commun et la prudence sont des facteurs qui ne peuvent pas être fournis avec l'appareil, mais bien par l'utilisateur.

### Inspection

- Inspectez soigneusement le cric avant chaque utilisation. Assurez-vous qu'il n'est pas endommagé, usé, et qu'il ne manque aucune pièce.
- N'utilisez le cric que s'il est correctement lubrifié.
- Utiliser un cric s'il n'est pas propre ni suffisamment lubrifié peut provoquer de graves blessures.
- Inspectez l'espace de travail avant chaque utilisation. Assurez-vous qu'il est dégagé et ne présente aucun danger.

### **N'UTILISEZ OU NE RÉPAREZ PAS CET APPAREIL SANS LIRE CE MANUEL.**

Pour l'entretien du cric et la sécurité de l'utilisateur, le propriétaire doit lire et respecter ces instructions :

- Vérifiez que le cric fonctionne correctement.
- Gardez les instructions à la disposition des utilisateurs.
- Assurez-vous que tous les utilisateurs sont correctement formés et comprennent comment utiliser le cric correctement et en toute sécurité.
- N'autorisez l'utilisation du cric uniquement s'il est complet et fonctionne correctement.
- Utilisez uniquement des pièces de rechange d'origine.
- Utilisez uniquement des pièces d'origine pour l'entretien du cric. Le non-respect de cette consigne peut rendre le cric dangereux et annule la garantie.
- Inspectez le cric régulièrement et effectuez l'entretien en temps utile.
- Maintenez tous les autocollants apposés sur le cric propres et visibles.

Respectez toujours les consignes de sécurité quand vous installez et utilisez ce cric. Maintenez les autocollants apposés sur le cric propres et visibles. Avant utilisation, assurez-vous que vous avez compris toutes les instructions de ce manuel. Ne pas utiliser le cric comme indiqué peut provoquer des blessures graves voire mortelles. Le revendeur n'est pas responsable en cas de dommage matériels ou corporels causés par une utilisation incorrecte ou de la négligence.



### **ATTENTION !**

#### **Utilisez toujours des chandelles !**

**N'utilisez pas** de blocs en bois ou autres supports non agréés. Le fabricant autorise uniquement l'utilisation de chandelles répondant aux normes ASME.

N'utilisez pas de blocs en bois ou autres dispositifs de levage non agréés en complément de ce cric, pour lever ou maintenir la charge. Le non-respect de cette consigne peut entraîner de graves blessures ou même la mort.



### Marquages de sécurité

1. Étudiez, comprenez et respectez toutes les instructions avant d'utiliser cet appareil.
2. Ne dépassez pas la capacité nominale du cric.
3. Utilisez le cric sur des surfaces planes et dures, avec une pente inférieure à 3 degrés.
4. Appareil de levage uniquement. Immédiatement après le levage, soutenez le véhicule avec des moyens appropriés.
5. Ne bougez pas et ne balancez pas le véhicule pendant qu'il est sur le cric.
6. Pour lever le véhicule, utilisez uniquement les points de levage spécifiés par le fabricant.
7. Aucune modification ne peut être apportée à cet appareil.
8. Utilisez uniquement les accessoires et/ou adaptateurs fournis par le fabricant.
9. N'allez pas et ne laissez personne aller sous le véhicule tant qu'il n'est pas soutenu par des chandelles.
10. Centrez la charge sur la selle avant de la lever.
11. Utilisez des cales pour bloquer les roues opposées avant d'utiliser le cric.
12. N'utilisez jamais le cric sur une tondeuse ou un tracteur de pelouse.
13. N'utilisez pas le cric pour un usage autre que celui spécifié par le fabricant.
14. Ne basculez pas le véhicule lorsque vous travaillez sur ou autour de l'appareil.
15. Le cric n'est pas recommandé pour soulever les éléments suivants : fondations, caravanes résidentielles, mobil homes, remorques, camping cars, caravanes, etc.
16. Le non-respect de ces marquages peut entraîner des dommages matériels et/ou corporels.

## 4 Utilisation

### Assemblage

1. Alignez les trous des deux parties du manche et fixez avec la vis de montage.
2. Desserrez le boulon sur le côté de la base du manche. Insérez le manche et serrez le boulon.

### Lever le véhicule

1. Vérifiez que le sol sur lequel vous utilisez le cric est plat et résistant.
2. Placez la selle du cric sous un point de levage désigné par le fabricant du véhicule. Placez-le de manière à éviter de devoir le faire fonctionner en étant sous le véhicule et à pouvoir manipuler la poignée sans heurter une partie du véhicule.
3. Faites monter la selle jusqu'au point de levage, en veillant à ce qu'elle soit bien centrée.
4. Pompez de haut en bas avec la poignée, en utilisant toute la course, jusqu'à ce que la hauteur souhaitée soit atteinte.
5. Si le cric est surchargé, une soupape de surcharge s'ouvre et arrête le processus de levage.
6. Soutenez le véhicule avec des chandelles avant de commencer à travailler.

### Abaisser le véhicule

1. Enlevez les chandelles et assurez-vous qu'il n'y ait aucune personne et aucun obstacle sous le véhicule.
2. La vitesse de descente est contrôlée par la manière dont la soupape de décharge est ouverte. Tournez la soupape dans le sens antihoraire et faites descendre le véhicule lentement et avec précaution.

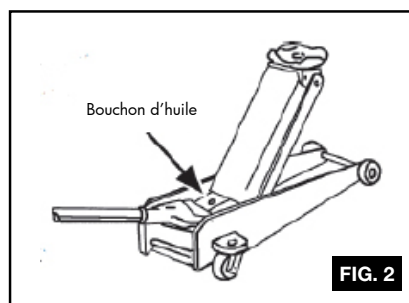
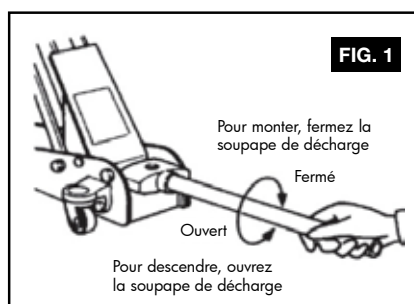

## 1 Intended use

This equipment has a single hydraulic pump piston that effortlessly raises the lift arm. Pump piston dust shields and wiper seals protect the hydraulic system from contaminants. The jack features an overload valve bypass system to prevent jack damage and user injury. Compact design allows use in confined spaces. Easily fits under low vehicles. Meets ASME PASE safety standards.

## 2 Technical specifications

Model	CAT25DL
Capacity	2,5 ton
Lifting height minimum	75 mm
Lifting height maximum	515 mm
Net weight	39 kg
Dimensions (l x w x h)	722 x 328 x 150 mm

## 3 Safety

### General safety rules

- Read and understand all instructions. Failure to follow all instructions listed below may result in serious injury.
- Do not allow persons to operate or assemble this jack until they have read this manual and have developed a thorough understanding of how the jack works.
- The warnings, cautions, and instructions discussed in this instruction manual cannot cover all possible conditions or situations that could occur. It must be understood by the operator that common sense and caution are factors that cannot be built into this product, but must be supplied by the operator.

### Inspection

- Inspect the jack carefully before each use. Ensure the jack is not damaged, excessively worn, or missing parts.
- Do not use the jack unless it is properly lubricated.
- Using a jack that is not in good clean working condition or properly lubricated may cause serious injury.
- Inspect the work area before each use. Make sure it is free and clear of any potential hazards.

### **DO NOT OPERATE OR REPAIR THIS EQUIPMENT WITHOUT READING THIS MANUAL.**

To maintain the Service Jack and user safety, the responsibility of the owner is to read and follow these instructions:

- Inspect the service jack for proper operation and function.
- Keep instructions readily available for equipment operators.
- Make certain all equipment operators are properly trained and understand how to safely and correctly operate the unit.
- Allow unit operation only with all parts in place and operating properly.
- Use only genuine replacement parts.
- Service and maintain the unit only with authorized or approved replacement parts. Negligence will make the jack unsafe for use and void the warranty.
- Carefully inspect the unit on a regular basis and perform all maintenance as required.
- Keep all decals on the unit clean and visible.

Always follow safety precautions when installing and operating this jack. Keep all decals on the unit clean and visible. Before proceeding ensure that you fully understand and comprehend the full contents of this manual.

Failure to operate this equipment as directed may cause injury or death. The distributor is not responsible for any damages or injury caused by improper use or neglect.



### **WARNING!**

#### **Always use jack stands!**

**Do not use** wood blocks or any other non-approved load sustaining devices. The manufacturer only permits loads to be sustained by jack stands that meet current ASME standards.

**Do not use** wood blocks or any other non-approved lifting device in addition for a means of lifting with the jack and or load being raised. Failure to heed these warnings may cause injury or death.

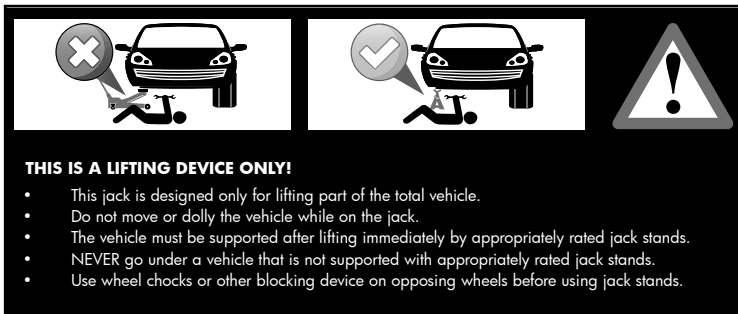

## Safety markings

1. Study, understand, and follow all instructions before operating this device.
2. Do not exceed rated capacity.
3. Use only on hard, level surfaces, with less than 3 degrees of slope.
4. Lifting device only. Immediately after lifting, support the vehicle with appropriate means.
5. Do not move or dolly the vehicle while on the jack.
6. Lift only on areas of the vehicle as specified by the vehicle manufacturer.
7. No alterations shall be made to this product.
8. Only attachments and/or adapters supplied by the manufacturer shall be used.
9. Do not get under or allow anyone under the vehicle until it has been supported by jack stands.
10. Center load on saddle prior to lifting.
11. Use wheel chocks or other blocking device on opposing wheels before using jack.
12. Never use on a lawn mower or lawn tractor.
13. Do not use this jack for any use other than the manufacturer specified usage.
14. Do not rock the vehicle while working on or around equipment.
15. The following are not recommended for supporting on this equipment: foundations, homes, mobile homes, trailers, RV's, campers, nor fifth wheels, etc.
16. Failure to heed these markings may result in personal injury and/or property damage.

## 4 Operation

### Assembling

1. Line up the holes in the two-piece handle and fasten with the assembly screw.
2. Loosen the location bolt at the side of the handle base. Insert jack handle and tighten the bolt.

### Lifting

1. Check that the ground upon which the jack will stand is level and solid.
2. Position the jack saddle under the vehicle manufacturer's recommended lifting point. Position jack so as to avoid having to operate it from under the vehicle and so that the handle can be moved up and down without hitting any part of the vehicle.
3. Raise the saddle to the lifting point. Ensure that the saddle is correctly centred beneath the lifting point.
4. Pump the handle up and down using full stroke until the required lift is achieved.
5. Should the jack become overloaded, a safety overload valve will open, and stop the vehicle from lifting.
6. Lower the vehicle onto suitable axle stands before attempting any work.

### Lowering

1. Ensure that the axle stands are removed and that there are no persons or obstacles beneath the vehicle, or in the path of its descent.
2. The lowering speed is controlled by the amount the release valve is opened. Turn valve anti-clockwise and lower slowly and carefully.

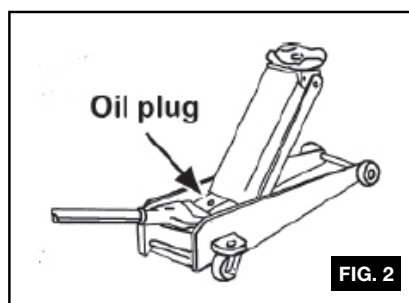
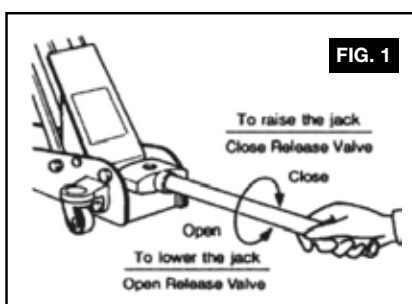



- NL** 5 Onderdelen
- FR** 5 Pièces détachées
- EN** 5 Spare parts

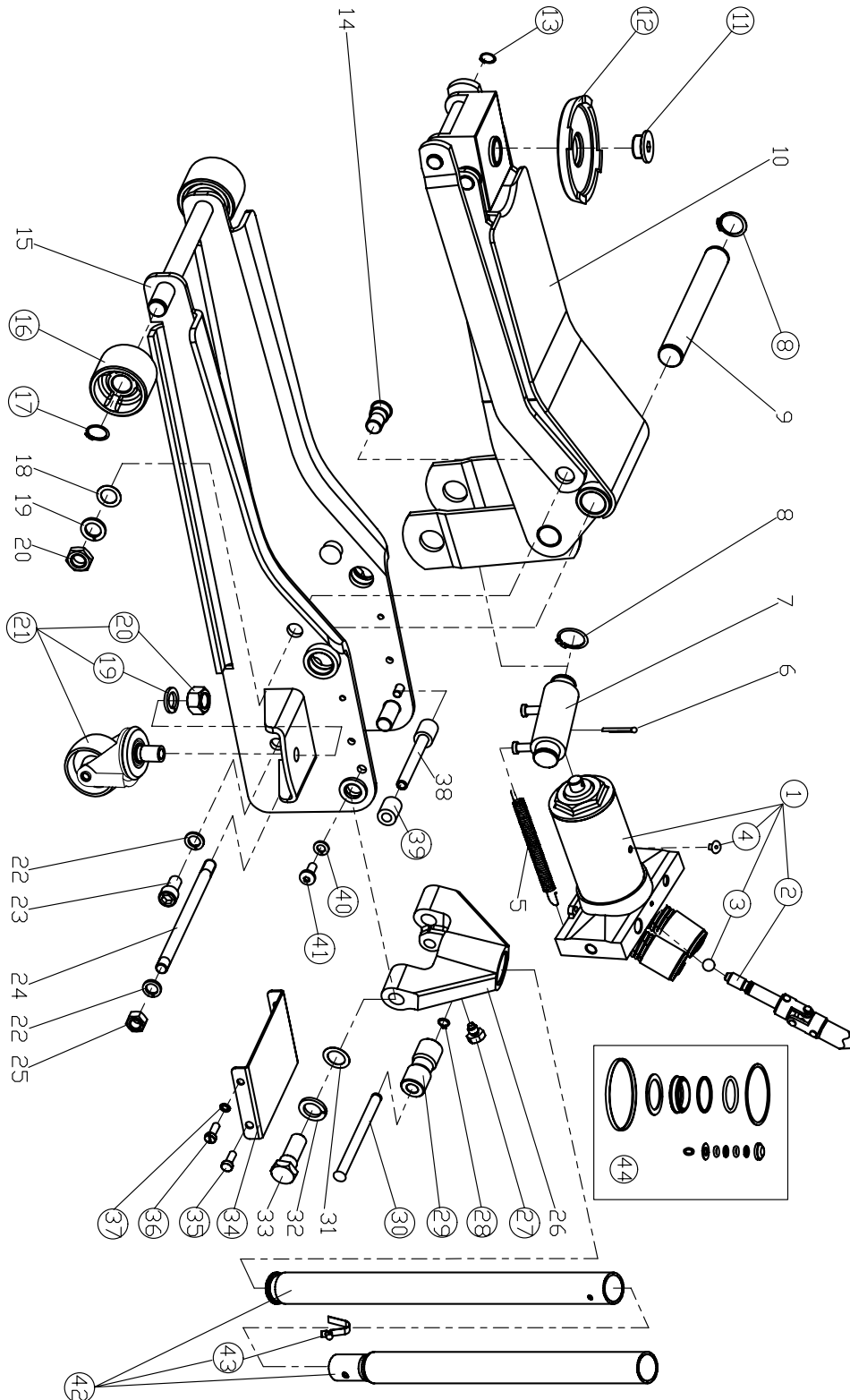



REF#	PART #	DESCRIPTION	QTY
1	T830026.4	Power unit assembly	1
2	T830023.4.1(asm)	Universal joint assembly	1
3	GB308-6	Steel ball bearing Ø6mm	1
4	TF1201C-29	Oil plug	1
5		Return spring	2
6		Cotter pin Ø4x40mm	1
7		Coupling connector	1
8	GB894.1-25	C-clip Ø25mm	4
9		Supporting shaft	1
10		Lifting arm assembly	1
11	T830003L-16	Pin for saddle	1
12	T825011L-3	Saddle	1
13	GB894.1-16	C-clip Ø16mm	2
14		Connecting rod pintle	2
15		Frame assembly	1
16	T830018-1	Front wheel	2
17	GB894.1-18	C-clip Ø18mm	2
18		Washer M16	2
19	GB859-16	Spring washer M16	4
20	GB6170-M16	Nut M16	4
21	T83508.6(ASM)	Rear caster assembly	2
22		Spring washer M12	4
23		Socket head cap screw M12X25mm	2
24		Back shaft	1
25		Nut M12	2
26		Handle Socket	1
27	QLZ2C-1a	Handle socket screw M10X19mm	1
28	GB894.1-12	C-clip Ø12mm	1
29	T825011CL.2-3	Contact roller	1
30	T825011CL.2-2	Pin for contact roller	1
31		Washer M18	2
32		Spring washer M18	2
33		Shoulder bolt M18x54mm	2
34	T830023-2	Cover plate	1
35	T830026-6	Plug for cover plate	2
36	GB67-M6X16	Pan head slotted machine screw M6x16mm	2
37	GB859-6	Spring washer M6	2
38		Position shaft	1
39	T84004-7	Rubber sleeve	2
40	GB859-8	Spring washer M8	2
41	GB823- M8X16	Pan head combination drive machine screw M8X16mm	2
42	T830026.3	Handle assembly	1
43	T83508.5-4	Handle lock pin	1
44	T830026.MF	Seal kit	1

**NL** 6 **EG conformiteitsverklaring**  
**FR** 6 **Déclaration de conformité CE**  
**EN** 6 **EC declaration of conformity**

Fabrikant/Invoerder  
Fabricant/Importateur  
Manufacturer/Retailer

**Vynckier Tools sa**  
Avenue Patrick Wagnon, 7  
ZAEM de Haereu  
B-7700 Mouscron

Verklaart hierbij dat het volgende product :  
Déclare par la présente que le produit suivant :  
Hereby declares that the following product :

Product **Hydraulische rolkrik**  
Produit **Cric rouleur hydraulique**  
Product **Hydraulic floor jack**

Order nr. : **CAT25DL (754753028)**

Geldende CE-richtlijnen **2006/42/EC**  
Normes CE en vigueur **EN ISO 12100:2010**  
Relevant EU directives **EN 1494:2000 + A1:2008**

Overeenstemt met de bestemming van de hierboven aangeduide richtlijnen - met inbegrip van deze betreffende het tijdstip van de verklaring der geldende veranderingen.

Répond aux normes générales caractérisées plus haut, y compris celles dont la date correspond aux modifications en vigueur.

Meets the provisions of the aforementioned directive, including, any amendments valid at the time of this statement.

Mouscron, 15/04/2019

Bart Vynckier, Director  
VYNCKIER TOOLS sa

