

# GB - ENGLISH

## Operating Instructions

Dear Customer,

Many thanks for the confidence you have shown in us with the purchase of your new JET-machine. This manual has been prepared for the owner and operators of a JET **JRT-1 router table** to promote safety during installation, operation and maintenance procedures. Please read and understand the information contained in these operating instructions and the accompanying documents. To obtain maximum life and efficiency from your machine, and to use the machine safely, read this manual thoroughly and follow instructions carefully.

### ...Table of Contents

#### 1. Declaration of conformity

#### 2. Warranty

#### 3. Safety

Authorized use  
General safety notes  
Remaining hazards

#### 4. Machine specifications

Technical data  
Noise emission  
Contents of delivery  
Description of machine

#### 5. Transport and start up

Transport and installation  
Assembly  
Dust connection  
Mains connection  
Starting operation

#### 6. Machine operation

#### 7. Environmental protection

### 1. Declaration of conformity

On our own responsibility we hereby declare that this product complies with the regulations\* listed on page 2. Designed in consideration with the standards\*\*.

### 2. Warranty

The Seller guarantees that the supplied product is free from material defects and manufacturing faults. This warranty does not cover any defects which are caused, either directly or indirectly, by incorrect use, carelessness, accidental damage, repair, inadequate maintenance or cleaning and normal wear and tear.

Guarantee and/or warranty claims must be made within twelve months from the date of purchase (date of invoice). Any further claims shall be excluded.

This warranty includes all guarantee obligations of the Seller and replaces all previous declarations and agreements concerning warranties.

The warranty period is valid for eight hours of daily use. If this is exceeded, the warranty period shall be reduced in proportion to the excess use, but to no less than three months.

Returning rejected goods requires the prior express consent of the Seller and is at the Buyer's risk and expense.

Further warranty details can be found in the General Terms and Conditions (GTC). The GTC can be viewed at [www.jettools.com](http://www.jettools.com) or can be sent by post upon request.

The Seller reserves the right to make changes to the product and accessories at any time.

### 3. Safety

#### 3.1 Authorized use

This unit converts a portable router into a benchtop shaper, it is designed for shaping wood and wood derived materials.

Machining of other materials is not permitted and may be carried out in specific cases only after consulting with the manufacturer.

No metal workpieces may be machined.

The workpiece must allow to safely be loaded, supported and guided.

The proper use also includes compliance with the operating and maintenance instructions given in this manual.

The machine must be operated only by persons familiar with its operation, maintenance and repair and who are familiar with its hazards.

The required minimum age must be observed

The machine must only be used in a technically perfect condition

When working on the machine, all safety mechanisms and covers must be mounted.

In addition to the safety requirements contained in this operating instructions and your country's applicable regulations, you should observe the generally recognized technical rules concerning the operation of woodworking machines.

Any other use exceeds authorization. In the event of unauthorized use of the machine, the manufacturer renounces all liability and the responsibility is transferred exclusively to the operator.

#### 3.2 General safety notes

Woodworking machines can be dangerous if not used properly. Therefore the appropriate general technical rules as well as the following notes must be observed.

Read and understand the entire instruction manual before attempting assembly or operation.

Keep this operating instruction close by the machine, protected from dirt and humidity, and pass it over to the new owner if you part with the tool.

No changes to the machine may be made.

Daily inspect the function and existence of the safety appliances before you start the machine. Do not attempt operation in this case, protect the machine by unplugging the mains cord.

Remove all loose clothing and confine long hair.

Before operating the machine, remove tie, rings, watches, other jewellery, and roll up sleeves above the elbows.

Wear safety shoes; never wear leisure shoes or sandals.

Always wear the approved working outfit:

- safety goggles
- ear protection
- dust protection

**Do not wear gloves** while operating this machine.

For the safe handling of cutting tools wear work gloves.

Remove cut and jammed workpieces only when the motor is turned off and the machine is at a complete standstill.

Install the machine so that there is sufficient space for safe operation and workpiece handling.

Keep work area well lighted.

Make sure that the power cord does not impede work and cause people to trip.

Keep the floor around the machine clean and free of scrap material, oil and grease.

Stay alert!

Give your work undivided attention. Use common sense. Do not operate the machine when you are tired.

Keep an ergonomic body position. Maintain a balanced stance at all times.

Do not operate the machine under the influence of drugs, alcohol or any medication. Be aware that medication can change your behaviour.

Never reach into the machine while it is operating or running down.

Never leave a running machine unattended. Before you leave the workplace switch off the machine.

Keep children and visitors a safe distance from the work area.

Do not operate the electric tool near inflammable liquids or gases. Observe the fire fighting and fire alert options, for example the fire extinguisher operation and place.

Do not use the machine in a damp environment and do not expose it to rain.

Wood dust is explosive and can also represent a risk to health.

Dust from some tropical woods in particular, and from hardwoods like beach and oak, is classified as a carcinogenic substance.

Always use a suitable dust extraction device.

Before machining, remove any nails and other foreign bodies from the workpiece.

Never operate with the guards not in place – serious risk of injury!

Depending on the job use suitable safety devices, which prevent accidental contact with the rotating cutter. Adapt these safety devices exactly to the respective application and the workpiece dimensions.

Adapt the spindle speed to the cutter diameter.

Always keep your hands well clear of the cutting tool.

Never reach with your hands under the shaper guard when guiding the workpiece!

Machine only stock which rests securely on the table.

Always feed stock against cutter rotation.

Feeding the workpiece in the wrong direction will cause the workpiece to “climb” up on the bit pulling the workpiece and possibly your hands into the rotating bit.

Use a push block when working the ends of narrow stock.

Workpieces shorter than 200mm require special feeding aids (e.g. feeding template).

Never machine a workpiece if it cannot be guided with a sufficient distance to the cutting tool.

Guide the workpiece by the fence to maintain control.

Do not feed the work piece freehand, the work piece may be caught by the rotating tool.

Do not place the workpiece between the router bit and fence. This will cause the workpiece to become wedged, making kickback possible.

Tenoning and slotting work is not allowed – serious risk of injury!

Specifications regarding the maximum or minimum size of the workpiece must be observed.

Specifications regarding the maximum size of the router bit diameter must be observed.

Do not remove chips and workpiece parts until the machine is at a complete standstill.

Always use sharp cutting tools.

Use roller supports on both sides of the unit when working long stock.

Keep the table surface clean, in particular remove resin residue.

Do not stand on the machine.

Connection and repair work on the electrical installation may be carried out by a qualified electrician only.

Have a damaged or worn power cord replaced immediately.

Make all machine adjustments or maintenance with the machine unplugged from the power source. The router could start accidentally.

Do not use or plug in your router table until it is completely assembled and installed according to the instructions.

Make sure the router is fully and securely attached to the router table. Periodically check, the router could vibrate loose and fall from table.

Make sure the router table is secured to a solid, flat and level surface, and will not tip during use.

Always machine the workpiece over its entire length.

Recess machining may only be carried out with the aid of suitable longitudinal workpiece stops ...high danger of kickback!!!

When working complex shapes, make jigs and guides to guide the workpiece properly and safely.

Make trial cuts on a piece of scrap before working the actual workpiece.

Support long workpieces with helping roller stands or table extensions.

Always work one workpiece at a time.

When machining small work pieces (width less than 150mm) use the lateral workpiece clamp.

Use the smallest table insert possible.

Replace a worn table insert immediately.

Install the router bit according to the instructions in the router manual. Make sure the bit is securely seated in the collet chuck before making any cuts.

The router must first reach the maximum rpm before cutting may begin.

### 3.3 Remaining hazards

When using the machine according to regulations some remaining hazards may still exist

Touching the cutting tool in the machining area can cause injury. For effective protection the fence guard must always be adapted to the workpiece and to the machining operation.

Risk of kickback. The workpiece is caught by the rotating cutter and thrown back to the operator.

Thrown workpiece parts can lead to injury.

Sawdust and noise can be health hazards.

Be sure to wear personal protection gear such as safety goggles and ear protection. Use a suitable dust exhaust system.

The use of incorrect mains supply or a damaged power cord can lead to injuries caused by electricity.

## 4. Machine specifications

### 4.1 Technical data

Machine Table	610 x 360mm
Table with extensions	1030x360mm
Fence size	540-610 x 75mm
Dust port diameter D/d	100/57mm
Max router bit diameter	50mm

Overall dimension	1030x360x410mm
Weight	10 kg

### Magnetic Switch:

Voltage / Frequency	230V / 50-60Hz
Max. power of router	1600W

Extension cord (H07RN-F)	3x1,5mm <sup>2</sup>
Installation fuse protection	10A
Isolation class	I

### 4.2 Noise emission

Depending on the router noise and the type of operation... see technical data of your router to make a better estimation of the hazards and risks involved.

### 4.3 Content of delivery

- 2 Table extensions
- 3 Table inserts
- Miter gauge
- Lateral workpiece clamp
- Adjustable fence
- Fence guard
- Mounting plate
- Dust port

Operating manual  
Spare parts list

### 4.4 Description of unit

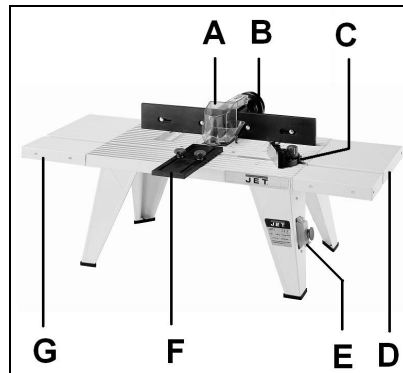

Fig 1

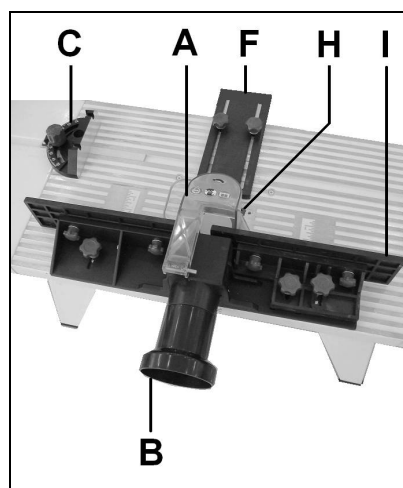

Fig 2

- A.....Fence guard
- B.....Dust port
- C.....Miter gauge
- D, G..Table extensions
- E.....Magnetic On/ Off switch
- F.....Lateral workpiece clamp
- H....Table insert
- I.....Adjustable fence

## 5. Transport and start up

### 5.1 Transport and installation

The tool is designed to operate in closed rooms and must be placed stable on firm and levelled surface.

### 5.2 Assembly

If you notice any transport damage while unpacking, notify your supplier immediately. Do not operate the machine!

Dispose of the packing in an environmentally friendly manner.

### Attach the table extensions

Attach the table extensions (G, D, Fig 1) with the supplied pan head screws.

### Attach the Legs to the Table

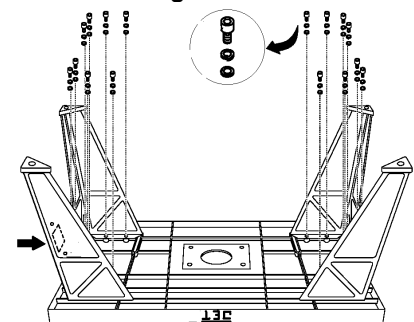

Fig 3

### Attach the Switchbox

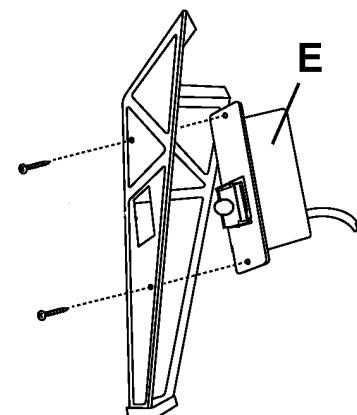

Fig 4

### Attach the Fence to the Table

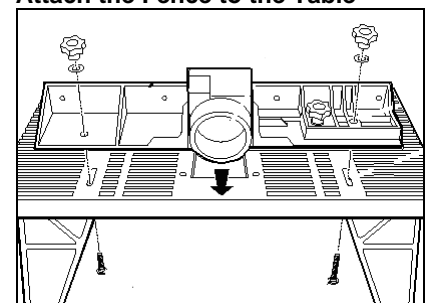

Fig 5

### Attach the Fence Boards and Dust Port

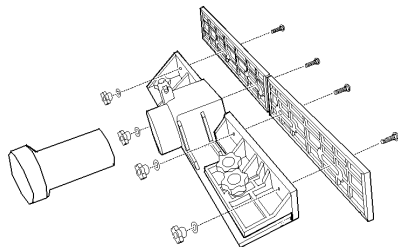

Fig 6

### Attach the Fence Guard

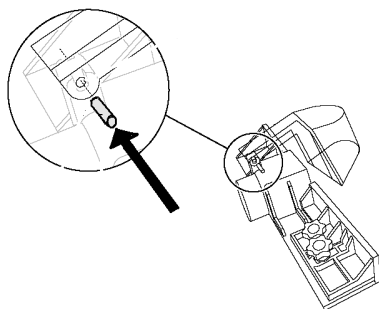

Fig 7

### Attach the Router to the Table

#### A) Direct Mount:

On certain router types it is possible to install the router directly to the machine table

Remove the plastic protective plate of your router (Fig 8)

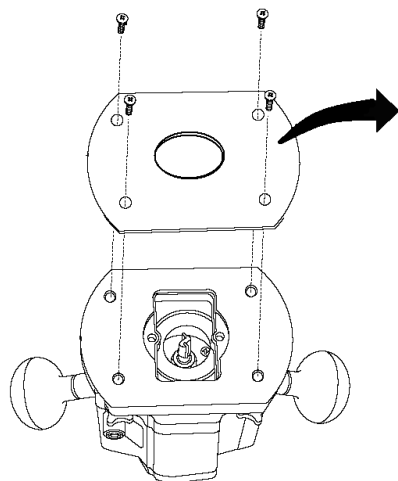

Fig 8

Attach the router to the table by use of supplied screws and nuts (Fig 9)

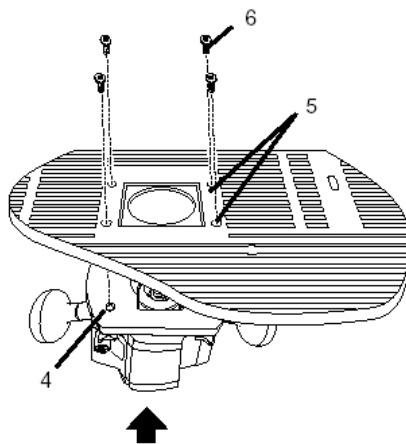

Fig 9

#### B) Use Mounting Plate:

In most cases it will be necessary to attach the router to the mounting plate first.

Holes must be drilled according to your router's hole pattern (Fig 10)

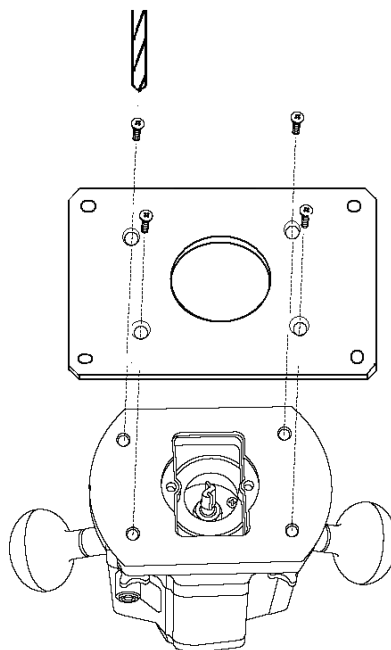

Fig 10

Attach the router to the mounting plate by use of supplied screws and nuts (Fig 10).

Attach the router with mounting plate to the table by use of supplied screws (Fig 11)

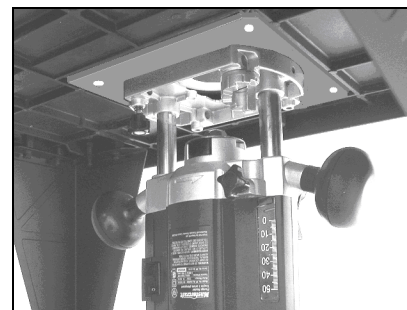

Fig 11

### Attach the Table Insert

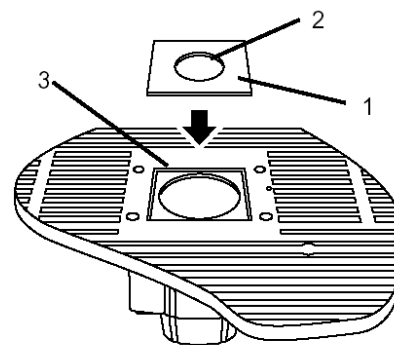

Fig 12

### Assemble the Mitre Gauge

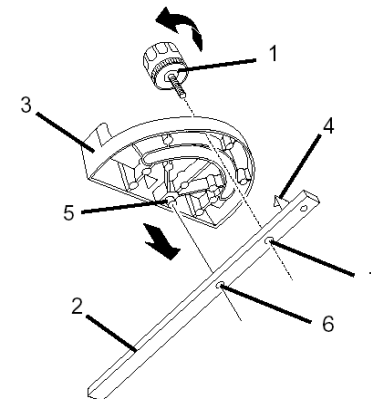

Fig 13

### 5.3 Dust connection

Before initial operation, the machine must be connected to a dust extractor. The suction should switch on automatically when the router is switched on.

## 5.4 Mains connection

For safety reasons the router must be connected to the magnetic switch (E, Fig 14).

This assures a safe On/Off-operation and avoids auto-restarting after power failures.

Make sure the router switch is in the OFF-position before you plug in.

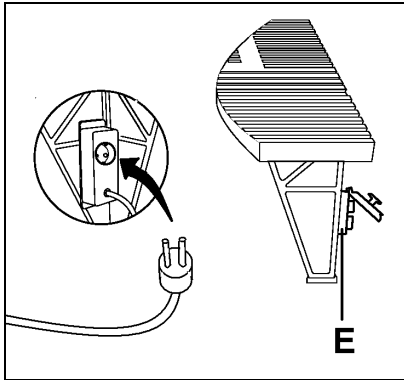

Fig 14

The maximum motor power (input power) of the router may be 1600W.

Make sure that the power cord does not impede work and cause people to trip.

Mains connection and any extension cords used must comply with applicable regulations.

The mains voltage must comply with the information on the machine licence plate.

Only use connection cables marked H07RN-F

The mains connection must have a 16A surge-proof fuse.

Connections and repairs to the electrical equipment may only be carried out by qualified electricians.

## 5.5 Starting operation

Turn the router switch to the ON-position.

You can now start the machine with the green On-button on the magnetic switch (E, Fig 14).

The red Off-button on the magnetic switch stops the machine.

## 6. Machine operation

### Workpiece handling:

Feed the workpiece straight across the machine table, holding your fingers close together, guiding the workpiece with the palm of your hands.

Never put your hands under or behind the shaper guard. Always keep your hands well clear of the rotating cutter.

Always feed the workpiece against the cutter rotation (Fig 14).

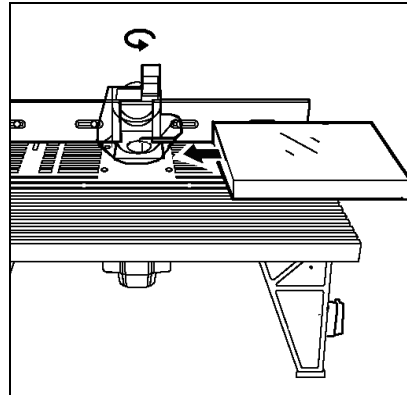

Fig 15

Use a push block when working the ends of narrow stock.

Workpieces shorter than 200mm require special feeding aids (e.g. feeding template).

Always machine the workpiece over its entire length.

Recess machining may only be carried out with the aid of suitable longitudinal workpiece stops (Fig 16) ...high danger of kickback!!!

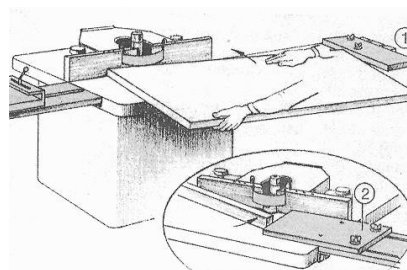

Fig 16

When working complex shapes, make jigs and guides to guide the workpiece properly and safely.

Tenoning and slotting work is not allowed – serious risk of injury!

Make trial cuts on a piece of scrap before working the actual workpiece.

Support long and wide work pieces with helping roller stands.

Always work one workpiece at a time.

Always hold and guide the work pieces safely during machining.

Do not perform any operation freehand.

When machining small work pieces (width less than 150mm) use the lateral workpiece clamp (F, Fig 17).

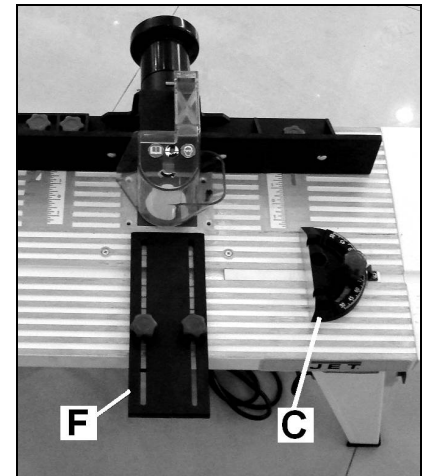

Fig 17

Use the mitre gauge (C) to guide the workpiece for crosscut operations.

### Attention:

Install the router bit according to the instructions in the router manual. Make sure the bit is securely seated in the collet chuck before making any cuts.

Always use sharp cutting tools.

Always use the protective covers supplied.

Ensure that the protective cover is in the correct position before you start machining.

The router must first reach the maximum rpm before cutting may begin.

Remove cut and jammed work pieces only when motor is turned off and the machine is at a complete standstill.

Pay particular attention on reducing the risk of kickback.

Ensure that the cutting fence and the lateral workpiece clamp are in the correct position before you start machining.

Always use the smallest table insert possible.

Replace worn table insert.

## 7. Environmental protection

Protect the environment.

Your appliance contains valuable materials which can be recovered or recycled. Please leave it at a specialized institution.

# DE - DEUTSCH

## Gebrauchsanleitung

Sehr geehrter Kunde,

vielen Dank für das Vertrauen, welches Sie uns beim Kauf Ihrer neuen JET-Maschine entgegengebracht haben. Diese Anleitung ist für den Inhaber und die Bediener zum Zweck einer sicheren Inbetriebnahme, Bedienung und Wartung des **Oberfrästisches JRT-1** erstellt worden. Beachten Sie bitte die Informationen dieser Gebrauchsanleitung und der beiliegenden Dokumente. Lesen Sie diese Anleitung vollständig, insbesondere die Sicherheitshinweise, bevor Sie die Maschine zusammenbauen, in Betrieb nehmen oder warten. Um eine maximale Lebensdauer und Leistungsfähigkeit Ihrer Maschinen zu erreichen befolgen Sie bitte sorgfältig die Anweisungen.

### Inhaltsverzeichnis

#### 1. Konformitätserklärung

#### 2. Garantieleistungen

#### 3. Sicherheit

Bestimmungsgemäße Verwendung  
Allgemeine Sicherheitshinweise  
Restrisiken

#### 4. Maschinenspezifikation

Technische Daten  
Schallemission  
Lieferumfang  
Maschinenbeschreibung

#### 5. Transport und Inbetriebnahme

Transport und Aufstellung  
Montage  
Absaug Anschluss  
Elektrischer Anschluss  
Inbetriebnahme

#### 6. Betrieb der Maschine

#### 7. Umweltschutz

### 1. Konformitätserklärung

Wir erklären in alleiniger Verantwortlichkeit, dass dieses Produkt mit den auf Seite 2 angegebenen Richtlinien\* übereinstimmt. Bei der Konstruktion wurden folgende Normen\*\* berücksichtigt.

### 2. Garantieleistungen

Der Verkäufer garantiert, dass das gelieferte Produkt frei von Material- und Fertigungsfehlern ist. Diese Garantie trifft nicht auf jene Defekte zu, welche auf direkten oder indirekten, nicht fachgerechten Gebrauch, Unachtsamkeit, Unfallschaden, Reparatur, mangelhafte Wartung bzw. Reinigung sowie normalen Verschleiß zurückzuführen sind.

Garantie- bzw. Gewährleistungsansprüche müssen innerhalb von 12 Monaten ab dem Verkaufsdatum (Rechnungsdatum) geltend gemacht werden. Weitergehende Ansprüche sind ausgeschlossen.

Die vorliegende Garantie umfasst sämtliche Garantieverpflichtungen seitens des Verkäufers und ersetzt alle früheren Erklärungen und Vereinbarungen betreffend Garantien.

Die Garantiefrist gilt für eine tägliche Betriebszeit von 8 Stunden. Wird diese überschritten, so verkürzt sich die Garantiefrist proportional zur Überschreitung, jedoch höchstens auf 3 Monate.

Die Rücksendung beanstandeter Ware bedarf der ausdrücklichen vorherigen Zustimmung vom Verkäufer und geht auf Kosten und Gefahr des Käufers.

Die ausführlichen Garantieleistungen sind den Allgemeinen Geschäftsbedingungen (AGB) zu entnehmen. Die AGB sind unter [www.jettools.com](http://www.jettools.com) einzusehen oder werden auf Anfrage per Post zugestellt.

Der Verkäufer behält sich das Recht vor, jederzeit Änderungen am Produkt und Zubehör vorzunehmen.

### 3. Sicherheit

#### 3.1 Bestimmungsgemäße Verwendung

Die Maschine ist geeignet zum Fräsen von Holz und Holzersatzstoffen. Die Bearbeitung anderer Werkstoffe ist nicht zulässig bzw. darf in Sonderfällen nur nach Rücksprache mit dem Maschinenhersteller erfolgen.

Es dürfen keine metallischen Werkstoffe bearbeitet werden.

Es dürfen nur Werkstücke bearbeitet werden welche sicher aufgelegt und geführt werden können.

Die bestimmungsgemäße Verwendung beinhaltet auch die Einhaltung der vom Hersteller angegebenen Betriebs- und Wartungsanweisungen.

Die Maschine darf ausschließlich von Personen bedient werden, die mit Betrieb und Wartung vertraut und über die Gefahren unterrichtet sind.

Das gesetzliche Mindestalter ist einzuhalten.

Die Maschine nur in technisch einwandfreiem Zustand benutzen.

Beim Arbeiten an der Maschine müssen sämtliche Schutzeinrichtungen und Abdeckungen montiert sein.

Neben den in der Gebrauchsanleitung enthaltenen Sicherheitshinweisen und den besonderen Vorschriften Ihres Landes sind die für den Betrieb von Holzbearbeitungsmaschinen allgemein anerkannten fachtechnischen Regeln zu beachten.

Jeder darüber hinaus gehende Gebrauch gilt als nicht bestimmungsgemäß und für daraus resultierende Schäden haftet der Hersteller nicht. Das Risiko trägt allein der Benutzer.

#### 3.2 Allgemeine Sicherheitshinweise

Holzbearbeitungsmaschinen können bei unsachgemäßem Gebrauch gefährlich sein. Deshalb ist zum sicheren Betreiben die Beachtung der zutreffenden Unfallverhütungsvorschriften und der nachfolgenden Hinweise erforderlich.

Lesen und verstehen Sie die komplette Gebrauchsanleitung bevor Sie mit Montage oder Betrieb der Maschine beginnen.

Bewahren Sie die Bedienungsanleitung, geschützt vor Schmutz und Feuchtigkeit, bei der Maschine auf, und geben Sie sie an einen neuen Eigentümer weiter.

An der Maschine dürfen keine Veränderungen, An- und Umbauten vorgenommen werden.

Überprüfen Sie täglich vor dem Einschalten der Maschine die einwandfreie Funktion und das Vorhandensein der erforderlichen Schutzeinrichtungen.

Festgestellte Mängel an der Maschine oder den Sicherheitseinrichtungen sind zu melden und von den beauftragten Personen zu beheben. Nehmen Sie die Maschine in solchen Fällen nicht in Betrieb, sichern Sie die Maschine gegen Einschalten durch Ziehen des Netzsteckers.

Zum Schutz von langem Kopffhaar Mütze oder Haarnetz aufsetzen.

Enganliegende Kleidung tragen. Schmuck, Ringe und Armbanduhren ablegen.

Tragen Sie Schutzschuhe, keinesfalls Freizeitschuhe oder Sandalen.

Verwenden Sie die durch Vorschriften geforderte persönliche Schutzausrüstung:

- Augenschutz
- Gehörschutz
- Staubschutz

Beim Arbeiten mit der Maschine **keine Handschuhe** tragen.

Zum sicheren Handhaben der Fräswerkzeuge geeignete Arbeitshandschuhe tragen.

Eingeklemmte Werkstücke nur bei ausgeschaltetem Motor und Stillstand der Maschine entfernen.

Die Maschine so aufstellen, dass genügend Platz zum Bedienen und zum Führen der Werkstücke gegeben ist.

Sorgen Sie für gute Beleuchtung.

Beachten Sie dass die elektrische Zuleitung nicht den Arbeitsablauf behindert und nicht zur Stolperstelle wird.

Den Arbeitsplatz frei von behindernden Werkstücken, etc. halten.

Seien Sie aufmerksam und konzentriert. Gehen Sie mit Vernunft an die Arbeit.

Achten Sie auf ergonomische Körperhaltung. Sorgen Sie für sicheren Stand und halten Sie jederzeit das Gleichgewicht.

Arbeiten Sie niemals unter dem Einfluss von Rauschmitteln wie Alkohol und Drogen an der Maschine. Beachten Sie, dass auch Medikamente Einfluss auf Ihr Verhalten nehmen können.

Greifen Sie niemals in die laufende Maschine.

Die laufende Maschine nie unbeaufsichtigt lassen. Vor dem Verlassen des Arbeitsplatzes die Maschine ausschalten.

Halten Sie Unbeteiligte, insbesondere Kinder vom Gefahrenbereich fern.

Benützen Sie die Maschine nicht in der Nähe von brennbaren Flüssigkeiten oder Gasen. Beachten Sie die Brandmelde- und Brandbekämpfungsmöglichkeiten z.B. Standort und Bedienung von Feuerlöschern.

Benützen Sie die Maschine nicht in feuchter Umgebung und setzen Sie sie nicht dem Regen aus.

Achten Sie stets darauf, dass keine zu große Staubkonzentration entsteht – verwenden Sie stets eine geeignete Absauganlage. Holzstaub ist explosiv und kann gesundheitsschädigend sein. Insbesondere tropische Hölzer und harte Hölzer wie Buche und Eiche sind als krebserregend eingestuft.

Vor der Bearbeitung Nägel und andere Fremdkörper aus dem Werkstück entfernen.

Die Maschine niemals mit abgebauten Schutzeinrichtungen betreiben. - Hohe Verletzungsgefahr!

Verwenden Sie je nach Einsatzzweck die entsprechende Schutzeinrichtung, die ein sicheres Führen des Werkstückes gewährleistet. Passen Sie die Schutzeinrichtung genau an den Einsatzzweck und die Werkstückabmessungen an.

Passen Sie die Frässpindeldrehzahl an den Werkzeugdurchmesser an.

Halten Sie mit Ihren Fingern immer ausreichend Abstand zum rotierenden Fräswerkzeug.

Fassen Sie beim Führen des Werkstücks niemals mit den Händen unter den Frässhut!

Bearbeiten Sie nur ein Werkstück, das sicher auf dem Tisch aufliegt und sicher geführt werden kann.

Das Werkstück nur gegen die Fräserlaufrichtung vorschieben.

Zuführung des Werkstücks von der falschen Seite kann zu Werkstückrückschlag führen. Ihre Finger könnten mit dem Werkstück zum Fräser hineingezogen werden

Bei schmalen Werkstücken am Ende der Bearbeitung mit dem Schiebeholz vorschieben.

Bei Werkstücklängen unter 200mm sind besondere Zuführhilfen (z.B. Scheibeholz, Schiebelade) erforderlich.

Bearbeiten Sie kein Werkstück welches nicht mit einem ausreichenden Sicherheitsabstand zum Fräswerkzeug geführt werden kann.

Das Werkstück niemals freihändig zuführen. Das Fräswerkzeug könnte das Werkstück schlagartig erfassen.

Das Werkstück darf nie zwischen Fräsanschlag und Fräswerkzeug zugeführt werden.

Das Werkstück kann sich dabei verklemmen, Werkstückrückschlag ist möglich.

Zapfenschneiden und Schlitzen ist nicht zulässig (hohe Verletzungsgefahr).

Die min. und max. Werkstückabmessungen müssen eingehalten werden.

Der maximal zulässige Werkzeugdurchmesser muss eingehalten werden.

Späne und Werkstücke nur bei stehender Maschine entfernen.

Benutzen Sie stets scharfe Fräswerkzeuge.

Bei langen Werkstücken, vor und hinter der Maschine Rollenständer benutzen.

Die Oberfläche des Frästisches sauber halten, insbesondere Harzrückstände entfernen

Nicht auf der Maschine stehen.

Arbeiten an der elektrischen Ausrüstung der Maschine dürfen nur durch eine Elektrofachkraft vorgenommen werden.

Tauschen Sie ein beschädigtes Netzkabel sofort aus.

Umrüst-, Einstell- und Reinigungsarbeiten nur im Maschinenstillstand und bei gezogenem Netzstecker vornehmen. Die Oberfräse könnte unbeabsichtigt starten.

Den Oberfrästisch und die Oberfräse erst benutzen wenn alles entsprechend der Bedienanleitung zusammengebaut und eingestellt wurde.

Die Oberfräse muss am Oberfrästisch sicher befestigt sein. Regelmäßig kontrollieren.

Der Oberfrästisch muss auf einer ebenen, belastbaren Fläche befestigt sein, damit er bei Benützung nicht kippen kann.

Fräsen Sie Werkstücke stets über die volle Länge.

Einsetzarbeiten sind nur unter Zuhilfenahme von geeigneten Längsanschlägen zulässig. ...hohe Rückschlaggefahr!!!

Bei komplizierten Formen, Schablonen zum exakten und sicheren Führen herstellen.

Vor dem Bearbeiten des Werkstücks, an einem Abfallstück eine Probefräsung vornehmen.

Lange Werkstücke durch Rollenböcke oder Tischverlängerung abstützen.

Bearbeiten Sie immer nur ein Werkstück zugleich.

Bei Bearbeitung von schmalen Werkstücken (Breite kleiner als 150mm) verwenden Sie den Seitendruckschuh

Benutzen Sie immer eine möglichst kleine Tischeinlage.

Eine verschlissene Tischeinlage sofort ersetzen.

Montieren Sie das Fräswerkzeug entsprechend der Bedienanleitung des Oberfräsmaschinen-Herstellers. Die Maschine nur benutzen wenn das Fräswerkzeug sicher in der Oberfräse festgespannt ist.

Beginnen Sie mit der Bearbeitung erst wenn die Oberfräse die volle Drehzahl erreicht hat.

### 3.3 Restrisiken

Auch bei vorschriftsmäßiger Benutzung der Maschine bestehen die nachfolgend aufgeführten Restrisiken:

Berührung des Fräswerkzeugs im Schnittbereich. Für einen wirkungsvollen Schutz muss der Frässchutz immer an das Werkstück und die Bearbeitung angepasst werden.

Rückschlaggefahr. Das Werkstück wird vom rotierenden Fräswerkzeug erfasst und gegen den Bediener geschleudert.

Gefährdung durch wegfliegende Werkstückteile.

Gefährdung durch Lärm und Staub. Unbedingt persönliche Schutzausrüstung wie Augen- und Gehörschutz tragen. Absauganlage einsetzen.

Gefährdung durch Strom, bei nicht ordnungsgemäßer Verkabelung.

## 4. Maschinenspezifikation

### 4.1 Technische Daten

Maschinentisch	610 x 360mm
Tischgröße mit Tischverbreiterung	1030x360mm
Fräsanschlag	540-610 x 75mm
Absaugdurchmesser D/d	100/57mm
Max. Werkzeugdurchmesser	50mm
Abmessungen (LxBxH)	1030x360x410mm
Gewicht	10 kg

Magnetschalter:	
Spannung / Frequenz	230V / 50-60Hz
Max. Leistung	1600W

Anschlussleitung (H07RN-F)3x1,5mm <sup>2</sup>	
Bauseitige Absicherung	10A
Isolationsklasse	I

### 4.2 Schallemission

Hängt von Drehzahl, Fräswerkzeug und Art der Bearbeitung ab.

Zu den damit verbundenen Risiken siehe die Herstellerhinweise der Oberfräse

### 4.3 Lieferumfang

2 Tischverbreiterungen  
3 Tischeinlagen  
Gehrungsanschlag  
Seitendruckschuh  
Fräsanschlag  
Frässchutz  
Montageplatte  
Absauganschluss  
Gebrauchsanleitung  
Ersatzteilliste

## 4.4 Maschinenbeschreibung

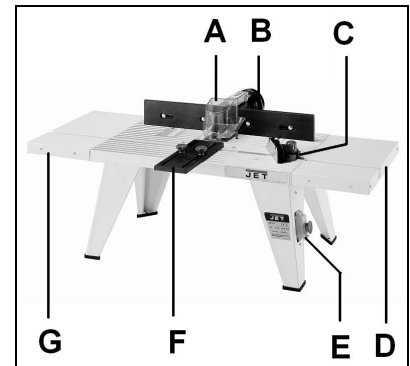

Fig 1

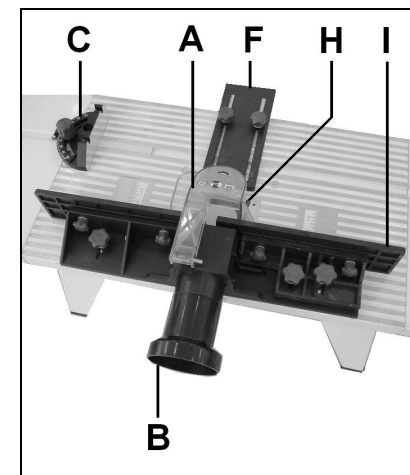

Fig 2

- A.....Frässchutz
- B.....Absauganschluss
- C.....Gehrungslineal
- D, G..Tischverbreiterung
- E.....Magnetschalter Ein/Aus
- F.....Seitendruckschuh
- H....Tischeinlage
- I.....Fräsanschlag

## 5. Transport und Inbetriebnahme

### 5.1. Transport und Aufstellung

Die Aufstellung des Werkzeuges sollte in geschlossenen Räumen erfolgen, die Aufstellfläche muss ausreichend eben und belastungsfähig sein.

### 5.2 Montage

Wenn Sie beim Auspacken einen Transportschaden feststellen benachrichtigen Sie umgehend Ihren Händler, nehmen Sie das Gerät nicht in Betrieb!



Entsorgen Sie die Verpackung bitte umweltgerecht.

### Montage der Tischverlängerung

Montieren Sie die Tischverbreiterungen (G, D, Fig 1) mit den gelieferten Linsenkopfschrauben.

### Montage der FüÙe

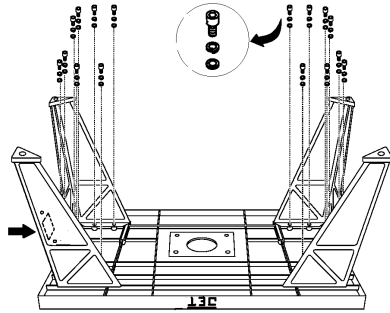

Fig 3

### Montage des Magnetschalters

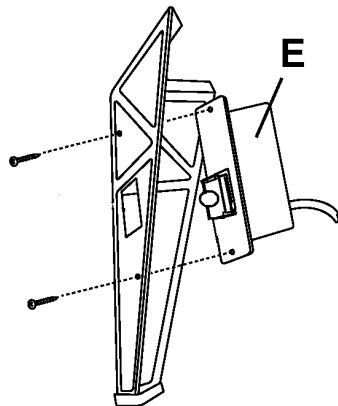

Fig 4

### Montage des Fräsanschlages am Tisch

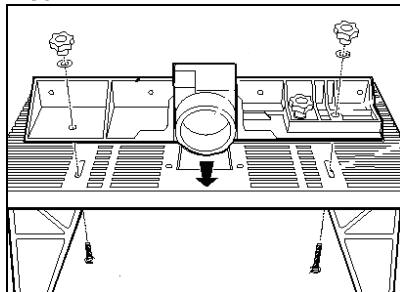

Fig 5

### Montage der Anschlagbretter und des Absaugrichters

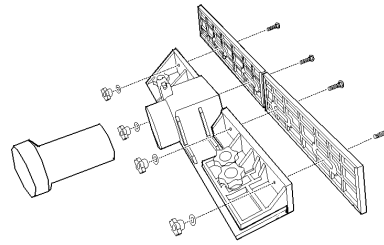

Fig 6

### Montage des Frässchutzes

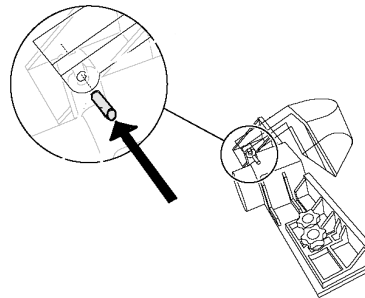

Fig 7

### Montage der OberfräÙe am Tisch

**A) Direkte Montage:**  
Bei gewissen OberfräÙen ist es möglich diese direkt am Oberfrästisch zu befestigen.

Entfernen Sie die Gleitplatte der OberfräÙe (Fig 8)

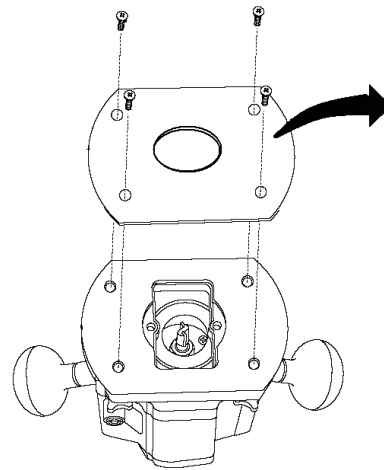

Fig 8

Befestigen Sie die OberfräÙe mit den gelieferten Schrauben und Muttern direkt am Tisch (Fig 9).

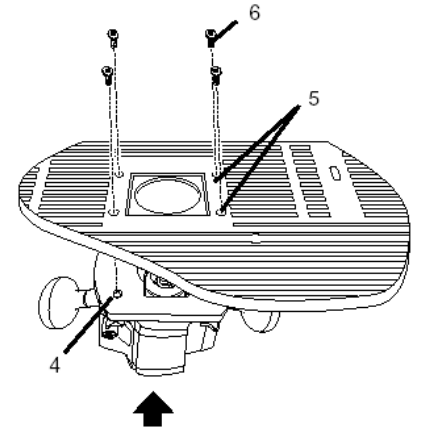

Fig 9

**B) Montage mit Montageplatte:**  
Bei den meisten OberfräÙen ist es erforderlich diese zuerst auf die Montageplatte zu montieren.

Die Montagelöcher müssen entsprechend des Bohrbildes Ihrer OberfräÙe gebohrt werden (Fig 10).

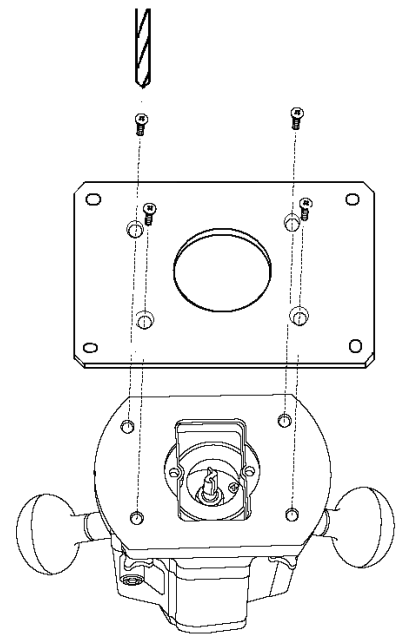

Fig 10

Befestigen Sie die OberfräÙe mit den gelieferten Schrauben und Muttern (Fig 10).

Befestigen Sie die OberfräÙe mit Montageplatte am Oberfrästisch. Verwenden Sie die gelieferten Schrauben und Muttern (Fig 11).

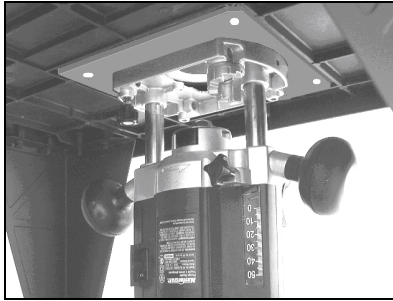

Fig 11

**Montage der Tischeinlage**

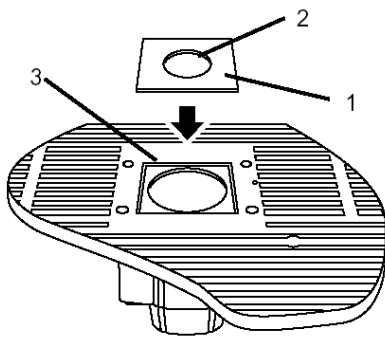

Fig 12

**Zusammenbau des Gehrungsanschlags**

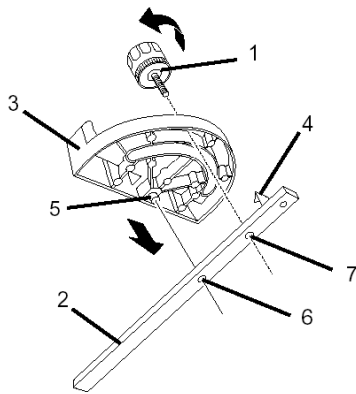

Fig 13

**5.3 Absaug Anschluss**

Die Maschine muss vor der Inbetriebnahme an eine Absaugung angeschlossen werden und zwar derart, dass sich beim Einschalten der Maschine die Absaugung selbstständig einschaltet.

**5.4 Elektrischer Anschluss**

Aus sicherheitstechnischen Gründen muss die Oberfräse am Magnetschalter angeschlossen sein (E, Fig 14). Damit ist eine sichere Ein-/ Ausschaltung gewährleistet und wird der Wiederanlauf bei Netzausfall verhindert.

Die Oberfräse muss vor dem Einstecken ausgeschaltet sein.

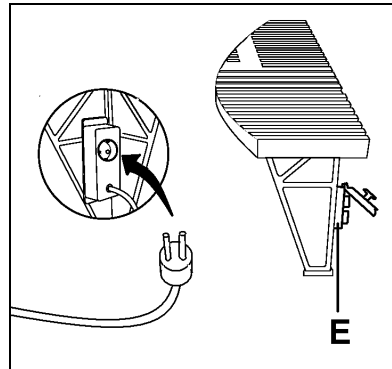

Fig 14

Verwenden Sie keine Oberfräsen mit einer Motorleistung über 1600W (Motor-Aufnahmeleistung).

Beachten Sie dass die elektrische Zuleitung nicht den Arbeitsablauf behindert und nicht zur Stolperstelle wird.

Der kundenseitige Netzanschluss sowie die verwendeten Verlängerungsleitungen müssen den Vorschriften entsprechen.

Beachten Sie dass die Netzspannung mit den Leistungsschilddaten der Maschine übereinstimmt.

Verwenden Sie nur Anschlussleitungen mit Kennzeichnung H07RN-F.

Die bauliche Absicherung muss 16A betragen.

Anschlüsse und Reparaturen der elektrischen Ausrüstung dürfen nur von einer Elektrofachkraft durchgeführt werden.

**5.5 Inbetriebnahme**

Schalten Sie die Oberfräse ein.

Mit dem grünen Ein-Taster des Magnetschalters (E, Fig. 14) können Sie nun die Oberfräse starten. Der rote Aus-Taster stoppt die Oberfräse

**6. Betrieb der Maschine**

**Werkstückhandhabung:**

Das Werkstück gerade über den Oberfrästisch schieben. Dabei die Finger geschlossen halten und mit der flachen Hand Führen.

Fassen Sie mit den Händen niemals unter oder hinter den Frässchutz. Halten Sie immer ausreichend Abstand zum rotierenden Fräswerkzeug.

Führen Sie das Werkstück beim Bearbeiten nur gegen die Laufrichtung des Werkzeugs (Fig 15).

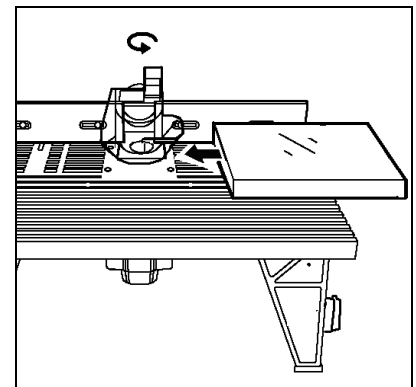

Fig 15

Bei schmalen Werkstücken am Ende der Bearbeitung mit dem Schiebehholz vorschieben.

Bei Werkstücklängen unter 200mm sind besondere Zuführhilfen (z.B. Scheibeholz, Schiebelade) erforderlich.

Fräsen Sie Werkstücke stets über die volle Länge.

Einsetzarbeiten sind nur unter Zuhilfenahme von geeigneten Längsanschlügen (Fig 16) zulässig. ...hohe Rückschlaggefahr!!!

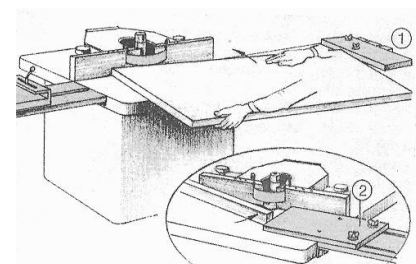

Fig 16

Bei komplizierten Formen, Schablonen zum exakten und sicheren Führen herstellen.

Zapfenschneiden und Schlitzen ist nicht zulässig (hohe Verletzungsgefahr).

Vor dem Bearbeiten des Werkstücks, an einem Abfallstück eine Probefräsung vornehmen.

Lange Werkstücke durch Rollenböcke oder Tischverlängerung abstützen.

Bearbeiten Sie immer nur ein Werkstück zugleich.

Bearbeiten Sie nur ein Werkstück, das sicher auf dem Tisch aufliegt.

Arbeiten Sie niemals freihändig.

Bei Bearbeitung von kleinen Werkstücken (Breite kleiner als 150mm) verwenden Sie den Seitendruckschuh (F, Fig. 17).

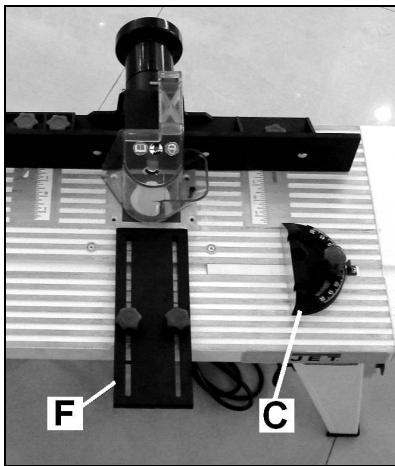

Fig 17

Bei der Bearbeitung von Werkstück-Stirnseiten verwenden Sie zur sicheren Führung den Gehrungsanschlag (C).

#### **ACHTUNG:**

Montieren Sie das Fräswerkzeug entsprechend der Bedienanleitung des Oberfräsmaschinen-Herstellers.

Die Maschine nur benutzen wenn das Fräswerkzeug sicher in der Oberfräse festgespannt ist.

Verwenden Sie keine stumpfen oder beschädigten Werkzeuge.

Die mitgelieferte Schutzeinrichtung muss immer verwendet werden.

Vor der Bearbeitung auf die richtige Einstellung der Schutzeinrichtung achten.

Beginnen Sie mit der Bearbeitung erst wenn die Oberfräse die volle Drehzahl erreicht hat.

Entfernen Sie Späne und Werkstückteile nur bei ausgeschalteter Maschine.

Achten Sie besonders auf die Vermeidung von Werkstück-Rückschlag.

Vor der Bearbeitung auf die richtige Einstellung des Fräsanschlags und des Seitendruckschuhs achten.

Benutzen Sie immer eine möglichst kleine Tischeinlage.

Eine verschlissene Tischeinlage sofort ersetzen.

## **7. Umweltschutz**

Schützen Sie die Umwelt!

Ihr Gerät enthält mehrere unterschiedliche, wiederverwertbare Werkstoffe.

Bitte entsorgen Sie es nur an einer spezialisierten Entsorgungsstelle.

# FR - FRANCAIS

## Mode d'emploi

Cher client,

Nous vous remercions de la confiance que vous nous portez avec l'achat de votre nouvelle machine JET. Ce manuel a été préparé pour l'opérateur de la **table de défonceuse JET JRT-1**. Son but, mis à part le fonctionnement de la machine, est de contribuer à la sécurité par l'application des procédés corrects d'utilisation et de maintenance. Avant de mettre l'appareil en marche, lire les consignes de sécurité et de maintenance dans leur intégralité. Pour obtenir une longévité et fiabilité maximales de votre machine, et pour contribuer à son usage sûr, veuillez lire attentivement ce mode d'emploi et en suivre les instructions.

### Table des Matières

#### 1. Déclaration de conformité

#### 2. Prestations de garantie

#### 3. Sécurité

Utilisation conforme  
Consignes de sécurité  
Risques

#### 4. Spécifications

Indications techniques  
Emission de bruit  
Contenu de la livraison  
Description de la machine

#### 5. Transport et montage

Transport  
Montage  
Racc. au collecteur de poussières  
Raccordement au réseau électr.  
Mise en exploitation

#### 6. Fonctionnement de la machine

#### 7. Protection de l'environnement

### 1. Déclaration de conformité

Par la présente et sous notre responsabilité exclusive, nous déclarons que ce produit satisfait aux normes conformément\*\* aux lignes directrices\* indiquées page 2.

### 2. Prestations de garantie

Le vendeur garantit que le produit livré est exempt de défauts de matériel et de fabrication. La présente garantie ne s'applique pas aux défauts résultant d'une utilisation incorrecte directe ou indirecte, de l'inattention, d'un accident, d'une réparation, d'une maintenance ou d'un nettoyage insuffisant, ou encore de l'usure normale.

Il est possible de faire valoir des prétentions en garantie dans les 12 mois suivant la date de la vente (date de la facture). Toute autre prétention est exclue.

La présente garantie comprend toutes les obligations de garantie incombant au vendeur et remplace toutes les déclarations et conventions antérieures en termes de garanties.

Le délai de garantie s'applique pour une durée d'exploitation de huit heures par jour. Au-delà, le délai de garantie diminue proportionnellement au dépassement, mais pas en deçà de trois mois.

Le renvoi d'une marchandise faisant l'objet d'une réclamation requiert l'accord préalable exprès du vendeur et s'effectue aux frais et aux risques de l'acheteur.

Les prestations de garantie détaillées figurent dans les Conditions générales (CG). Ces dernières sont disponibles sur [www.jettools.com](http://www.jettools.com) ou peuvent être envoyées par la poste sur demande.

Le vendeur se réserve le droit de modifier à tout moment le produit et les accessoires.

### 3. Sécurité

#### 3.1 Utilisation conforme

Cette machine convient au toupillage du bois et des dérivés du bois. Le travail d'autres matériaux est interdit et ne peut être effectué que dans des cas spéciaux et après accord du fabricant de la machine.

La machine n'est pas conçue pour le toupillage de matériaux métalliques.

La pièce doit se laisser poser et guider sans problème.

L'utilisation conforme implique le strict respect des instructions de service et de maintenance indiquées dans ce manuel.

La machine doit être exclusivement utilisée par des personnes familiarisées avec le fonctionnement, la maintenance et la remise en état, et qui sont informées des dangers correspondants.

L'âge minimum requis par la loi est à respecter.

La machine ne doit être utilisée que si elle est techniquement en parfait état.

N'utiliser la machine que si tous les dispositifs de sécurité et de protection sont en place.

Toutes les directives relatives à la prévention des accidents ainsi que les consignes de sécurité doivent être respectées scrupuleusement.

En cas d'utilisation non-conforme de la machine, le fabricant décline toute responsabilité qui est en tel cas rejetée exclusivement sur l'utilisateur.

#### 3.2 Consignes de sécurité

L'utilisation non-conforme d'une machine à bois peut être très dangereuse. C'est pourquoi vous devez lire attentivement ce mode d'emploi avant de monter ou d'utiliser votre appareil.

Conserver à proximité de la machine tous les documents fournis avec l'outillage (dans une pochette en plastique, à l'abri de la poussière, de l'huile et de l'humidité) et veiller à joindre cette documentation si vous cédez l'appareil.

Ne pas effectuer de modification à la machine. Utiliser les accessoires recommandés, des accessoires incorrects peuvent être dangereux.

Chaque jour, avant d'utiliser la machine, contrôler les dispositifs de protection et le fonctionnement impeccable.

En cas de défauts à la machine ou aux dispositifs de protection avertir les personnes compétentes et ne pas utiliser la machine. Déconnecter la machine du réseau.

Avant de mettre la machine en marche, retirer cravate, bagues, montre ou autres bijoux et retrousser les manches jusqu'aux coudes. Enlever tous vêtements flottants et nouer les cheveux longs.

Porter des chaussures de sécurité, surtout pas de tenue de loisirs ou de sandales.

Porter des équipements de sécurité personnels pour travailler à la machine :

- des lunettes protectrices,
- une protection acoustique
- une masque anti poussier.

Ne pas porter **de gants**.

Porter des gants appropriés pour manoeuvrer les outils de fraisage.

Ne pas enlever les copeaux et les pièces usinées avant que la machine ne soit à l'arrêt.

Placer la machine de sorte à laisser un espace suffisant pour la manoeuvre et le guidage des pièces à usiner.

Veiller à un éclairage suffisant.

S'assurer que le câble d'alimentation ne gêne pas le travail ni ne risque de faire trébucher l'opérateur.

Conservier le sol autour de la machine propre, sans déchets, huile ou graisse.

Prêter grande attention à votre travail et rester concentré.

Eviter toute position corporelle anormale.

Veiller à une position stable et garder un bon équilibre à tout moment.

Ne pas travailler sous l'influence de drogues, d'alcool ou de médicaments.

Ne jamais mettre les mains dans la machine en marche.

Ne jamais laisser la machine en marche sans surveillance. Arrêter la machine avant de quitter la zone de travail.

Eloigner de la machine toutes personnes incompetentes, surtout les enfants.

Ne pas mettre la machine à proximité de liquides ou de gaz inflammables.

Tenir compte des possibilités de prévention et de lutte contre les incendies, par ex. lieu et utilisation des extincteurs.

Préserver la machine de l'humidité et ne jamais l'exposer à la pluie.

Utiliser un collecteur de poussières afin d'éviter une production de poussières trop élevée. La poussière de bois est explosive et peut être nocive pour la santé. Les poussières de certains bois exotiques et de bois durs, tels que le hêtre et le chêne sont classées comme étant cancérigènes.

Retirer les clous et autres corps étrangers de la pièce avant de débiter l'usinage.

Ne jamais mettre la machine en marche sans les dispositifs de protection.

- Risque de blessures graves!

Utiliser les dispositifs de protection nécessaires selon votre travail pour assurer le guidage sûr de votre pièce.

Adapter les dispositifs de protection à votre travail et aux dimensions de la pièce à usiner.

Adapter la vitesse de rotation de l'arbre au diamètre de l'outil.

Garder toujours suffisamment de distance à l'outil de toupillage.

Ne jamais mener la pièce en mettant les mains en dessous du protecteur de toupillage!

N'usiner que des pièces, qui se laissent bien poser sur la table.

Avancer la pièce seulement contre la direction de toupillage.

Le fait de charger la machine du mauvais côté peut entraîner des retours de pièces. Les doigts peuvent être entraînés avec la pièce contre le fraiseur.

Pousser toute pièce étroite en fin d'usinage à l'aide d'un poussoir.

Pour travailler une pièce de longueur inférieure à 200mm, utiliser un élément d'aide (p.ex. une plaque coulissante).

Ne jamais usiner une pièce, que vous ne pouvez pas guider en gardant suffisamment de distance à l'outil de toupillage.

Ne jamais conduire la pièce à main levée. L'outil de fraisage pourrait saisir la pièce brusquement.

Ne jamais conduire la pièce entre la butée de fraisage et l'outil de fraisage.

La pièce pourrait rentrer coincée, un contrecoup de pièce est possible.

La machine n'est pas prévue pour tonner et mortaiser - Risque de blessures graves!

Se tenir aux spécifications concernant la dimension maximale ou minimale de la pièce à usiner.

Se tenir aux spécifications concernant la dimension maximale des outils

Ne retirer les copeaux et les pièces que sur la machine à l'arrêt.

Utiliser toujours des outils de fraisage affûtés.

Pour l'usinage d'une pièce longue, utiliser des supports roulants devant et derrière la machine.

Garder la surface de la table propre, éliminer surtout les résidus de résine.

Ne pas se mettre sur la machine.

Tous travaux de branchement et de réparation sur l'installation électrique doivent être exécutés uniquement par un électricien qualifié.

Remplacer immédiatement tout câble endommagé ou usé.

Faire tous les travaux de réglage ou de maintenance seulement après avoir débranché la machine du réseau.

N'utiliser la table de défonceuse et la défonceuse que lorsque tout ce qui les concerne dans ce mode d'emploi a été assemblé et ajusté.

La défonceuse doit être montée fiablement sur la table de défonceuse. Contrôler ceci régulièrement.

La table de défonceuse doit être fixée sur une surface plane et résistante, afin qu'elle ne puisse pas basculer pendant le travail.

Toujours travailler une pièce sur sa longueur complète en passage continu.

Reprise d'un travail seulement admissible en se servant de butées longitudinales.

...Danger de contrecoup!!!

Pour une forme compliquée, faire un gabarit pour un travail exact et sûr.

Avant de commencer le travail de votre pièce, faire un essai sur un déchet de bois.

Poser les pièces longues sur des supports roulants ou des rallonges.

N'usiner qu'une seule pièce à la fois.

Pour les travaux sur une pièce étroite (largeur inférieure à 150 mm), utiliser le patin latéral de pression.

Utiliser toujours une insertion de table aussi petite que possible.

Changer immédiatement toute insertion de table usée.

Monter l'outil de fraisage comme indiqué sur le mode d'emploi fourni par le fabricant de la défonceuse. N'utiliser la machine que si l'outil de fraisage est bien fixé sur la défonceuse.

Ne commencer l'usinage que lorsque la machine a atteint sa vitesse maximale de rotation.

### 3.3 Risques

Même en respectant les directives et les consignes de sécurité, les risques suivants existent :

Contact avec l'outil de fraisage dans la zone de coupe. Pour éviter ce danger et pour une protection efficace, toujours adapter le protecteur à la pièce et au travail.

Danger de contrecoup. La pièce est accrochée par l'outil en rotation et éjectée vers l'utilisateur.

Danger de pièces éjectées.

Risque de nuisances par poussières de bois, copeaux et bruit.

Porter des équipements de sécurité personnels tels que lunettes, cache-visage pour travailler à la machine. Utiliser un collecteur de poussières!

Danger par câble électrique endommagé, usé ou mal branché.

## 4. Spécifications

### 4.1 Indications techniques

Dimensions de table 610 x 360mm

Dimensions de table avec rallonges

1030x360mm

Guide de fraisage 540-610 x 75mm

Diam. buse d'aspiration D/d100/57mm

Diam. max. d'outils 50mm

Dimensions (LxIxh) 1030x360x410mm

Poids 10 kg

Interrupteur magnétique:

voltage / fréquence 230V / 50-60Hz

Puissance max 1600W

Raccordement (H07RN-F) 3x1,5mm<sup>2</sup>

Fusible du secteur électr. 10A

Isolation I

### 4.2 Emission de bruit

Elle dépend de la vitesse de rotation, de l'outil de fraisage et du mode d'usinage.

En ce qui concerne les risques connexes, voir les remarques du fabricant de la défonceuse.

### 4.3 Contenu de la livraison

2 rallonges latérales

3 insertions de table

Guide d'onglet

Système de serrage

Guide de fraisage

Carter de protection

Plaque de montage

Buse d'aspiration

Mode d'emploi

Liste des pièces de rechange

### 4.4 Description de la machine

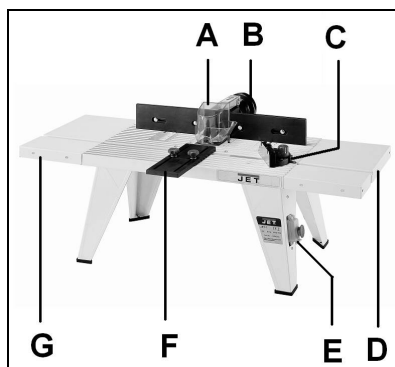

Fig 1

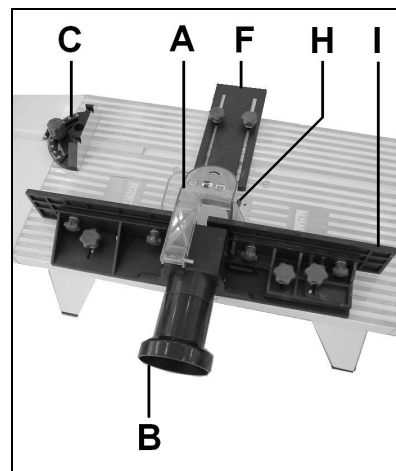

Fig 2

A.....Carter de protection

B.....Buse d'aspiration

C.....Butée de guidage

D, G...Rallonges latérales

E.....Interrupteur magnétique  
Marche/Arrêt

F.....Système de serrage

H....Insertion de table

I.....Guide de fraisage

## 5. Transport et mise en exploitation

### 5.1.Transport

Effectuer le montage de la machine dans un local fermé ou un atelier respectant les conditions de menuiserie.

### 5.2 Montage

Déballer la machine. Avertir JET immédiatement si vous constatez des pièces endommagées par le transport et ne pas monter la machine.

Eliminer l'emballage dans le respect de l'environnement.

#### Montage des rallonges de table

Monter les rallonges de table (G, D, Fig 1) avec les vis à tête goutte de suif joints à la livraison.

### Montage des pieds

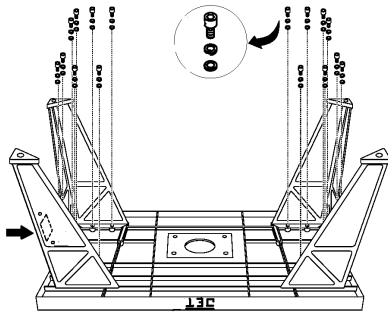

Fig 3

### Montage des plaques de butée et de la buse d'aspiration

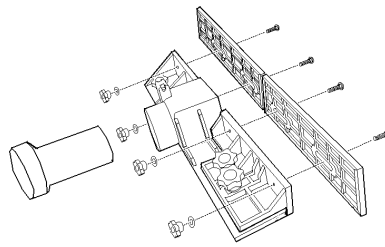

Fig 6

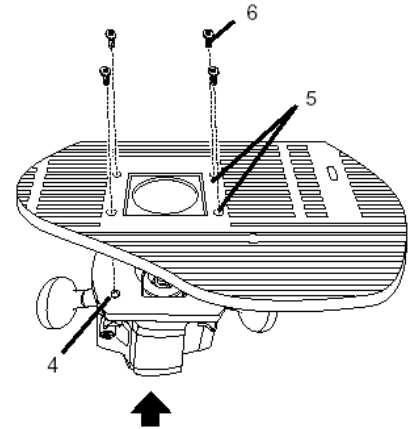

Fig 9

### Montage de l'interrupteur magnétique

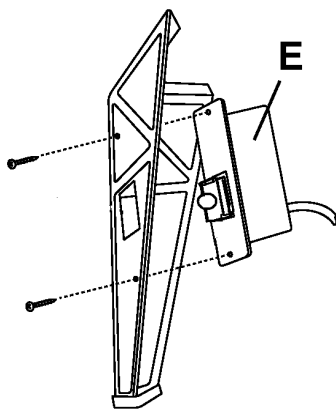

Fig 4

### Montage du carter du fraiseur

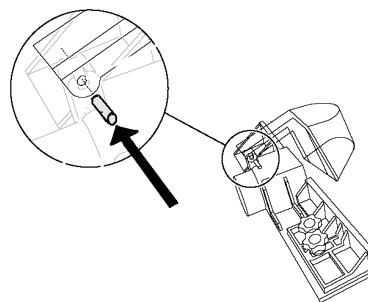

Fig 7

### B) Montage avec plaque de montage :

Pour la plupart des défonceuses, il est nécessaire de les monter d'abord sur une plaque de montage.

Les orifices de montage doivent être perforés selon le schéma de perforation de votre défonceuse (Fig 10).

### Montage de la défonceuse sur la table

#### A) Montage direct :

Il est possible de monter certaines défonceuses directement sur la table de défonceuse.

Retirer la plaque directrice de la défonceuse (Fig 8).

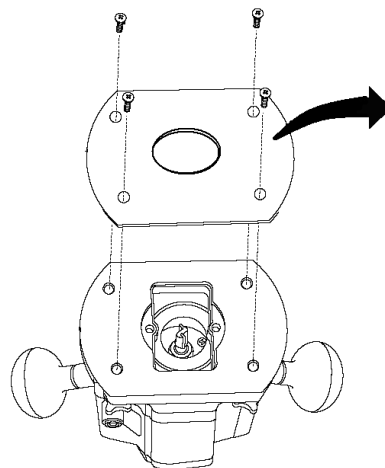

Fig 8

Fixer la défonceuse directement sur la table avec les vis et les écrous joints à la livraison (Fig 9).

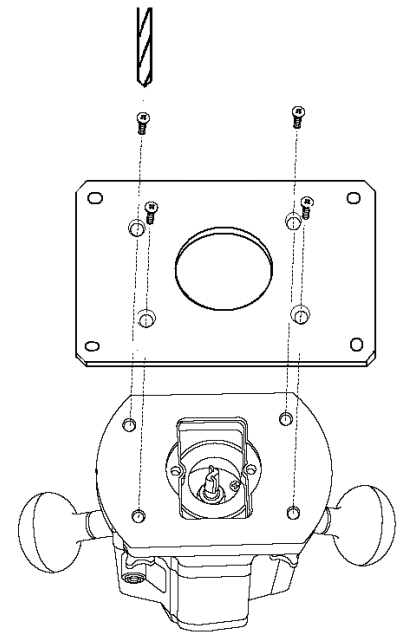

Fig 10

Fixer la défonceuse avec les vis et les écrous joints à la livraison (Fig 10).

Fixer la défonceuse, montée sur la plaque de montage, sur la table de défonceuse. Pour cela, utiliser les vis et les écrous joints à la livraison (Fig 11).

### Montage de la butée de fraisage sur la table

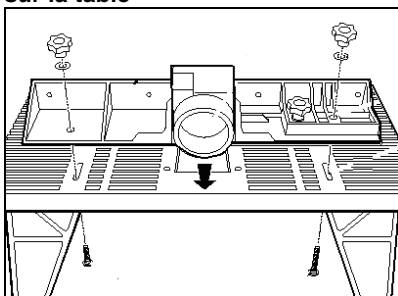

Fig 5

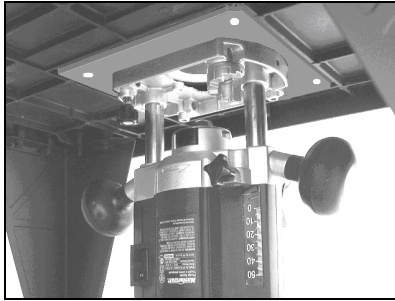

Fig 11

**Montage de l'insertion de table**

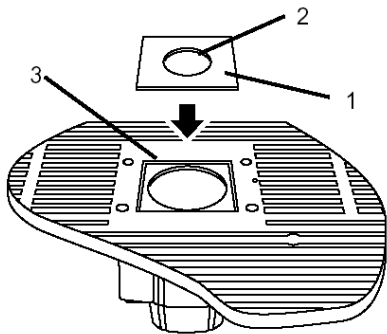

Fig 12

**Assemblage du guide d'onglet**

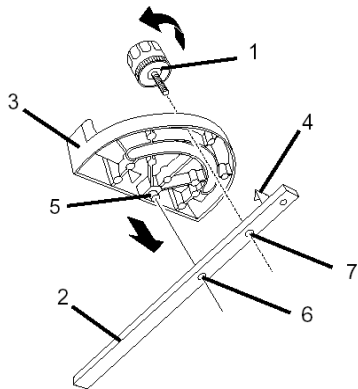

Fig 13

**5.3 Racc. au collecteur de poussières**

Avant la mise en exploitation connecter la machine à un collecteur de poussières de manière à ce que le collecteur se mette en marche automatiquement avec votre toupeie.

**5.4 Raccordement au réseau électr.**

Pour des raisons techniques de sécurité, la défonceuse doit être connectée à l'interrupteur magnétique (E, Fig 14). Ceci afin de garantir la fiabilité de la mise en marche et de l'arrêt ainsi que d'empêcher le redémarrage de la machine après une coupure de courant. Il faut que la défonceuse soit en position "arrêt" avant de la connecter au réseau.

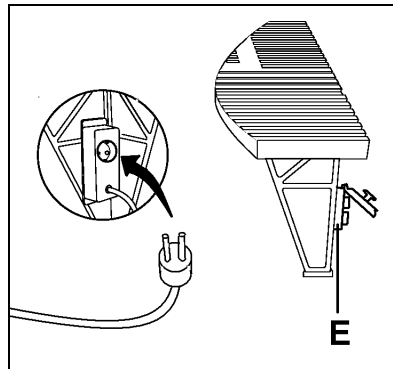

Fig 14

Ne pas utiliser de défonceuse dont la puissance du moteur dépasse 1600 W (puissance absorbée du moteur).

S'assurer que le câble d'alimentation ne gêne pas le travail ni ne risque de faire trébucher l'opérateur.

Le raccordement ainsi que les rallonges utilisées doivent correspondre aux instructions.

Le voltage et la fréquence doivent être conformes aux données inscrites sur la machine.

Utiliser pour le raccordement des câbles H07RN-F.

Le fusible du secteur électrique doit avoir 16A.

Tous travaux de branchement et de réparation sur l'installation électrique doivent être exécutés uniquement par un électricien qualifié.

**5.5 Mise en exploitation**

Mettre la défonceuse en marche.

On peut mettre la défonceuse en marche avec le bouton vert de l'interrupteur magnétique (E, Fig. 14) Le bouton rouge d'arrêt stoppe la défonceuse.

**6. Fonctionnement de la machine**

**Manoeuvrer les pièces:**

Guider la pièce à usiner tout droit sur la table. Laisser les doigts réunis et mener la pièce du plat de la main.

Ne jamais mettre les mains en dessous ou derrière le protecteur de fraisage!

Garder toujours suffisamment de distance à l'outil de touillage.

Avancer la pièce seulement contre le sens de rotation de l'outil (Fig 15).

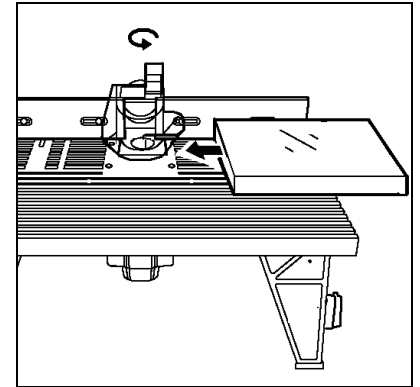

Fig 15

Pousser toute pièce étroite en fin d'usinage à l'aide d'un poussoir.

Pour travailler une pièce de longueur inférieure à 200mm, utiliser une plaque coulissante.

Toujours travailler une pièce sur sa longueur complète en passage continu.

Reprise d'un travail seulement admissible en se servant de butées longitudinales (Fig 16).  
...Danger de contrecoup!!!

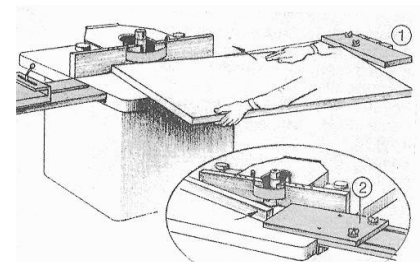

Fig 16

Pour une forme compliquée, faire un gabarit pour un travail exact et sûr.

La machine n'est pas prévue pour tenonner et mortaiser - Risque de blessures graves!.

Avant de commencer le travail de votre pièce, faire un essai sur un déchet de bois.



Poser les pièces longues sur des supports roulants ou des rallonges.

N'usiner qu'une seule pièce à la fois.

Ne jamais travailler à main levée.

Pour les travaux sur une pièce étroite (largeur inférieure à 150 mm), utiliser le patin latéral de pression (F, Fig. 17).

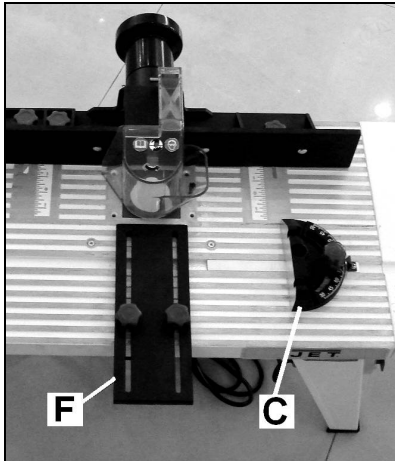

**Fig 17**

Pour le travail de la surface frontale des pièces, utiliser le guide d'onglet pour conduire la pièce en toute sécurité (C).

**ATTENTION:**

Monter l'outil de fraisage comme indiqué sur le mode d'emploi fourni par le fabricant de la défonceuse. N'utiliser la machine que si l'outil de fraisage est bien fixé sur la défonceuse.

Ne pas utiliser d'outils émoussés ou abîmés.

Les dispositifs de protection joints à la livraison doivent toujours être utilisés.

Avant de commencer le travail, vérifier que les dispositifs de protection sont bien ajustés.

Ne commencer l'usinage que lorsque la machine a atteint sa vitesse maximale de rotation.

Ne retirer les copeaux et les pièces que lorsque la machine est à l'arrêt.

Veiller tout particulièrement à éviter les retours de pièces.

Avant de commencer le travail, veiller au réglage correct de la butée de fraisage et du patin latéral.

Utiliser toujours une insertion de table aussi petite que possible.

Changer immédiatement toute insertion de table usée.

**7. Protection de l'environnement**

Protégez l'environnement !

Votre appareil comprend plusieurs matières premières différentes et recyclables. Pour éliminer l'appareil usagé, veuillez l'apporter dans un centre spécialisé de recyclage.